

ステンレスグレーチング

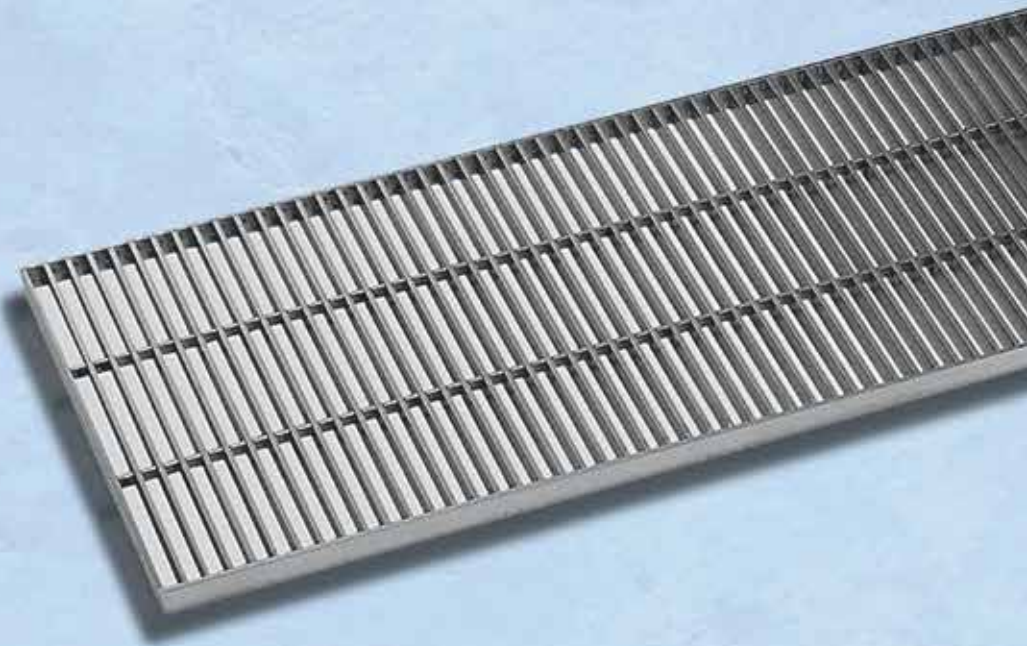

ダイクレストンレスグレーチングの特長

● リプルスタイフ

NEW



リプルス

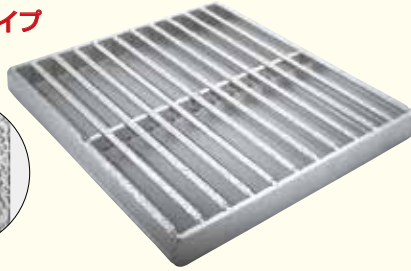

- ・新パターンのノンスリップグレーチングです。
- ・滑り止め効果がアップしています。
- ・付加価値がアップしても、従来タイプと価格は一緒です。

● 4mmフラットバータイプ

- ・もっともポピュラーでスタンダードなグレーチングです。

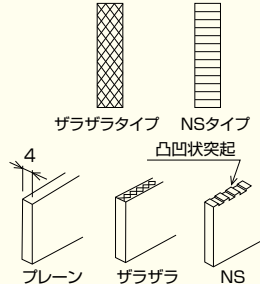
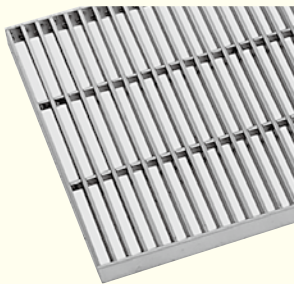

● Iバータイプ

- ・許容応力を約30KN/cm²に設定できる高強度部材を使用したグレーチングです。
- ・高強度部材を使用してる為、高さが低い部材で対応でき、最適コストを実現できます。
- ・Iバー材は上部がザラザラ、下部がプレーンのリバーシブル形状ですのでザラザラタイプ、プレーンタイプ同一価格にてご提供できます。

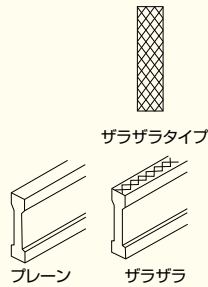
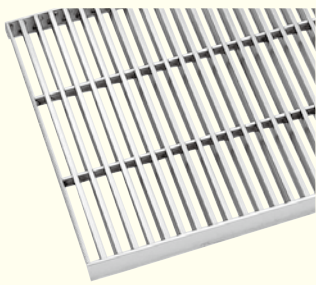

● Tバー(頭8mm、頭6mm)タイプ

- ・美観と軽量を兼ね備えており、歩道用および屋内用に適しているグレーチングです。

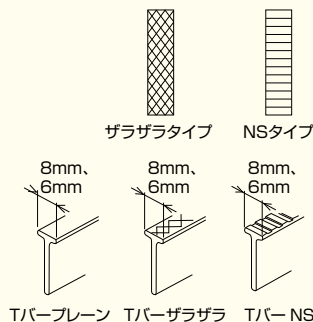
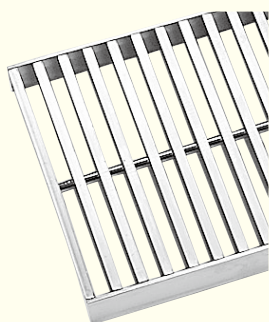

● Mバータイプ

スキマわずか4.8ミリのM型断面から実現される、軽量かつ歩行者に配慮されたグレーチングです。

- ・軽量、歩行者専用のグレーチングです
- ・低価格設定なので経済的です

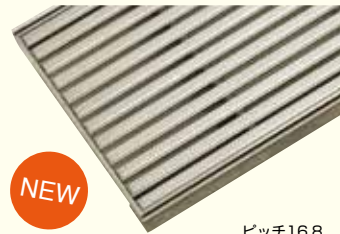

NEW

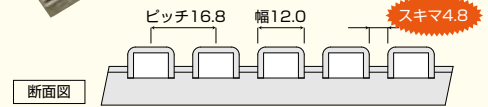
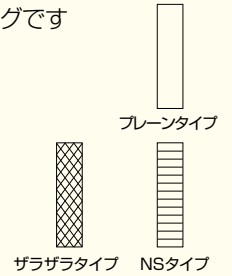

● セブンバータイプ

- ・フランジ部分が広くステンレス部分が強調されるグレーチングです。
- ・フランジ部分が広いので、少ない部材で隙間を小さくできます。

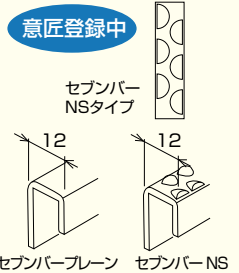
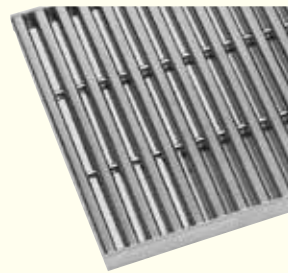

● セブンバータイプザラザラ

- ・ご好評いただいておりますセブンバータイプにザラザラタイプをラインアップに付け加えました。



NEW

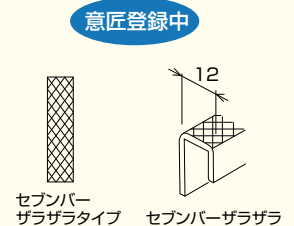

型式別目次

注目製品のご紹介

化粧蓋ビュート

エキスパンションジョイントカバー

ステンレスグレーチング

玄関マット

ステンレスピット蓋

マシンハッチフロアハッチ

排水ピット

レインシューター

スチールグレーチング

ワイングラスグレーチング

景観グレーチング

リップソフトカバー

床板グレーチング

日鉄ファイナフロア

ファイバーグレーチング

プラスチック製品

鋳鉄製鉄蓋

鋳鉄製グレーチング

グリーンメイト

防水板

ステンレスグレーチング目次

用途	タイプ	仕様	型式記号	掲載ページ	適応荷重					バーピッチ				
					歩	T2	T6	T14	T20					
みぞぶた	ノンスリップ	リプルス ザラザラ Iバー	S4(5)IPO/S4(5)IRO	3-4,5	○	○	○	○	○	30	22	15	13	10
		ザラザラ NSF バー	S4FRO/S4FXO	3-6,7	○	○	○	○	○	30	22	15	13	10
		ザラザラ NSF バー溶接強度アップ	S4FRO-B/S4FXO-B	3-8						30		15		
		ザラザラ NS3mm Fバー	SS3FR0/SS3FX0	3-10,11	○	○	○	○	○	30	22	15	13	
		リプルス ザラザラ Iバー固定	S4(5)IPC/S4(5)IRC	3-20,21	○	○	○	○	○	30	22	15	13	10
		ザラザラ NSF バー固定	S4FRC/S4FXC	3-22,23	○	○	○	○	○	30	22	15	13	10
		ザラザラ NSF バー3mm固定	S3FRC/S3FXC	3-26,27	○	○	○	○	○	30	22	15	13	
		ザラザラ NS 固定溶接強度アップ	S4FRC-B/S4FXC-B	3-24						30		15		
		ザラザラ NS センバー	S7BR0/S7BX0/S7BBO	3-16,17	○	○	○	○	○	25	21	19		
	ザラザラ NSTバー頭 8/6mm	S8(6)TRO/S8(6)TXO	3-12	○	○	○	○	○		22	15	13		
	ブレーン	Iバー	S4(5)IMO	3-4,5	○	○	○	○	○	30	22	15	13	10
		Fバー	S4(5)FMO	3-6,7	○	○	○	○	○	30	22	15	13	10
		Fバー溶接強度アップ	S4FMO-B	3-8						30		15		
		3mm Fバー	S3FMO	3-10,11	○	○	○	○	○	30	22	15	13	
		Iバー固定	S4(5)IMC	3-20,21	○	○	○	○	○	30	22	15	13	10
		Fバー固定	S4FMC	3-22,23	○	○	○	○	○	30	22	15	13	10
		3mm Fバー固定	S3FMC	3-26,27	○	○	○	○	○	30	22	15	13	
		Fバー固定溶接強度アップ	S4FMC-B	3-24						30		15		
センバー		S7BM0	3-16,17	○	○	○	○	○	25	21	19			
Tバー頭 8/6mm	S8(6)TMO	3-12	○	○	○	○	○		22	15	13			
歩道用	ノンスリップ	エンボス Tバー頭 8mmフォーミング	S8TNO	3-13	○					22	15	13		
		ザラザラ NSMバー	SMBRO/SMBXO	3-18	○					17				
	ブレーン	Tバー頭 8mmフォーミング	S8TFO	3-13	○					22	15	13		
		Mバー	SMBMO	3-18	○				30	17				
ますぶた	ノンスリップ	リプルス ザラザラ Iバー	S4(5)IPD/S4(5)IRD	3-28,29	○	○	○	○	○	30	22	15	13	10
		ザラザラ NSFバー	S4FRD/S4FXD	3-30,31	○	○	○	○	○	30	22	15	13	10
		ザラザラ NSFバー 3mm	S3FRD/S3FXD	3-32,33	○	○	○	○	○	30	22	15	13	
		リプルス ザラザラ Iバー固定	S4(5)IPD/S4(5)IRV	3-38,39	○	○	○	○	○	30	22	15	13	10
		ザラザラ NSFバー固定	S4FRV/S4FXV	3-40,41	○	○	○	○	○	30	22	15	13	10
		ザラザラ NSFバー 3mm固定	S3FRV/S3FXV	3-42,43	○	○	○	○	○		22	15	13	
		ザラザラ NS Tバーコラム頭 8/6mm	S8(6)TRD/TXD	3-34,35	○						22	15	13	
		エンボス Tバー頭 8mmフォーミング	S8TND	3-35	○					25	22	15	13	
		ザラザラ NS センバー	S7BRD/S7BXD/S7BBD	3-37	○						21	19		
	ブレーン	Iバー	S4(5)IMD	3-28,29	○	○	○	○	○	30	22	15	13	10
		Fバー	S4FMD	3-30,31	○	○	○	○	○	30	22	15	13	10
		Fバー 3mm	S3FMD	3-32,33	○	○	○	○	○	30	22	15	13	
		Iバー固定	S4(5)IMV	3-38,39	○	○	○	○	○	30	22	15	13	10
		Fバー固定	S4FMV	3-40,41	○	○	○	○	○	30	22	15	13	10
		Fバー 3mm固定	S3FMV	3-42,43	○	○	○	○	○	30	22	15	13	
		Tバー頭 8/6mm	S8(6)TMD	3-34,35	○						22	15	13	
		Tバー頭 8mmフォーミング	S8TFD	3-35	○						22	15	13	
		センバー	S7BMD	3-37	○					25	21	19		
U字溝	ノンスリップ	リプルス ザラザラ Iバー	S4(5)IPU/S4(5)IRU	3-44,45	○	○	○	○	○	30	22	15	13	10
		ザラザラ NSFバー	S4FRU/S4FXU	3-46,47	○	○	○	○		30	22	15	13	10
		ザラザラ NSFバー 3mm	S3FRU/S3FXU	3-48,49	○	○	○	○		30	22	15	13	
		ザラザラ NS Tバー頭 6mm	S6TRU/S6TXU	3-50	○	○	○	○			22	15	13	
	ブレーン	Iバー	S4(5)IMU	3-44,45	○	○	○	○	○	30	22	15	13	10
		Fバー	S4FMU	3-46,47	○	○	○	○		30	22	15	13	10
		Fバー 3mm	S3FMU	3-48,49	○	○	○	○		30	22	15	13	
		Tバー頭 6mm	S6TMU	3-50	○	○	○	○			22	15	13	
樹木保護カバ	ブレーン	Tバー	NCT	3-52	○					30	25	20	17	15
		Fバー	NCF	3-52	○					30	25	22	20	15
階段用	ノンスリップ	Iバー	S4IRF	3-53	○					30				
	ブレーン	Iバー	S4IMF	3-53	○					30				
ゴミかご			NOB	3-54										
付属部品		開閉用ハンドル		3-54										
		化粧蓋取手ハンドル		3-54										
		ボルトキャップ		3-55										
		T型レンチ		3-55										
	クリップ		3-55											
受枠		B/BB/A/AB/F/ND/TA/IA		3-56,57										

みぞぶた Iバータイプ 横断・側溝用

S4IPO [リブス 高さ15・20・25]・S5IPO [リブス 高さ32・38]・S4IRO [ガラガラ 高さ15・20・25]
S5IRO [ガラガラ 高さ32・38]・S4IMO [プレーン 高さ15・20・25]・S5IMO [プレーン 高さ32・38]

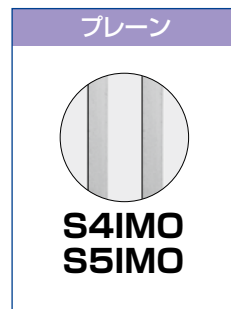
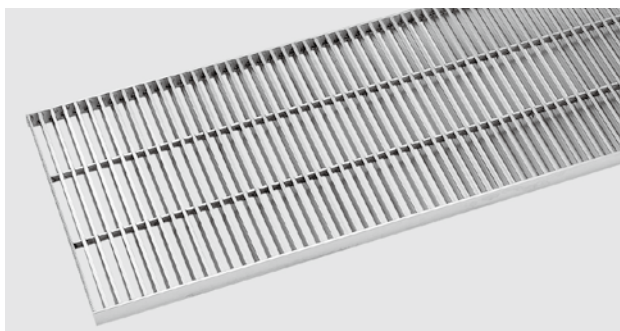

■ベアリングバー断面図

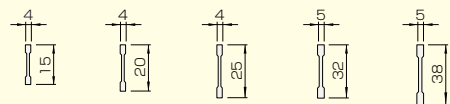

■ピッチ詳細図 (4mm厚Iバーの場合) 高さ15・20・25



※ ()内は5mm厚Iバー 高さ32・38 ※ピッチP=10は高さ32mmまで

●Iバータイプはノンスリップタイプ・プレーンタイプ同一価格です。

みぞ幅 (mm)	型式名称	寸法 (mm)		グレーチング					
		W	高さh	ピッチ P=30			ピッチ P=22		
				重量(kg)	適応荷重	本体価格	重量(kg)	適応荷重	本体価格
100	15-15	150	15	2.6	T14/T20	14,700	3.1	T20	18,400
	15-20		20	3.1	T20	19,100	3.8	T20	28,500
150	20-15	200	15	3.1	T2	18,400	3.8	T2/T14	23,700
	20-20		20	3.8	T14	23,900	4.7	T14/T20	30,600
	20-25		25	4.5	T20	28,100	5.6	T20	41,700
200	25-15	250	15	3.9	人/T2	23,000	4.8	T2	29,600
	25-20		20	4.7	T2	30,400	5.8	T2/T14	38,400
	25-25		25	5.7	T2/T14	35,400	7.0	T2/T20	43,900
	25-32		32	9.6	T20	42,800	12.0	T20	58,700
	25-38		38	11.2	T20	51,400	14.0	T20	70,000
250	30-15	300	15	4.4	人	26,600	5.5	人/T2	34,400
	30-20		20	5.3	人/T2	38,400	6.7	T2	44,900
	30-25		25	6.4	T2	40,700	8.0	T2/T14	54,000
	30-32		32	11.0	T14/T20	48,800	13.9	T20	68,900
	30-38		38	12.9	T20	57,900	16.2	T20	82,300
300	35-15	350	15	5.1	人	31,600	6.4	人	40,900
	35-20		20	6.2	人/T2	45,000	7.8	人/T2	58,200
	35-25		25	7.5	人/T2	47,900	9.4	T2	66,300
	35-32		32	12.8	T6/T14	59,400	16.2	T14/T20	84,800
	35-38		38	15.0	T14/T20	71,400	18.9	T20	101,300
350	40-15	400	15	5.7	人	34,400	7.2	人	44,600
	40-20		20	6.8	人	52,100	8.7	人	67,000
	40-25		25	8.3	人/T2	59,100	10.4	T2	68,000
	40-32		32	14.2	T2/T6	62,700	18.1	T6/T14	95,200
	40-38		38	16.6	T6/T14	83,600	21.1	T14/T20	113,400
400	45-15	450	15	6.4	人	38,700	8.1	人	50,500
	45-20		20	7.8	人	58,200	9.8	人	82,200
	45-25		25	9.4	人/T2	68,100	11.8	人/T2	83,300
	45-32		32	15.9	T2	70,200	20.3	T2/T6	108,500
	45-38		38	18.7	T2/T6	83,900	23.8	T14	129,500
450	50-15	500	15	7.0	人	42,400	8.8	人	55,200
	50-20		20	8.4	人	64,200	10.7	人	83,300
	50-25		25	10.1	人	72,900	12.8	人/T2	97,700
	50-32		32	17.3	T2	77,100	22.2	T2	110,100
	50-38		38	20.3	T2	92,200	26.0	T6	131,800

- 公道で車両が頻繁に通る場合やフォークリフト等の特殊車両が通行する場所での使用に適しません。敷地内道路や屋内など、車両通行が少ない場所で使用して下さい。
- 適応荷重の表示について[人/T2]は[横断用/側溝用]となります。
- 人は人荷重・歩道用。
- その他の受枠も3-56頁にて紹介しております。

- ご注文は下記要領にてご指示下さい。
例：S4IRO15-15 (ガラガラ) P=30。ピッチをご指示下さい。
例：S4IMO15-15 (プレーン) P=30。ピッチをご指示下さい。
- 受枠はB枠 (3-56頁参照) を使用した場合の価格です。

型式別目次

注目製品のご紹介

化粧蓋ビュート

エキステンション
ジョイントカバー

ステンレス
グレーチング

玄関マット

ステンレス
ピット蓋

マシンハッチ
フロアハッチ

排水ピット

レインシューター

スチール
グレーチング

ワイングラス
グレーチング

景観
グレーチング

リップ
ソフトカバー

床板
グレーチング

日鉄
ファイブフロア

ファイバー
グレーチング

プラスチック製品

鋳鉄製鉄蓋

鋳鉄製
グレーチング

グリーンメイト

防水板

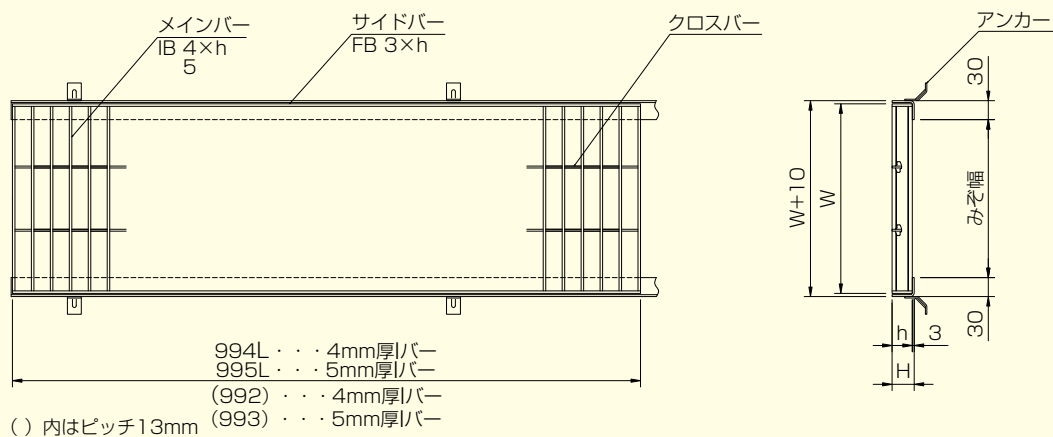

●Iバータイプはノンスリップタイプ・ブレンタイプ同一価格です。

寸法(mm)		グレーチング									受枠価格 1m幅サイド当り
W	高さh	ピッチ P=15			ピッチ P=13			ピッチ P=10			
		重量(kg)	適応荷重	本体価格	重量(kg)	適応荷重	本体価格	重量(kg)	適応荷重	本体価格	
150	15	4.1	T20	23,800	4.6	T20	26,800	5.5	T20	37,600	8,800
	20	5.0	T20	35,800	5.6	T20	40,300	6.8	T20	47,700	9,400
200	15	5.1	T14/T20	30,500	5.8	T14/T20	34,800	7.2	T20	48,500	8,800
	20	6.3	T20	39,900	7.1	T20	45,000	8.7	T20	56,200	9,400
	25	7.4	T20	44,000	8.4	T20	49,900	10.2	T20	67,500	10,400
250	15	6.4	T2/T6	39,100	7.2	T2/T14	43,900	8.9	T14	62,400	8,800
	20	7.8	T14/T20	51,200	8.8	T14/T20	57,600	10.8	T20	72,400	9,400
	25	9.2	T20	60,100	10.4	T20	67,700	12.8	T20	86,600	10,400
	32	16.2	T20	86,600	18.2	T20	97,400	22.7	T20	120,100	12,000
300	38	18.9	T20	103,200	21.2	T20	116,300	—	—	—	13,400
	15	7.5	人/T2	45,800	8.5	T2	51,800	10.5	T2/T6	71,200	8,800
	20	9.0	T2/T14	60,100	10.3	T2/T14	68,200	12.9	T14/T20	82,300	9,400
	25	10.7	T14/T20	70,800	12.2	T14/T20	80,100	15.0	T20	99,200	10,400
	32	18.9	T20	90,400	21.4	T20	102,300	27.0	T20	137,500	12,000
350	38	22.1	T20	107,500	24.9	T20	121,400	—	—	—	13,400
	15	8.7	人/T2	54,600	9.9	人/T2	61,600	12.3	T2	84,800	8,800
	20	10.6	T2	71,800	12.0	T2	81,000	15.1	T2/T14	98,500	9,400
	25	12.6	T2/T14	83,900	14.3	T6/T14	95,000	17.6	T14/T20	117,200	10,400
	32	22.1	T20	103,100	24.9	T20	116,700	31.4	T20	169,500	12,000
400	38	25.8	T20	123,000	29.1	T20	139,400	—	—	—	13,400
	15	9.8	人	59,700	11.1	人/T2	67,900	14.0	人/T2	99,000	8,800
	20	11.8	T2	78,500	13.5	T2	89,200	17.0	T2	115,100	9,400
	25	14.1	T2	93,600	16.0	T2/T6	106,200	20.0	T14	137,900	10,400
	32	24.9	T20	111,300	28.1	T20	126,200	35.5	T20	191,700	12,000
450	38	29.0	T20	132,600	32.8	T20	150,200	—	—	—	13,400
	15	11.2	人	67,900	12.6	人	76,800	15.9	人/T2	110,700	8,800
	20	13.4	人/T2	101,200	15.3	人/T2	115,400	19.2	T2	128,800	9,400
	25	15.9	T2	103,600	18.1	T2	117,500	22.6	T2/T6	156,200	10,400
	32	28.0	T14	124,600	31.7	T14/T20	141,200	40.1	T20	216,200	12,000
500	38	32.7	T20	148,600	36.9	T20	168,400	—	—	—	13,400
	15	12.1	人	75,000	13.8	人	85,400	17.5	人/T2	125,300	8,800
	20	14.7	人/T2	108,000	16.8	人/T2	122,500	21.2	T2	146,000	9,400
	25	17.4	T2	114,000	19.8	T2	129,400	24.8	T2	174,500	10,400
	32	30.7	T14/T6	137,500	34.9	T14	156,000	44.3	T20	242,900	12,000
	38	35.9	T14	163,800	40.6	T20	185,700	—	—	—	13,400

- 公道で車両が頻りに通行する場合やフォークリフト等の特殊車両が通行する場所での使用に適しません。敷地内道路や屋内など、車両通行が少ない場所で使用して下さい。
- 適応荷重の表示について「人/T2」は「横断用/側溝用」となります。
- 人は人荷重・歩道用。
- その他の受枠も3-56頁にて紹介しております。

- ご注文は下記要領にてご指示下さい。
例：S4IR015-15(ガラガラ)P=30。ピッチをご指示下さい。
例：S4IM015-15(ブレン)P=30。ピッチをご指示下さい。
- 受枠はB枠(3-56頁参照)を使用した場合の価格です。

みぞぶた 4mmフラットバータイプ 横断・側溝用

S4FRO [ガラガラ] · S4FXO [NS]
S4FMO [プレーン]

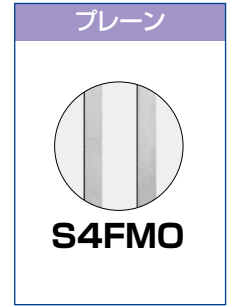
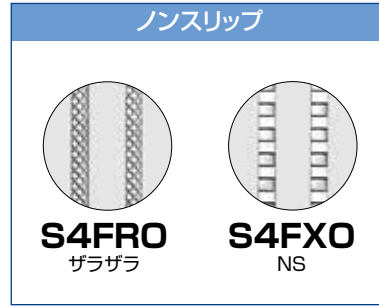
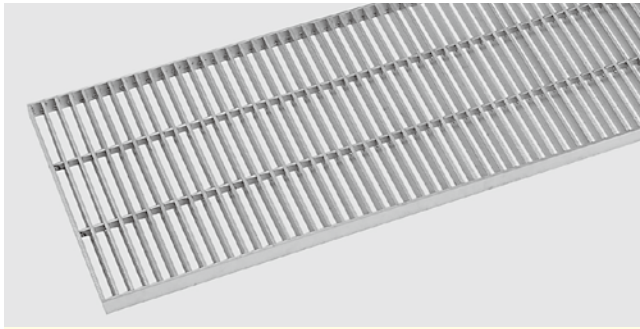

■ベアリングバー断面図

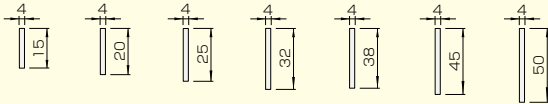

■ピッチ詳細図

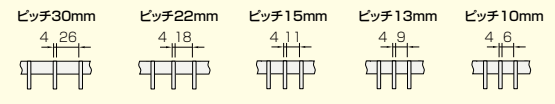

●ガラガラタイプとNSタイプは同一価格です。●型式名称：S4FRO(ガラガラ) / S4FXO(NS) / S4FMO(プレーン)

みぞ幅 (mm)	呼称	寸法(mm)		グレーチング							
		W	高さh	ピッチ P=30				ピッチ P=22			
				重量 (kg)	適応 荷重	本体価格		重量 (kg)	適応 荷重	本体価格	
						ノンスリップ	プレーン			ノンスリップ	プレーン
100	15-15	150	15	3.3	T6/T14	17,000	15,100	4.1	T14/T20	21,600	18,900
	15-20		20	4.3	T20	22,800	17,600	5.4	T20	28,000	23,200
	15-25		25	5.4	T20	28,400	24,200	6.8	T20	35,600	29,600
	15-32		32	6.8	T20	35,400	29,600	8.6	T20	44,400	36,700
150	20-15	200	15	4.1	人/T2	21,300	18,400	5.2	T2	27,800	24,000
	20-20		20	5.4	T2/T14	28,000	24,500	6.8	T14/T20	36,200	30,200
	20-25		25	6.8	T14	34,700	28,800	8.6	T20	44,800	37,000
	20-32		32	8.6	T20	40,900	36,700	10.9	T20	55,700	44,800
200	25-15	250	15	5.1	人	27,000	23,500	6.5	人/T2	34,400	30,000
	25-20		20	6.7	人/T2	35,700	29,500	8.5	T2	46,400	39,000
	25-25		25	8.5	T2/T6	42,000	37,600	10.8	T6/T14	56,700	46,700
	25-32		32	10.6	T14/T20	50,400	45,400	13.6	T20	70,700	56,100
250	25-38	300	38	12.7	T20	57,000	52,800	16.3	T20	79,000	65,500
	30-15		15	5.9	人	31,500	27,400	7.6	人	40,900	35,000
	30-20		20	7.8	人	43,100	36,200	10.0	人/T2	55,200	44,700
	30-25		25	9.8	人/T2	50,300	42,800	12.6	T2	65,900	53,600
300	30-32	350	32	12.4	T2/T6	58,000	51,900	15.9	T6/T14	80,300	64,300
	30-38		38	14.8	T14	67,800	60,400	19.0	T14/T20	98,200	75,600
	30-45		45	17.3	T14/T20	83,800	69,400	22.4	T20	110,300	91,500
	30-50		50	18.6	T20	85,700	73,500	24.8	T20	122,300	99,200
350	35-15	400	15	7.0	人	37,500	32,600	8.9	人	49,300	42,600
	35-20		20	9.1	人	50,500	40,100	11.7	人/T2	65,200	51,500
	35-25		25	11.5	人/T2	58,600	50,500	14.8	T2	77,600	63,300
	35-32		32	14.4	T2	69,300	60,900	18.6	T2/T6	95,800	76,000
400	35-38	450	38	17.3	T2/T6	81,100	70,800	22.3	T14	114,100	88,500
	35-45		45	20.2	T14	98,600	84,700	26.1	T20	131,700	107,000
	35-50		50	22.3	T14/T20	102,100	91,200	28.9	T20	140,000	115,800
	40-15		15	7.8	人	41,000	35,500	10.0	人	53,500	47,700
450	40-20	500	20	10.1	人	56,000	47,100	13.1	人	72,400	57,100
	40-25		25	12.9	人	66,200	55,700	16.6	人/T2	86,900	70,300
	40-32		32	16.2	人/T2	72,800	67,400	21.0	T2	105,300	84,200
	40-38		38	19.3	T2	88,500	78,400	25.0	T2/T6	124,300	98,700
450	40-45	500	45	22.7	T2/T6	107,300	93,400	29.4	T14	140,000	119,200
	40-50		50	25.0	T14	109,200	100,300	32.5	T20	155,600	129,100
	45-15		15	8.8	人	46,700	40,600	11.4	人	60,800	52,800
	45-20		20	11.5	人	63,500	53,600	14.8	人	82,000	65,500
450	45-25	500	25	14.6	人	75,200	63,200	18.8	人/T2	98,600	79,900
	45-32		32	18.2	人/T2	87,000	76,100	23.7	T2	120,800	95,500
	45-38		38	21.9	T2	101,100	88,400	28.3	T2	139,400	111,700
	45-45		45	25.5	T2	120,200	104,500	33.2	T6/T14	158,300	134,700
450	45-50	500	50	28.2	T2/T6	126,200	111,900	36.6	T14	177,100	145,800
	50-15		15	9.6	人	50,700	44,000	12.5	人	67,000	58,000
	50-20		20	12.5	人	68,800	57,700	16.3	人	89,000	71,000
	50-25		25	15.9	人	81,300	68,400	20.6	人	107,700	86,700
450	50-32	500	32	20.0	人/T2	92,300	82,600	26.0	人/T2	131,700	103,800
	50-38		38	23.9	人/T2	109,900	95,900	31.1	T2	155,300	121,600
	50-45		45	28.0	T2	132,200	113,600	36.4	T2/T6	173,500	147,000
	50-50		50	31.8	T2/T6	136,100	121,600	41.2	T14/T6	191,600	159,000

- 公道で車両が頻繁に通行する場合やフォークリフト等の特殊車両が通行する場所での使用に適しません。敷地内道路や屋内など、車両通行が少ない場所で使用して下さい。
- 受枠はB枠(3-56頁参照)を使用した場合の価格です。
- 適応荷重の表示について「人/T2」は「横断用/側溝用」となります。
- 人は人荷重・歩道用。
- その他の受枠も3-56頁にて紹介しております。

- ご注文は下記要領にてご指示下さい。
- 例：S4FRO15-15(ガラガラ)P=30。ピッチをご指示下さい。
- 例：S4FXO15-15(NS)P=30。ピッチをご指示下さい。
- 例：S4FMO15-15(プレーン)P=30。ピッチをご指示下さい。

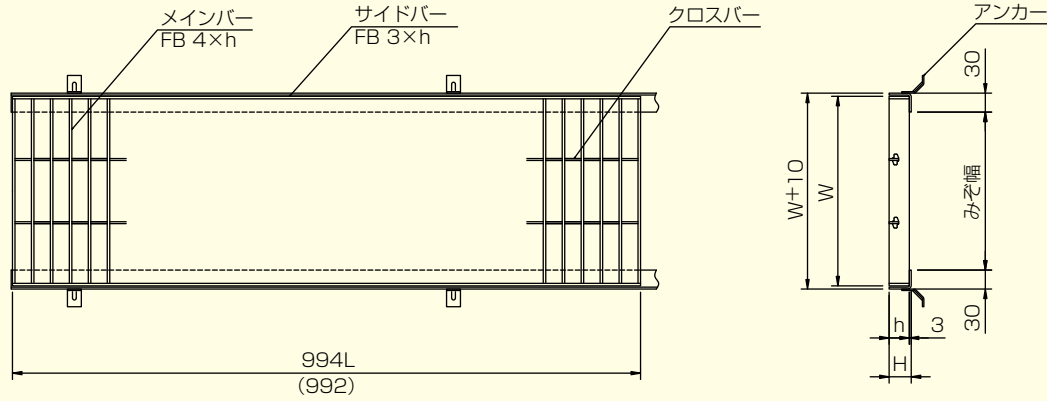

()内はピッチ13mm

● ガラガラタイプと NS タイプは同一価格です。● 型式名称：S4FRO(ガラガラ) / S4FXO(NS) / S4FMO(ブレン)

寸法(mm)		グレーチング											受枠価格 1m両サイド 当り	
W	高さh	ピッチ P=15				ピッチ P=13				ピッチ P=10				
		重量 (kg)	適応 荷重	本体価格		重量 (kg)	適応 荷重	本体価格		重量 (kg)	適応 荷重	本体価格		
				ノンスリップ	ブレン			ノンスリップ	ブレン			ノンスリップ	ブレン	
150	15	5.5	T20	28,000	24,200	6.2	T20	32,100	27,800	8.1	T20	40,900	35,100	8,800
	20	7.3	T20	38,800	31,200	8.2	T20	46,700	37,600	10.7	T20	49,200	44,300	9,400
	25	9.2	T20	46,700	40,000	10.3	T20	51,500	44,200	13.4	T20	60,300	53,900	10,400
	32	11.7	T20	58,200	48,100	13.1	T20	68,300	56,500	17.2	T20	74,500	66,400	12,000
200	15	7.1	T2/T14	36,200	31,000	8.1	T6/T14	41,400	35,300	10.8	T14/T20	52,900	45,100	8,800
	20	9.4	T20	48,400	40,900	10.6	T20	56,000	47,300	14.4	T20	64,300	57,300	9,400
	25	11.8	T20	58,800	50,000	13.4	T20	66,600	56,500	18.0	T20	78,600	70,100	10,400
	32	15.1	T20	74,400	60,000	17.0	T20	87,400	71,500	23.0	T20	97,900	86,700	12,000
250	15	9.0	T2	46,600	40,000	10.1	T2	53,000	45,200	13.7	T2/T6	68,000	56,000	8,800
	20	11.8	T2/T14	62,000	52,700	13.3	T6/T14	70,100	59,400	18.2	T14/T20	82,400	73,900	9,400
	25	14.9	T14/T20	76,200	62,800	16.8	T20	85,800	71,000	22.9	T20	100,200	89,300	10,400
	32	18.8	T20	91,200	75,600	21.3	T20	105,100	94,700	29.2	T20	124,100	110,000	12,000
	38	22.4	T20	107,300	89,100	25.4	T20	117,800	101,300	34.7	T20	145,200	128,100	13,400
300	15	10.6	人/T2	55,100	47,100	12.0	人/T2	62,000	52,800	15.7	T2	77,500	66,500	8,800
	20	13.9	T2	74,700	60,300	15.8	T2	86,100	69,400	20.8	T2/T14	94,300	84,200	9,400
	25	17.5	T2/T14	89,000	73,500	19.8	T14	100,100	82,700	26.1	T14/T20	114,900	102,200	10,400
	32	22.2	T20	109,100	87,500	25.2	T20	129,800	104,100	33.4	T20	142,400	125,900	12,000
	38	26.5	T20	126,100	103,500	30.0	T20	138,900	118,700	39.7	T20	166,100	146,500	13,400
	45	31.2	T20	144,500	124,500	35.4	T20	159,900	147,100	46.8	T20	192,500	169,000	14,600
350	15	12.4	人	66,200	56,600	14.0	人	74,700	63,700	18.7	人/T2	92,600	79,300	8,800
	20	16.3	人/T2	81,300	71,900	18.4	T2	93,100	82,200	24.7	T2	112,400	100,700	9,400
	25	20.5	T2	105,100	87,300	23.2	T2/T6	117,700	97,800	31.0	T14/T20	136,100	121,100	10,400
	32	26.0	T14	130,700	103,800	29.4	T14/T20	146,700	123,400	39.5	T20	172,700	153,200	12,000
	38	31.0	T20	146,800	122,000	35.1	T20	161,500	140,500	47.0	T20	201,400	178,400	13,400
	45	36.4	T20	172,600	146,600	41.3	T20	189,600	174,500	55.3	T20	232,700	205,400	14,600
400	15	14.0	人	72,800	62,300	15.9	人	81,800	69,800	22.5	人/T2	108,600	86,900	8,800
	20	18.4	人/T2	98,400	80,200	20.9	人/T2	113,100	92,100	29.9	T2	132,500	117,900	9,400
	25	23.2	T2	118,200	97,000	26.3	T2	132,900	109,200	37.5	T2/T6	160,800	142,300	10,400
	32	29.4	T2/T6	137,600	115,400	33.4	T6/T14	163,600	137,100	47.9	T14/T20	201,700	177,900	12,000
	38	35.0	T14	160,800	136,200	39.8	T14/T20	177,100	156,100	56.9	T20	235,800	207,300	13,400
	45	41.2	T20	187,000	163,800	46.8	T20	206,000	194,000	67.0	T20	273,300	239,400	14,600
450	15	15.8	人	82,500	70,800	17.9	人	92,300	78,900	25.4	人	121,900	103,700	8,800
	20	20.7	人/T2	111,400	91,800	23.6	人/T2	127,600	105,000	33.6	人/T2	148,500	132,000	9,400
	25	26.2	人/T2	134,400	110,800	29.7	T2	151,000	124,400	42.2	T2	182,100	161,600	10,400
	32	33.1	T2/T6	151,000	131,300	37.6	T2/T6	179,100	155,600	53.9	T14	225,200	198,400	12,000
	38	39.5	T14	175,100	154,700	44.9	T14	194,100	177,000	64.1	T20	263,200	231,200	13,400
	45	46.5	T14/T20	210,200	177,700	52.8	T20	230,900	219,900	75.4	T20	305,200	267,100	14,600
500	15	17.4	人	90,600	77,400	19.8	人	101,100	86,200	28.9	人	137,800	108,300	8,800
	20	22.9	人	121,200	99,300	26.0	人/T2	139,900	114,700	38.3	人/T2	168,300	149,400	9,400
	25	28.8	人/T2	149,500	120,500	32.7	人/T2	168,800	136,100	48.0	T2	204,500	180,700	10,400
	32	36.5	T2	172,300	142,900	41.5	T2	205,400	170,600	61.3	T6	253,900	223,000	12,000
	38	43.6	T2/T6	203,100	168,400	49.5	T14/T6	223,700	194,100	72.9	T14	296,900	260,100	13,400
	45	51.2	T14	232,300	202,500	58.3	T14	256,400	241,000	85.8	T20	344,300	300,400	14,600
	50	57.7	T20	258,900	219,600	65.5	T20	285,900	264,600	95.2	T20	374,800	326,000	15,700

●公道で車両が頻繁に通行する場合やフォークリフト等の特殊車両が通行する場所での使用に適しません。敷地内道路や屋内など、車両通行が少ない場所で使用して下さい。

●受枠はB枠(3-56頁参照)を使用した場合の価格です。

●適応荷重の表示について「人/T2」は「横断用/側溝用」となります。

●人は人荷重・歩道用。

●その他の受枠も3-56頁にて紹介しております。

●ご注文は下記要領にてご指示下さい。

例：S4FRO15-15(ガラガラ)P=30、ピッチをご指示下さい。

例：S4FXO15-15(NS)P=30、ピッチをご指示下さい。

例：S4FMO15-15(ブレン)P=30、ピッチをご指示下さい。

型式別目次

注目製品のご紹介

化粧蓋ビュート

エキスパンション
ジョイントカバー

ステンレス
グレーチング

玄関マット

ステンレス
ピット蓋

マシンハッチ
フロアハッチ

排水ピット

レインシューター

スチール
グレーチング

ワゴンガラス
グレーチング

景観
グレーチング

リップ
ソフトカバー

床板
グレーチング

日鉄
ファイナフロア

ファイバー
グレーチング

プラスチック製品

鋳鉄製鉄蓋

鋳鉄製
グレーチング

グリーンメイト

防水板

みぞぶた 溶接強度アップ

S4FRO-B [ガラガラ] · S4FXO-B [NS]
S4FMO-B [プレーン]

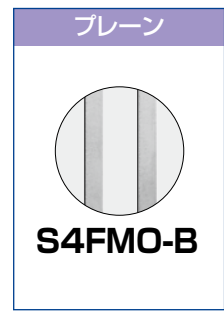
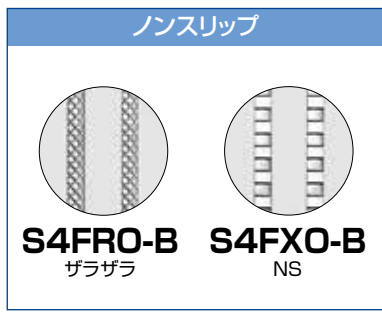
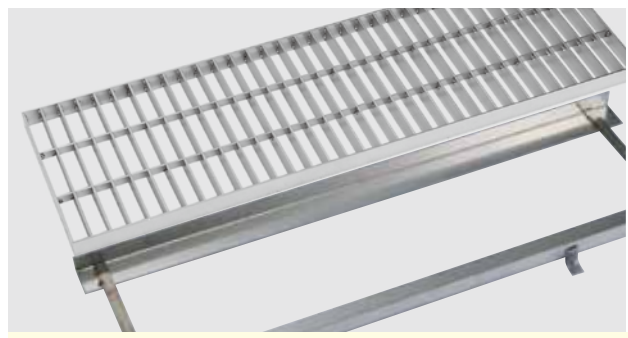

■ベアリングバー断面図

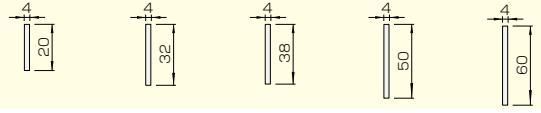

■ピッチ詳細図

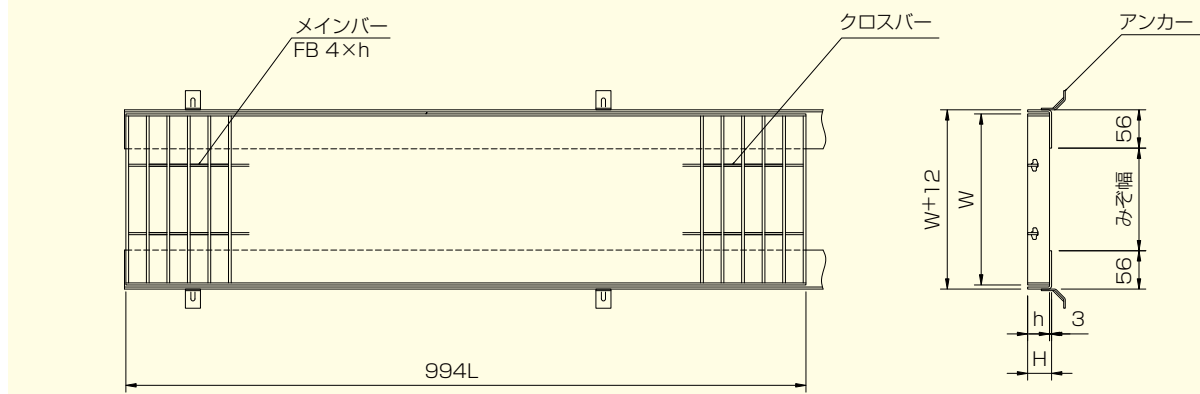
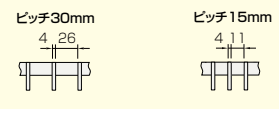

T-20 普通目ピッチ30 ●ガラガラタイプとNSタイプは同一価格です。●型式名称: S4FRO-B (ガラガラ) / S4FXO-B (NS) / S4FMO-B (プレーン)

みぞ幅 (mm)	グレーチング						受 枠					
	型式名称	寸法(mm)			重量 (kg)	適応荷重	ピッチ P=30		型式名称	寸法 (mm) H	重量 (kg/m)	受枠価格 1m両サイド当り
		W	L	高さh			本体価格					
150	S4FR(M)025-3230B	250	994	32	10.6	T20 Bグレード	ノンスリップ	プレーン	A-32	35	4.2	22,200
200	S4FR(M)030-3830B	300	994	38	14.8	T20 Bグレード	ノンスリップ	プレーン	A-38	41	4.5	23,900
250	S4FR(M)035-5030B	350	994	50	23.0	T20 Bグレード	ノンスリップ	プレーン	A-50	53	5.1	27,100
300	S4FR(M)040-6030B	400	994	60	30.4	T20 Bグレード	ノンスリップ	プレーン	A-60	63	5.5	30,100

●公道を除く駐車場や工場・敷地内の道路で車両が通るところに使用できます。
Bグレード: ベアリングバーの溶接方法を変更し受枠の力かり寸法を大きくすることにより一般用のグレーチングに比べ高強度となっています。公道や車両が頻繁に通る場所、フォークリフトなど特殊車両が通行する場所で使用する場合は別途ご相談下さい。
●受枠: コーナー加工費1箇所¥2,700-

●受枠は A 枠(3-56 頁参照)を使用した場合の価格です。
●ご注文は下記要領にてご指示下さい。
例: S4FRO25-3230B (ガラガラ) P=30。ピッチをご指示下さい。
例: S4FXO25-3230B (NS) P=30。ピッチをご指示下さい。
例: S4FMO25-3230B (プレーン) P=30。ピッチをご指示下さい。

T-20 細目ピッチ15 ●ガラガラタイプとNSタイプは同一価格です。●型式名称: S4FRO-B (ガラガラ) / S4FXO-B (NS) / S4FMO-B (プレーン)

みぞ幅 (mm)	グレーチング						受 枠					
	型式名称	寸法(mm)			重量 (kg)	適応荷重	ピッチ P=15		型式名称	寸法 (mm) H	重量 (kg/m)	受枠価格 1m両サイド当り
		W	L	高さh			本体価格					
150	S4FR(M)025-2015B	250	994	20	11.9	T20 Bグレード	ノンスリップ	プレーン	A-20	23	3.7	19,200
200	S4FR(M)030-3215B	300	994	32	22.2	T20 Bグレード	ノンスリップ	プレーン	A-32	35	4.2	22,200
250	S4FR(M)035-3215B	350	994	32	26.1	T20 Bグレード	ノンスリップ	プレーン	A-32	35	4.2	22,200
300	S4FR(M)040-3815B	400	994	38	35.0	T20 Bグレード	ノンスリップ	プレーン	A-38	41	4.5	23,900

●公道を除く駐車場や工場・敷地内の道路で車両が通るところに使用できます。
Bグレード: ベアリングバーの溶接方法を変更し受枠の力かり寸法を大きくすることにより一般用のグレーチングに比べ高強度となっています。公道や車両が頻繁に通る場所、フォークリフトなど特殊車両が通行する場所で使用する場合は別途ご相談下さい。
●受枠: コーナー加工費1箇所¥2,700-

●受枠は A 枠(3-56 頁参照)を使用した場合の価格です。
●ご注文は下記要領にてご指示下さい。
例: S4FRO25-2015B (ガラガラ) P=15。ピッチをご指示下さい。
例: S4FXO25-2015B (NS) P=15。ピッチをご指示下さい。
例: S4FMO25-2015B (プレーン) P=15。ピッチをご指示下さい。

特 長

目 次

みぞぶた

ますぶた

U字溝

その他製品

付属部品

受 枠

テクニカル



DAIKURE CO.,LTD.

<https://www.daikure.co.jp/>

みぞふた 3mmフラットバータイプ 横断・側溝用

S3FRO [ザラザラ] · S3FXO [NS]
S3FMO [プレーン]

経済的

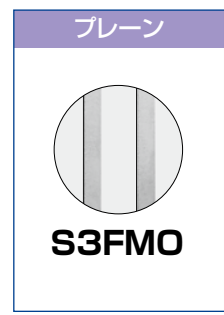
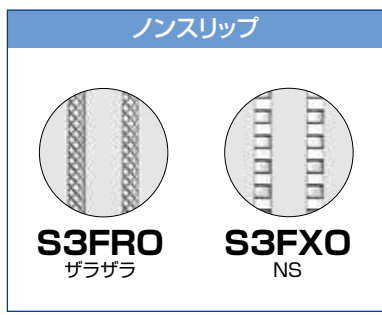
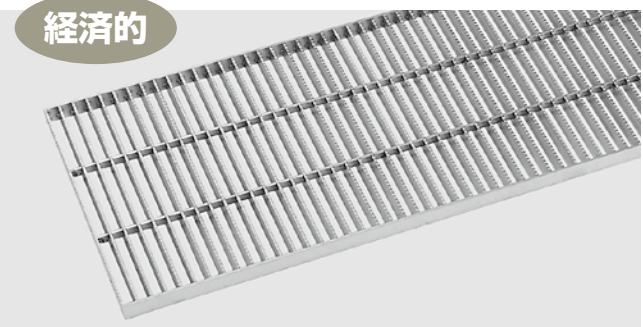

■ベアリングバー断面図

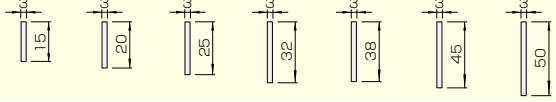

■ピッチ詳細図

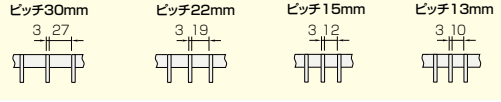

型式別目次

注目製品のご紹介

化粧蓋ビュート

エキスパンション
ジョイントカバー

ステンレス
グレーチング

玄関マット

ステンレス
ピット蓋

マシンハッチ
フロアハッチ

排水ピット

レインシューター

スチール
グレーチング

ワイングラス
グレーチング

景観
グレーチング

リップ
ソフトカバー

床板
グレーチング

日鉄
ファイブフロア

ファイバー
グレーチング

プラスチック製品

鋳鉄製鉄蓋

鋳鉄製
グレーチング

グリーンメイト

防水板

●ザラザラタイプとNSタイプは同一価格です。●型式名称：S3FRO (ザラザラ) / S3FXO (NS) / S3FMO (プレーン)

みぞ幅 (mm)	呼称	寸法 (mm)		グレーチング								受枠価格 1m両サイド当り
		W	高さh	ピッチ P=30				ピッチ P=22				
				重量 (kg)	適応 荷重	本体価格		重量 (kg)	適応 荷重	本体価格		
						ノンスリップ	プレーン			ノンスリップ	プレーン	
100	15-15	150	15	2.7	T2/T6	16,200	14,400	3.3	T6/T14	20,400	18,100	8,800
	15-20		20	3.5	T14/T20	21,700	16,700	4.3	T20	26,700	22,200	9,400
	15-25		25	4.4	T20	27,100	23,000	5.5	T20	33,800	28,200	10,400
150	20-15	200	15	3.3	人	20,200	17,500	4.1	人/T2	26,400	22,900	8,800
	20-20		20	4.3	T2	26,700	23,300	5.4	T2/T14	34,400	28,500	9,400
	20-25		25	5.5	T2/T14	33,000	27,400	6.8	T14/T20	42,600	35,100	10,400
200	25-15	250	15	4.1	人	25,800	22,400	5.2	人	32,800	28,400	8,800
	25-20		20	5.4	人/T2	34,000	28,000	6.8	人/T2	44,000	36,900	9,400
	25-25		25	6.8	T2	39,900	35,700	8.6	T2/T6	53,800	44,400	10,400
250	30-15	300	15	4.7	人	29,900	26,100	6.0	人	38,800	33,300	8,800
	30-20		20	6.2	人	41,100	34,500	7.9	人	52,600	42,500	9,400
	30-25		25	7.8	人/T2	47,700	40,600	9.9	T2	62,500	50,900	10,400
300	35-15	350	15	5.6	人	35,600	31,100	7.1	人	46,700	40,500	8,800
	35-20		20	7.2	人	48,200	38,300	9.2	人	61,900	49,000	9,400
	35-25		25	9.2	人	55,600	47,900	11.7	人/T2	73,800	60,200	10,400
350	40-15	400	15	6.2	人	38,900	33,800	7.9	人	50,800	45,200	8,800
	40-20		20	8.0	人	53,100	44,700	10.3	人	68,800	54,300	9,400
	40-25		25	10.2	人	62,900	52,900	13.0	人	82,400	66,700	10,400
400	45-15	450	15	7.0	人	44,500	38,600	8.9	人	57,800	50,200	8,800
	45-20		20	9.1	人	60,400	50,900	11.6	人	77,800	62,300	9,400
	45-25		25	11.6	人	71,500	60,100	14.7	人	93,600	76,000	10,400
450	50-15	500	15	7.6	人	48,300	41,900	9.8	人	63,700	55,000	8,800
	50-20		20	9.9	人	65,400	54,900	12.7	人	84,700	67,500	9,400
	50-25		25	12.6	人	77,300	65,000	16.1	人	102,400	82,400	10,400

- 公道で車両が頻繁に通行する場合やフォークリフト等の特殊車両が通行する場所での使用に適しません。敷地内道路や屋内など、車両通行が少ない場所で使用して下さい。
- 受枠はB枠(3-56頁参照)を使用した場合の価格です。
- 適応荷重の表示について[人/T2]は[横断用/側溝用]となります。
- 人は人荷重・歩道用。
- その他の受枠も3-56頁にて紹介しております。

- ご注文は下記要領にてご指示下さい。
- 例：S3FRO15-15(ザラザラ)P=30。ピッチをご指示下さい。
- 例：S3FXO15-15(NS)P=30。ピッチをご指示下さい。
- 例：S3FMO15-15(プレーン)P=30。ピッチをご指示下さい。

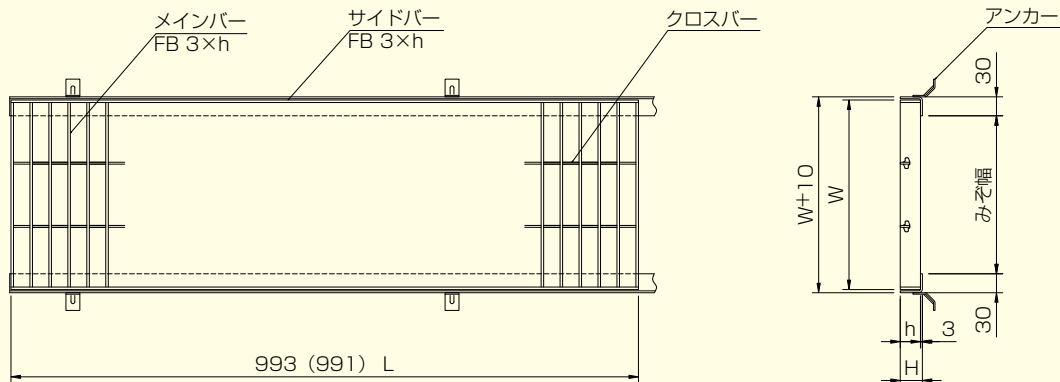

()内はピッチ13mm

●ガラガラタイプとNSタイプは同一価格です。●型式名称：S3FRO（ガラガラ）/S3FXO（NS）/S3FMO（プレーン）

みぞ幅 (mm)	呼 称	寸法(mm)		グレーチング								受枠価格 1m両サイド当り
		W	高さh	ピッチ P=15				ピッチ P=13				
				重量 (kg)	適応 荷重	本体価格		重量 (kg)	適応 荷重	本体価格		
				ノンスリップ	プレーン	ノンスリップ	プレーン					
100	15-15	150	15	4.4	T14/T20	26,700	23,000	4.9	T20	30,600	26,600	8,800
	15-20		20	5.8	T20	36,800	29,600	6.5	T20	44,500	35,700	9,400
	15-25		25	7.3	T20	44,500	38,000	8.1	T20	49,100	42,000	10,400
150	20-15	200	15	5.6	T2	34,400	29,300	6.3	T2/T14	39,300	33,400	8,800
	20-20		20	7.4	T14/T20	45,900	39,000	8.3	T14/T20	53,100	45,000	9,400
	20-25		25	9.3	T20	56,000	47,400	10.4	T20	63,300	53,600	10,400
200	25-15	250	15	7.0	人/T2	44,400	38,000	7.9	人/T2	50,300	43,000	8,800
	25-20		20	9.2	T2	59,000	50,100	10.4	T2/T14	66,600	56,400	9,400
	25-25		25	11.6	T6/T14	72,500	59,600	13.1	T14/T20	81,500	67,500	10,400
250	30-15	300	15	8.2	人	52,400	44,700	9.3	人	59,000	50,200	8,800
	30-20		20	10.8	人/T2	70,900	57,300	12.2	T2	81,800	66,000	9,400
	30-25		25	13.6	T2	84,700	69,900	15.4	T2/T14	95,200	78,500	10,400
300	35-15	350	15	9.6	人	62,900	53,800	10.9	人	70,900	60,400	8,800
	35-20		20	12.6	人/T2	77,300	68,300	14.3	人/T2	88,500	78,200	9,400
	35-25		25	16.0	T2	99,800	82,900	18.0	T2	111,800	92,800	10,400
350	40-15	400	15	10.8	人	69,100	59,200	12.2	人	77,700	66,400	8,800
	40-20		20	14.2	人	93,400	76,100	16.1	人/T2	107,500	87,500	9,400
	40-25		25	17.9	人/T2	112,200	92,200	20.3	T2	126,300	103,700	10,400
400	45-15	450	15	12.3	人	78,400	67,200	13.9	人	87,800	74,900	8,800
	45-20		20	16.0	人	106,000	87,200	18.2	人	121,300	99,800	9,400
	45-25		25	20.3	人/T2	127,700	105,200	22.9	人/T2	143,500	118,200	10,400
450	50-15	500	15	13.5	人	86,000	73,500	15.2	人	96,200	82,000	8,800
	50-20		20	17.6	人	115,000	94,400	20.0	人	132,900	108,900	9,400
	50-25		25	22.3	人/T2	142,000	114,600	25.2	人/T2	160,400	129,200	10,400

- 公道で車両が頻繁に通行する場合やフォークリフト等の特殊車両が通行する場所での使用に適しません。敷地内道路や屋内など、車両通行が少ない場所で使用して下さい。
- 受枠はB枠(3-56頁参照)を使用した場合の価格です。
- 適応荷重の表示について「人/T2」は「横断用/側溝用」となります。
- 人は人荷重・歩道用。
- その他の受枠も3-56頁にて紹介しております。

- ご注文は下記要領にてご指示下さい。
- 例：S3FRO15-15(ガラガラ)P=30。ピッチをご指示下さい。
- 例：S3FXO15-15(NS)P=30。ピッチをご指示下さい。
- 例：S3FMO15-15(プレーン)P=30。ピッチをご指示下さい。

みぞぶた Tバー (頭8mm) タイプ

S8TRO [ガラガラ] · S8TXO [NS]
S8TMO [ブレン]

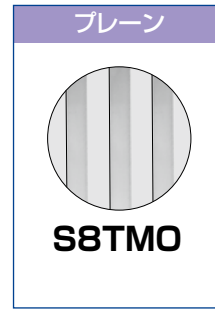
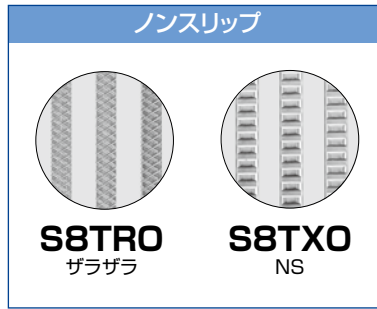
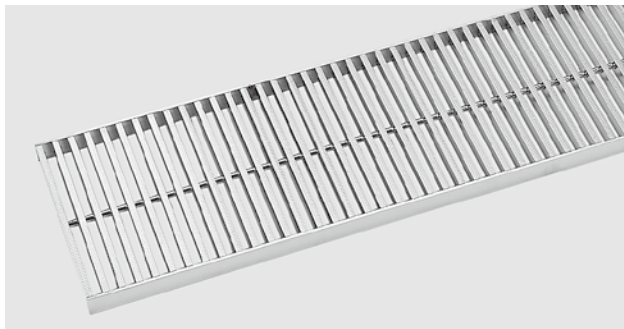

■ベアリングバー断面図

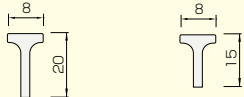

■ピッチ詳細図

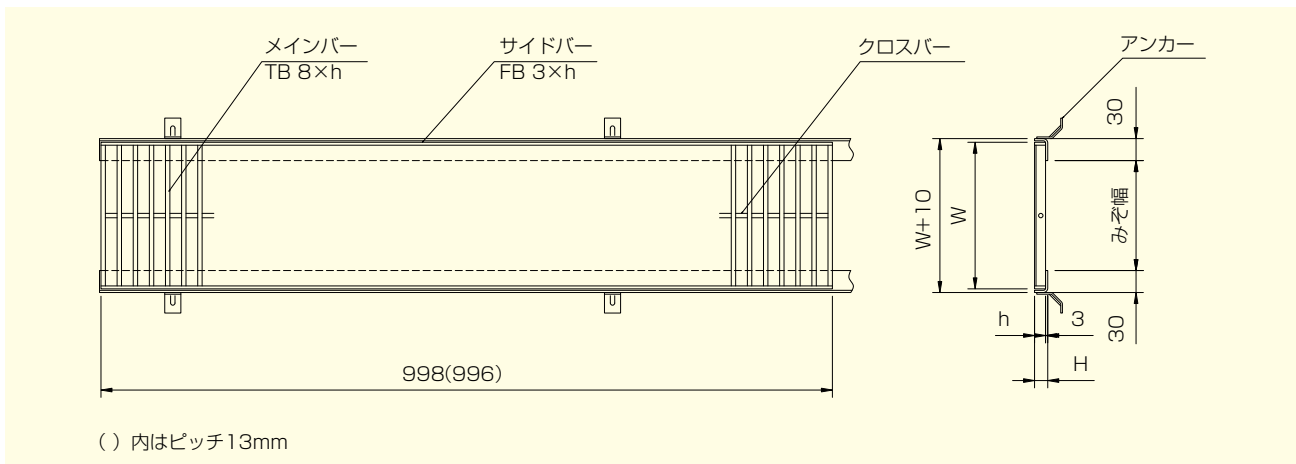
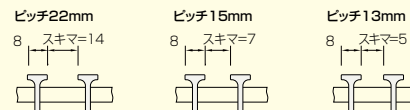

() 内はピッチ13mm

●ガラガラタイプとNSタイプは同一価格です。●型式名称: S8TRO (ガラガラ) / S8TXO (NS) / S8TMO (ブレン)

みぞ幅 (mm)	呼称	寸法 (mm)		グレーチング												受枠価格 1m両サイド当り
		W	高さ h	ピッチ 22 スキマ14				ピッチ 15 スキマ 7				ピッチ 13 スキマ 5				
				重量 (kg)	適応 荷重	本体価格		重量 (kg)	適応 荷重	本体価格		重量 (kg)	適応 荷重	本体価格		
100	15-15	150	15	3.2	T14	32,900	27,400	4.2	T20	43,100	36,000	4.7	T20	48,300	40,300	8,800
			20	3.9	T20	40,000	33,400	5.2	T20	53,200	44,400	5.8	T20	59,400	49,500	
150	20-15	200	15	3.9	T2	36,900	30,600	5.3	T2	49,800	41,700	6.0	T6	56,500	47,100	8,800
			20	4.9	T6	44,000	35,200	6.6	T14	56,900	47,500	7.4	T20	63,700	53,100	
200	25-15	250	15	4.9	人	41,300	34,300	6.7	T2	56,400	47,000	7.5	T2	66,700	53,400	8,800
			20	6.1	T2	51,200	41,300	8.2	T2	66,600	55,400	9.2	T2	78,200	62,200	
250	30-15	300	15	5.7	人	49,900	41,700	7.8	人	68,300	57,000	8.8	人	77,100	64,400	8,800
			20	7.0	人	59,700	49,200	9.6	T2	77,200	64,500	10.8	T2	88,000	72,400	
300	35-15	350	15	6.7	人	55,100	46,000	9.1	人	74,900	62,400	10.3	人	90,000	72,400	8,800
			20	8.2	人	67,000	52,600	11.2	人	86,000	71,700	12.6	T2	106,700	80,500	

●公道で車両が頻繁に通行する場合やフォークリフト等の特殊車両が通行する場所での使用に適しません。
敷地内道路や屋内など、車両通行が少ない場所で使用して下さい。
●ボルト固定タイプも製作可能です。
●その他の受枠も3-56頁にて紹介しております。

●ご注文は下記要領にてご指示下さい。
例: S8TRO 15-15 (ガラガラ) P=22. ピッチをご指示下さい。
例: S8TXO 15-15 (NS) P=22. ピッチをご指示下さい。
例: S8TMO 15-15 (ブレン) P=22. ピッチをご指示下さい。
●受枠は B 枠 (3-56 頁参照) を使用した場合の価格です。

型式別目次

注目製品のご紹介

化粧蓋ビュート

エキスパンション
ジョイントカバー

ステンレス
グレーチング

玄関マット

ステンレス
ピット蓋

マシンハッチ
フロアハッチ

排水ピット

レインシューター

スチール
グレーチング

ワイングラス
グレーチング

景観
グレーチング

リップ
ソフトカバー

床板
グレーチング

日鉄
ファイアフロア

ファイバー
グレーチング

プラスチック製品

鋳鉄製蓋

鋳鉄製
グレーチング

グリーンメイト

防水板

歩道用みぞぶた Tバー (頭8mm)タイプ フォーミング SBTNO [エンボス]・SBTFO [プレーン]

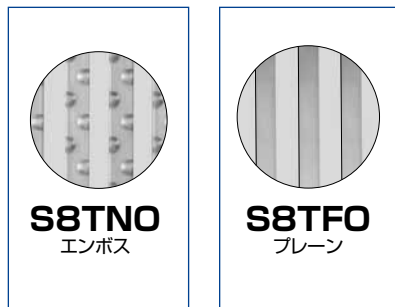
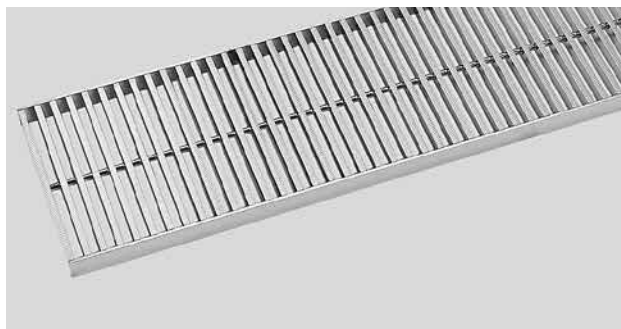

■ベアリングバー断面図

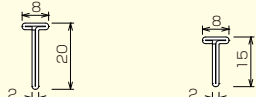

■ピッチ詳細図

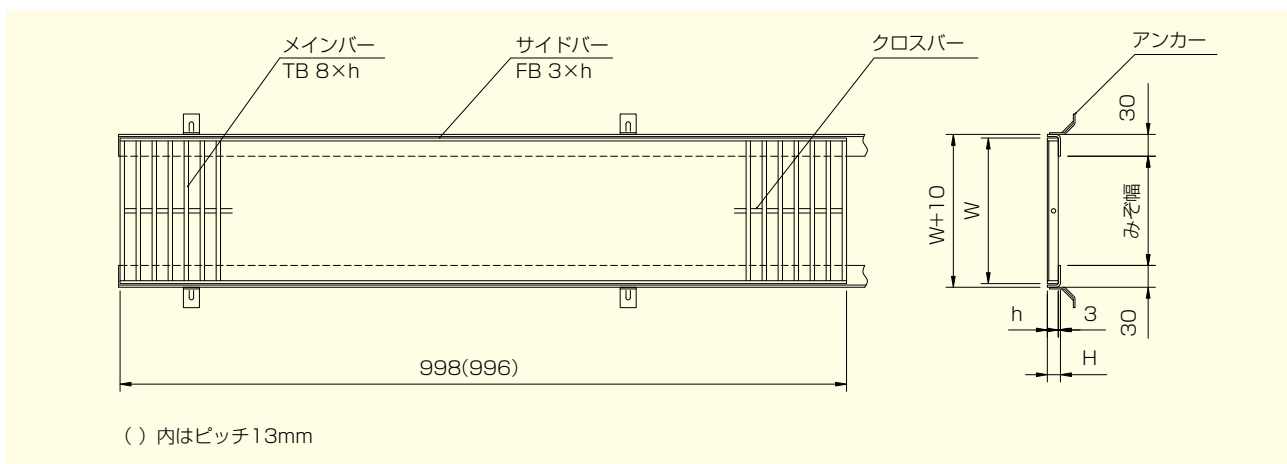
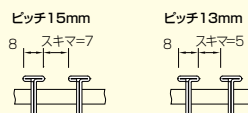

●型式名称：SBTNO (エンボス) / SBTFO (プレーン)

みぞ幅 (mm)	呼称	寸法(mm)		グレーチング								受枠価格 1m両サイド当り
		W	高さ h	ピッチ 15 スキマ 7				ピッチ 13 スキマ 5				
				重量 (kg)	適応 荷重	本体価格		重量 (kg)	適応 荷重	本体価格		
エンボス	プレーン	エンボス	プレーン	エンボス	プレーン	エンボス	プレーン					
100	15-15	150	15	3.2	人	39,200	32,700	3.6	人	44,000	36,600	8,800
	15-20		20	4.0	人	48,400	40,500	4.4	人	54,000	45,000	9,400
150	20-15	200	15	4.0	人	45,400	37,800	4.5	人	51,500	42,800	8,800
	20-20		20	5.0	人	51,700	43,000	5.5	人	58,000	48,300	9,400
200	25-15	250	15	5.0	人	51,300	42,700	5.6	人	60,500	48,500	8,800
	25-20		20	6.2	人	60,400	50,400	6.9	人	71,000	56,500	9,400
250	30-15	300	15	5.8	人	62,000	51,800	6.5	人	70,200	58,400	8,800
	30-20		20	7.1	人	70,300	58,600	8.0	人	80,100	65,900	9,400
300	35-15	350	15	6.8	人	68,100	56,700	7.6	人	82,000	65,900	8,800
	35-20		20	8.3	人	78,200	65,100	9.3	人	97,000	73,300	9,400

- 手押し車・台車などが往来する場所での使用に適しません。歩行用として使用して下さい。
- ボルト固定タイプも製作可能です。
- その他の受枠も3-56頁にて紹介しております。

- ご注文は下記要領にてご指示下さい。
- 例：SBTNO 15-15(エンボス)P=15。ピッチをご指示下さい。
- 例：SBTFO 15-15(プレーン)P=15。ピッチをご指示下さい。
- 受枠は B 枠(3-56 頁参照)を使用した場合の価格です。

特長

目次

みぞぶた

ますぶた

U字溝

その他製品

付属部品

受枠

テクニカル

みぞぶた Tバー (頭6mm) タイプ

S6TRO [ガラガラ]・S6TXO [NS]
S6TMO [ブレン]

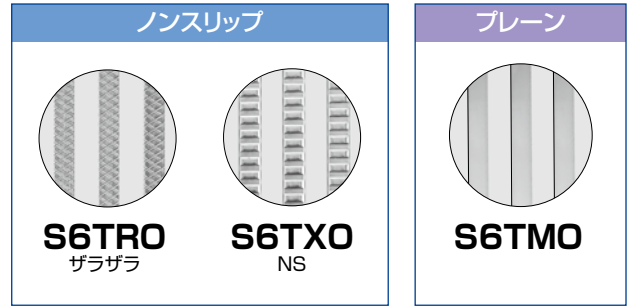
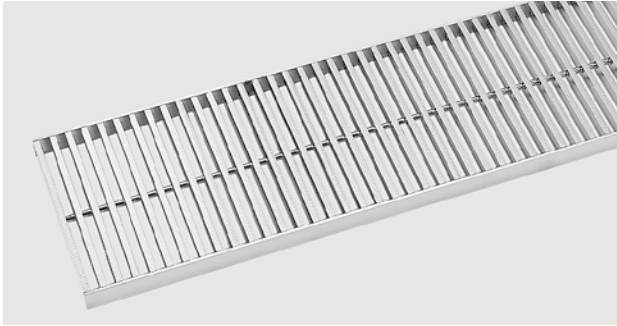

■ベアリングバー断面図



■ピッチ詳細図

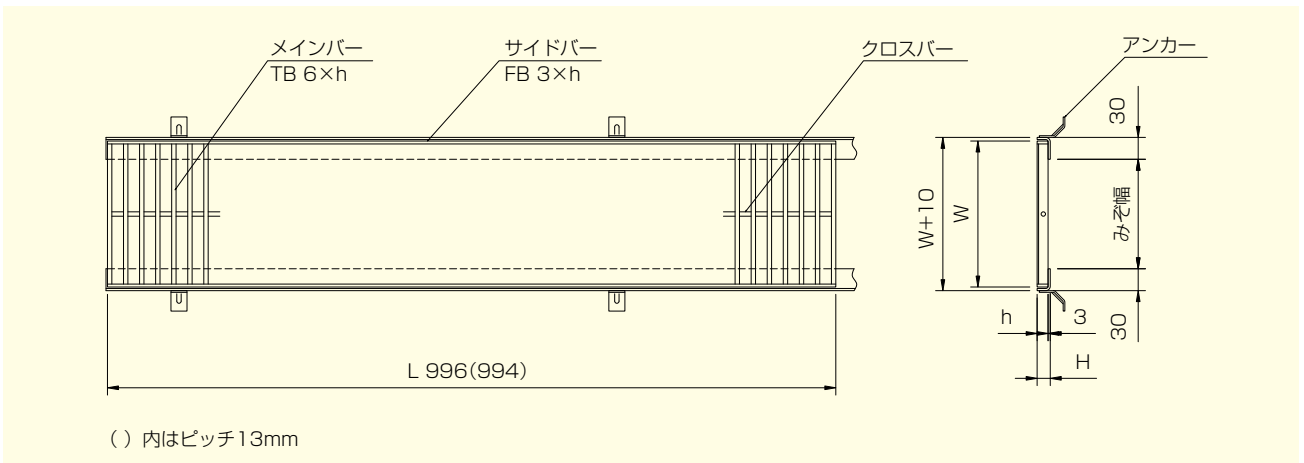
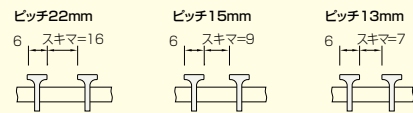

() 内はピッチ13mm

●ガラガラタイプとNSタイプは同一価格です。●型式名称：S6TRO (ガラガラ) / S6TXO (NS) / S6TMO (ブレン)

みぞ幅 (mm)	呼称	寸法(mm)		グレーチング												受枠価格 1m両サイド当り
		W	高さ h	ピッチ 22 スキマ16		ピッチ 15 スキマ 9		ピッチ 13 スキマ7		ピッチ 22 スキマ16		ピッチ 15 スキマ 9		ピッチ 13 スキマ7		
				重量 (kg)	適応 荷重	本体価格 ノンスリップ	本体価格 ブレン	重量 (kg)	適応 荷重	本体価格 ノンスリップ	本体価格 ブレン	重量 (kg)	適応 荷重	本体価格 ノンスリップ	本体価格 ブレン	
100	15-15	150	15	3.0	T14	26,700	21,500	3.9	T20	35,200	28,200	4.3	T20	42,900	34,300	8,800
	15-20		20	3.7	T20	32,900	26,400	4.9	T20	44,200	35,300	5.4	T20	49,600	39,700	
150	20-15	200	15	3.7	T2	34,900	27,900	4.9	T2	44,400	35,500	5.5	T2	53,900	43,000	8,800
	20-20		20	4.6	T2	43,200	34,800	6.2	T14	56,200	44,900	6.9	T20	62,800	50,100	
200	25-15	250	15	4.6	人	41,000	32,800	6.1	人	51,300	40,900	6.9	T2	66,200	52,900	8,800
	25-20		20	5.7	T2	50,800	40,700	7.7	T2	64,600	51,700	8.6	T2	77,100	61,700	
250	30-15	300	15	5.3	人	47,500	38,000	7.2	人	60,200	48,200	8.1	人	75,500	60,300	8,800
	30-20		20	6.6	人	59,200	47,300	9.0	T2	75,200	60,200	10.1	T2	87,700	70,300	
300	35-15	350	15	6.2	人	52,400	41,900	8.4	人	67,100	53,600	9.5	人	88,600	70,800	8,800
	35-20		20	7.7	人	64,900	51,900	10.5	人	83,800	67,100	11.8	T2	103,100	82,500	

●公道で車両が頻繁に通行する場合やフォークリフト等の特殊車両が通行する場所での使用に適しません。
敷地内道路や屋内など、車両通行が少ない場所で使用して下さい。
●ボルト固定タイプも製作可能です。
●その他の受枠も3-56頁にて紹介しております。

●ご注文は下記要領にてご指示下さい。
例：S6TRO 15-15(ガラガラ)P=22。ピッチをご指示下さい。
例：S6TXO 15-15(NS)P=22。ピッチをご指示下さい。
例：S6TMO 15-15(ブレン)P=22。ピッチをご指示下さい。
●受枠は B 枠(3-56 頁参照)を使用した場合の価格です。

型式別目次

注目製品のご紹介

化粧蓋ビュート

エキスパンション
ジョイントカバー

ステンレス
グレーチング

玄関マット

ステンレス
ピット蓋

マシンハッチ
フロアハッチ

排水ピット

レインシューター

スチール
グレーチング

ワイングラス
グレーチング

景観
グレーチング

リップ
ソフトカバー

床板
グレーチング

日鉄
ファイアフロア

ファイバー
グレーチング

プラスチック製品

鋳鉄製鉄蓋

鋳鉄製
グレーチング

グリーンメイト

防水板

特長

目次

みぞぶた

ますぶた

U字溝

その他製品

付属部品

受枠

テクニカル



みぞぶた セブンバータイプ 横断・側溝用

S7BRO [セブンバーガラガラ]・S7BXO [セブンバーNS]
S7BBO [セブンバーバーリング]・S7BMO [プレーン]

経済的

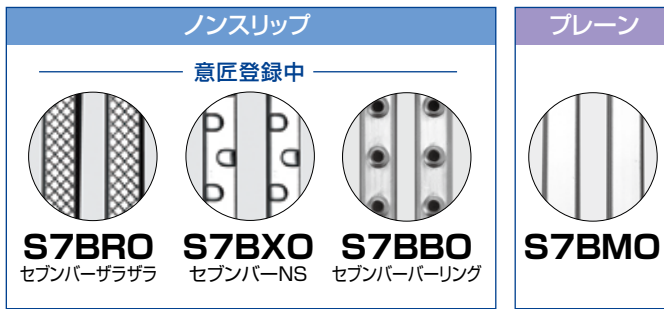
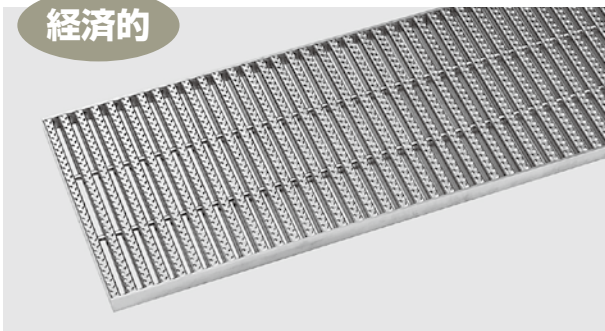

■ベアリングバー断面図

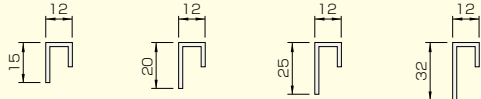

■ピッチ詳細図

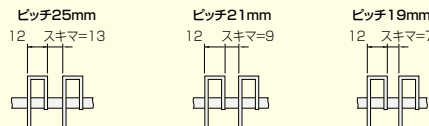

型式別目次

注目製品のご紹介

化粧蓋ビュート

エキスパンション
ジョイントカバー

ステンレス
グレーチング

玄関マット

ステンレス
ピット蓋

マシンハッチ
フロアハッチ

排水ピット

レインシューター

スチール
グレーチング

ワインガラス
グレーチング

景観
グレーチング

リップ
ソフトカバー

床板
グレーチング

日鉄
ファイブフロア

ファイバー
グレーチング

プラスチック製品

鋳鉄製鉄蓋

鋳鉄製
グレーチング

グリーンメイト

防水板

●ガラガラとNSは同一価格です。●型式名称：S7BRO (ガラガラ) / S7BXO (NS) / S7BBO (バーリング) / S7BMO (プレーン)

みぞ幅 (mm)	呼称	寸法(mm)		グレーチング								受枠価格 1m両サイド当り
		W	高さh	ピッチ 25 スキマ13				ピッチ 21 スキマ 9				
				重量 (kg)	適応 荷重	本体価格		重量 (kg)	適応 荷重	本体価格		
				ノンスリップ	プレーン	ノンスリップ	プレーン					
100	15-15	150	15	3.5	T2/T6	21,700	19,300	3.8	T2/T14	24,800	21,900	8,800
	15-20		20	4.9	T14/T20	24,300	22,000	5.4	T20	27,500	24,900	9,400
	15-25		25	6.2	T20	28,400	26,000	7.0	T20	31,900	29,200	10,400
	15-32		32	7.7	T20	33,700	31,200	8.6	T20	38,000	35,100	12,000
150	20-15	200	15	4.3	人	25,000	22,400	4.8	人/T2	27,700	26,200	8,800
	20-20		20	6.1	T2	28,100	25,600	6.8	T2/T14	31,800	29,200	9,400
	20-25		25	7.8	T14/T20	32,800	30,400	8.8	T14/T20	37,200	34,300	10,400
	20-32		32	9.6	T20	39,100	36,600	10.8	T20	44,300	41,500	12,000
200	25-15	250	15	5.3	人	29,800	27,300	5.9	人	33,900	30,900	8,800
	25-20		20	7.5	人/T2	34,400	31,900	8.4	人/T2	39,100	36,300	9,400
	25-25		25	9.6	T2	40,800	38,400	10.9	T2/T6	45,700	42,800	10,400
	25-32		32	11.7	T6/T14	48,700	46,300	13.3	T14/T20	54,500	51,700	12,000
250	30-15	300	15	6.1	人	32,200	29,800	6.9	人	36,700	33,800	8,800
	30-20		20	8.7	人	37,500	35,100	9.8	人	42,700	39,900	9,400
	30-25		25	11.1	人/T2	46,200	43,900	12.7	T2	50,100	47,300	10,400
	30-32		32	13.6	T2	53,200	50,800	15.5	T2/T6	59,700	57,000	12,000
300	35-15	350	15	7.1	人	39,500	34,500	8.0	人	45,100	39,300	8,800
	35-20		20	10.1	人	45,500	40,800	11.5	人	52,000	46,300	9,400
	35-25		25	12.9	人/T2	55,100	50,300	14.7	人/T2	60,500	55,000	10,400
	35-32		32	15.7	T2	62,800	58,000	18.0	T2	71,700	66,200	12,000
350	40-15	400	15	7.9	人	44,000	39,100	9.0	人	50,200	44,400	8,800
	40-20		20	11.3	人	51,300	46,300	12.8	人	58,600	52,900	9,400
	40-25		25	14.5	人	59,600	54,900	16.6	人	68,400	62,800	10,400
	40-32		32	17.6	人/T2	70,800	65,900	20.2	人/T2	81,000	75,400	12,000
400	45-15	450	15	8.9	人	48,700	43,800	10.1	人	55,600	49,700	8,800
	45-20		20	12.7	人	56,900	52,100	14.5	人	65,000	59,400	9,400
	45-25		25	16.3	人	66,400	61,500	18.6	人	75,800	70,300	10,400
	45-32		32	19.8	人/T2	78,800	73,900	22.7	人/T2	90,200	84,500	12,000
450	50-15	500	15	9.7	人	52,700	47,700	11.1	人	60,200	54,300	8,800
	50-20		20	13.9	人	61,700	57,000	15.9	人	70,700	65,000	9,400
	50-25		25	17.8	人	72,300	67,400	20.4	人	82,700	77,000	10,400
	50-32		32	21.7	人	85,800	81,000	24.9	人/T2	98,500	92,800	12,000
500	55-15	550	15	10.5	人	59,800	54,100	12.0	人	68,400	59,200	8,800
	55-20		20	15.0	人	70,100	61,800	17.2	人	80,300	70,700	9,400
	55-25		25	19.4	人	82,100	73,300	22.2	人	93,900	83,700	10,400
	55-32		32	23.6	人	97,500	88,000	27.1	人/T2	111,900	100,900	12,000

- 公道で車両が頻繁に通行する場合やフォークリフト等の特殊車両が通行する場所での使用に適用しません。敷地内道路や屋内など、車両通行が少ない場所で使用して下さい。
- 受枠はB枠(3-56頁参照)を使用した場合の価格です。
- 適応荷重の表示について「人/T2」は「横断用/側溝用」となります。
- 人は人荷重・歩道用。
- その他の受枠も3-56頁にて紹介しております。

- ご注文は下記要領にてご指示下さい。
- 例：S7BRO15-15(ガラガラ)P=25.ピッチをご指示下さい。
- 例：S7BXO15-15(NS)P=25.ピッチをご指示下さい。
- 例：S7BBO15-15(バーリング)P=25.ピッチをご指示下さい。
- 例：S7BMO15-15(プレーン)P=25.ピッチをご指示下さい。

特長

目次

みぞぶた

ますぶた

U字溝

その他製品

付属部品

受枠

テクニカル

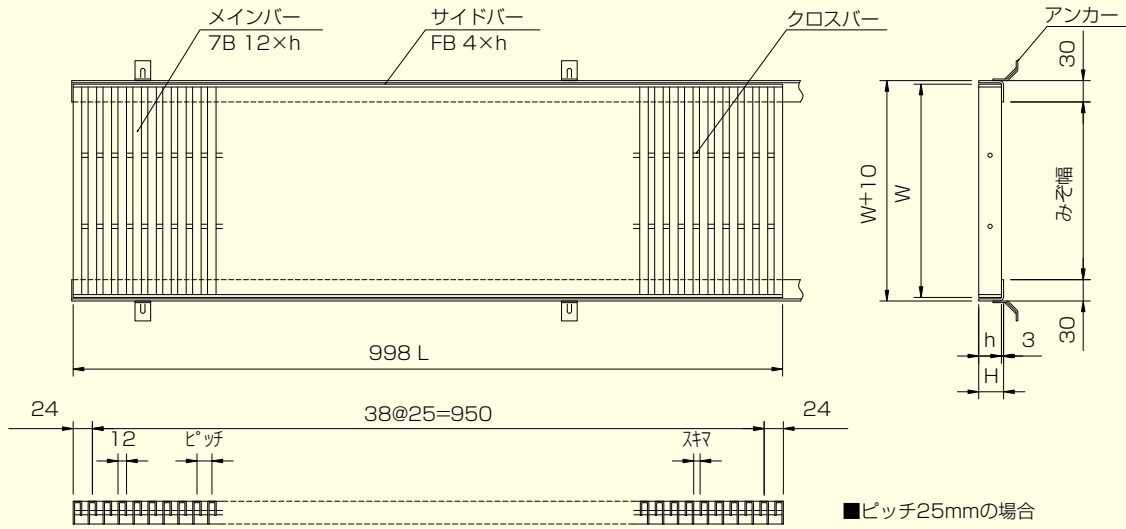

●ガラガラとNSは同一価格です。●型式名称：S7BRO (ガラガラ) / S7BXO (NS) / S7BBO (パーリング) / S7BMO (ブレン)

みぞ幅 (mm)	呼称	寸法(mm)		グレーチング				受枠価格 1m両サイド当り
		W	高さh	ピッチ 19 スキマ 7		本体価格		
				重量 (kg)	適応 荷重	ノンスリップ	ブレン	
100	15-15	150	15	4.1	T6/T14	26,700	23,500	8,800
	15-20		20	5.9	T20	29,800	26,700	9,400
	15-25		25	7.5	T20	34,500	31,500	10,400
	15-32		32	9.2	T20	41,000	38,000	12,000
150	20-15	200	15	5.2	人/T2	30,800	27,500	8,800
	20-20		20	7.4	T2/T14	34,500	31,500	9,400
	20-25		25	9.5	T14/T20	40,400	37,200	10,400
	20-32		32	11.7	T20	48,000	44,900	12,000
200	25-15	250	15	6.4	人	36,900	33,600	8,800
	25-20		20	9.2	T2	42,500	39,300	9,400
	25-25		25	11.8	T2/T14	49,600	46,400	10,400
	25-32		32	14.4	T14/T20	59,200	56,100	12,000
250	30-15	300	15	7.4	人	39,900	36,500	8,800
	30-20		20	10.7	人/T2	46,400	43,600	9,400
	30-25		25	13.8	T2	54,300	51,400	10,400
	30-32		32	16.9	T2/T14	64,900	61,800	12,000
300	35-15	350	15	8.7	人	49,200	42,700	8,800
	35-20		20	12.4	人	56,700	50,500	9,400
	35-25		25	16.0	人/T2	65,800	59,600	10,400
	35-32		32	19.6	T2	78,200	71,900	12,000
350	40-15	400	15	9.7	人	54,600	48,300	8,800
	40-20		20	14.0	人	63,800	57,500	9,400
	40-25		25	18.0	人/T2	74,400	68,100	10,400
	40-32		32	22.0	T2	88,100	82,100	12,000
400	45-15	450	15	11.0	人	60,500	54,100	8,800
	45-20		20	15.7	人	70,800	64,600	9,400
	45-25		25	20.3	人	82,700	76,500	10,400
	45-32		32	24.7	人/T2	98,300	92,100	12,000
450	50-15	500	15	12.0	人	65,500	59,200	8,800
	50-20		20	17.3	人	77,000	70,800	9,400
	50-25		25	22.3	人	90,200	83,900	10,400
	50-32		32	27.2	人/T2	107,300	101,100	12,000
500	55-15	550	15	13.1	人	74,500	64,200	8,800
	55-20		20	18.8	人	87,600	77,000	9,400
	55-25		25	24.3	人	102,400	91,300	10,400
	55-32		32	29.6	人/T2	121,900	109,900	12,000



ブレンタイプ



ガラガラタイプ

- 公道で車両が頻繁に通行する場合やフォークリフト等の特殊車両が通行する場所での使用に適しません。敷地内道路や屋内など、車両通行が少ない場所で使用して下さい。
- 受枠はB枠(3-56頁参照)を使用した場合の価格です。
- 適応荷重の表示について「人/T2」は「横断用/側溝用」となります。
- 人は人荷重・歩道用。
- その他の受枠も3-56頁にて紹介しております。

- ご注文は下記要領にてご指示下さい。
- 例：S7BRO15-15(ガラガラ)P=25。ピッチをご指示下さい。
- 例：S7BXO15-15(NS)P=25。ピッチをご指示下さい。
- 例：S7BBO15-15(パーリング)P=25。ピッチをご指示下さい。
- 例：S7BMO15-15(ブレン)P=25。ピッチをご指示下さい。

みぞぶた セブンバータイプ 逆目歩道用

7BRP [ガラガラ]・7BXP [NS]
7BMP [ブレン]

経済的

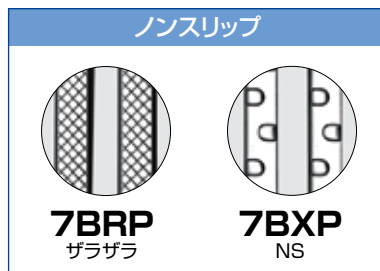
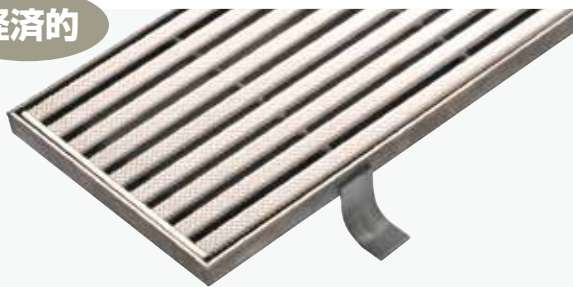

型式別目次

注目製品のご紹介

化粧蓋ビュート

エキスパンション
ジョイントカバー

ステンレス
グレーチング

玄関マット

ステンレス
ピット蓋

マシンハッチ
フロアハッチ

排水ピット

レインシューター

スチール
グレーチング

ワイングラス
グレーチング

景観
グレーチング

リップ
ソフトカバー

床板
グレーチング

日鉄
ファイブフロア

ファイバー
グレーチング

プラスチック製品

鋳鉄製鉄蓋

鋳鉄製
グレーチング

グリーンメイト

防水板

■ベアリングバー断面図

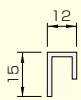

ピッチ17mm

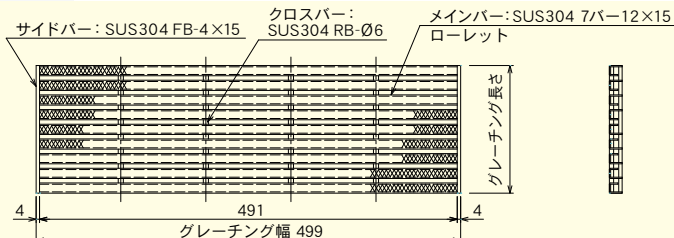
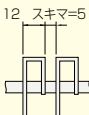

●ガラガラタイプとNSタイプは同一価格です。 ●型式名称：7BRP(ガラガラ)・7BXP(NS)・7BMP(ブレン)

みぞ幅	寸法(mm)		ピッチ 17 スキマ 5.0mm				受枠 B 枠	
	W×L	高さ h	呼 称	1枚(W499)重量	m 当たり価格 (W499・2枚)		型式名称	1m 両サイド 当り価格
					ノンスリップ	ブレン		
100	499×150	15	15-1517	2.2	18,500	16,500	B-15	8,800
150	499×200	15	20-1517	2.9	24,000	21,700	B-15	8,800
200	499×250	15	25-1517	3.6	30,400	27,400	B-15	8,800
250	499×300	15	30-1517	4.3	36,200	32,300	B-15	8,800
300	499×350	15	35-1517	5.2	42,700	38,400	B-15	8,800

みぞぶた Mバータイプ 歩道用

SMBRO [ガラガラ]・SMBXO [NS]
SMBMO [ブレン]

経済的

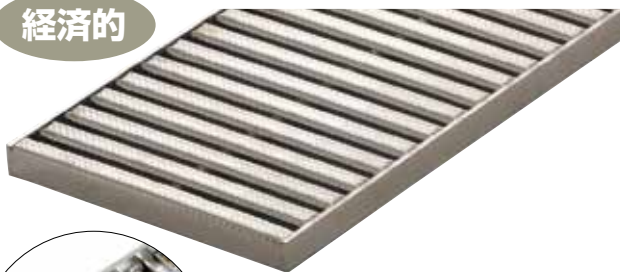

■ベアリングバー断面・ピッチ詳細図

ピッチ 16.8 スキマ 4.8

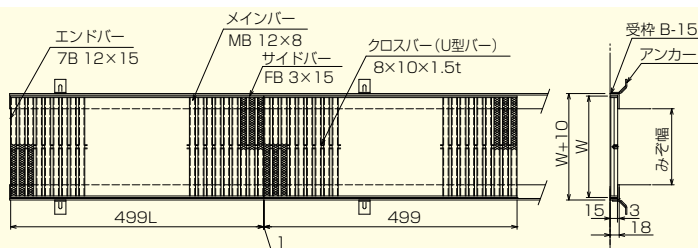
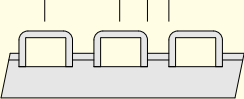

●ガラガラタイプとNSタイプは同一価格です。 ●型式名称：SMBRO(ガラガラ)・SMBXO(NS)・SMBMO(ブレン)

みぞ幅	寸法(mm)		ピッチ 16.8 スキマ 4.8mm				受枠 B 枠	
	W×L	高さ h	呼 称	1枚(L499)重量	m 当たり価格 (L499・2枚)		型式名称	1m 両サイド 当り価格
					ノンスリップ	ブレン		
100	150×499	15	15-1517	1.9	23,500	20,400	B-15	8,800
150	200×499	15	20-1517	2.4	27,600	24,200	B-15	8,800
200	250×499	15	25-1517	3.0	33,300	29,900	B-15	8,800
250	300×499	15	30-1517	3.3	36,000	32,600	B-15	8,800
300	350×499	15	35-1517	3.9	45,400	38,800	B-15	8,800
350	400×499	15	40-1517	4.5	50,700	44,400	B-15	8,800
400	450×499	15	45-1517	5.0	56,500	50,200	B-15	8,800

特長

目次

みぞぶた

ますぶた

U字溝

その他製品

付属部品

受枠

テクニカル



型式別目次

注目製品のご紹介

化粧蓋ビュート

エキスパンション
ジョイントカバー

ステンレス
グレーチング

玄関マット

ステンレス
ピット蓋

マシンハッチ
フロアハッチ

排水ピット

レインシューター

スチール
グレーチング

ワイングラス
グレーチング

景観
グレーチング

リップ
ソフトカバー

床板
グレーチング

目録
ファイブフロア

ファイバー
グレーチング

プラスチック製品

鋳鉄製鉄蓋

鋳鉄製
グレーチング

グリーンメイト

防水板

みぞぶた Iバータイプ ボルト固定

S4IPC [リップス 高さ15・20・25] ・ S5IPC [リップス 高さ32・38] ・ S5IRC [ザラザラ 高さ32・38]
S4IRC [ザラザラ 高さ15・20・25] ・ S4IMC [プレーン 高さ15・20・25] ・ S5IMC [プレーン 高さ32・38]

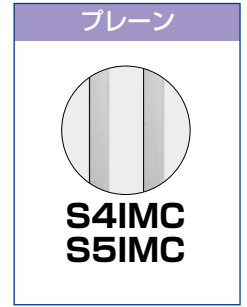
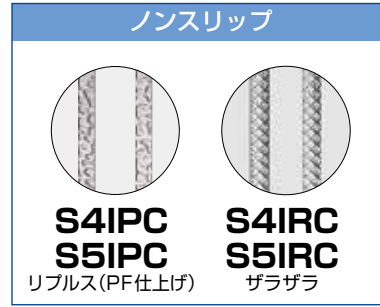
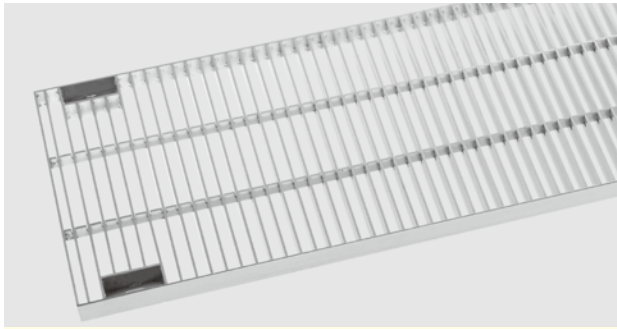

■ベアリングバー断面図

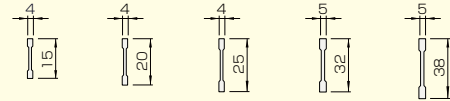

■ピッチ詳細図 (4mm厚Iバーの場合) 高さ15・20・25

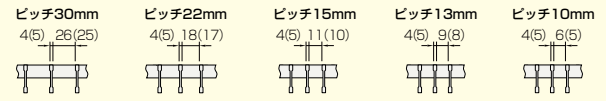

* ()内は5mm厚Iバー 高さ32・38 *ピッチP=10は高さ32mmまで

●Iバータイプはノンスリップタイプ・プレーンタイプ同一価格です。

みぞ幅 (mm)	型式名称	寸法 (mm)		グレーチング					
		W	高さh	ピッチ P=30			ピッチ P=22		
				重量(kg)	適応荷重	本体価格	重量(kg)	適応荷重	本体価格
100	15-15	150	15	2.6	T14/T20	23,700	3.1	T20	27,500
	15-20		20	3.1	T20	28,500	3.8	T20	38,200
150	20-15	200	15	3.1	T2	27,500	3.8	T2/T14	33,200
	20-20		20	3.8	T14	33,700	4.7	T14/T20	40,900
	20-25		25	4.5	T20	38,300	5.6	T20	52,600
200	25-15	250	15	3.9	人/T2	32,600	4.8	T2	39,400
	25-20		20	4.7	T2	40,500	5.8	T2/T14	49,400
	25-25		25	5.7	T2/T14	46,000	7.0	T2/T20	55,600
	25-32		32	9.6	T20	54,100	12.0	T20	71,400
250	25-38	300	38	11.2	T20	64,600	14.0	T20	84,800
	30-15		15	4.4	人	36,400	5.5	人/T2	44,800
	30-20		20	5.3	人/T2	49,100	6.7	T2	56,300
	30-25		25	6.4	T2	51,900	8.0	T2/T14	66,400
	30-32		32	11.0	T14/T20	59,200	13.9	T20	82,600
300	30-38	350	38	12.9	T20	70,400	16.2	T20	98,500
	35-15		15	5.1	人	41,700	6.4	人	51,700
	35-20		20	6.2	人/T2	56,100	7.8	人/T2	70,500
	35-25		25	7.5	人/T2	59,600	9.4	T2	79,500
350	35-32	400	32	12.8	T6/T14	72,200	16.2	T14/T20	99,600
	35-38		38	15.0	T14/T20	85,900	18.9	T20	118,600
	40-15		15	5.7	人	44,600	7.2	人	55,700
	40-20		20	6.8	人	63,500	8.7	人	79,500
400	40-25	450	25	8.3	人/T2	71,200	10.4	T2	81,700
	40-32		32	14.2	T2/T6	74,100	18.1	T6/T14	110,400
	40-38		38	16.6	T6/T14	88,000	21.1	T14/T20	131,300
	45-15		15	6.4	人	49,200	8.1	人	61,800
450	45-20	500	20	7.8	人	70,000	9.8	人	95,200
	45-25		25	9.4	人/T2	80,700	11.8	人/T2	97,600
	45-32		32	15.9	T2	83,700	20.3	T2/T6	124,600
	45-38		38	18.7	T2/T6	99,900	23.8	T14	148,500
450	50-15	500	15	7.0	人	53,100	8.8	人	67,000
	50-20		20	8.4	人	76,500	10.7	人	97,000
	50-25		25	10.1	人	86,200	12.8	人/T2	112,900
	50-32		32	17.3	T2	89,100	22.2	T2	127,400
	50-38		38	20.3	T2	106,200	26.0	T6	151,700

- 公道で車両が頻繁に通行する場合やフォークリフト等の特殊車両が通行する場所での使用に適用しません。敷地内道路や屋内など、車両通行が少ない場所で使用して下さい。
- 適応荷重の表示について [人/T2]は[横断用/側溝用]となります。
- 人は人荷重・歩道用。
- その他の受枠も3-56頁にて紹介しております。

- ご注文は下記要領にてご指示下さい。
- 例：S4IRC15-15 (ザラザラ) P=30。ピッチをご指示下さい。
- 例：S4IMC15-15 (プレーン) P=30。ピッチをご指示下さい。
- 受枠はBB枠 (3-56頁参照) を使用した場合の価格です。

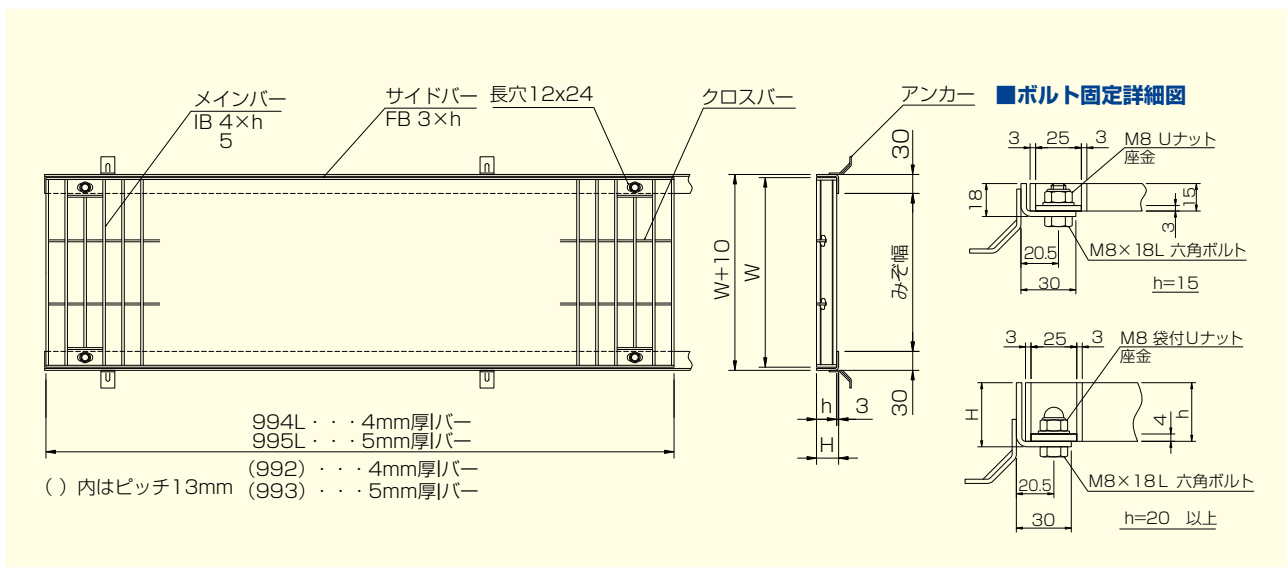

●Iタイプはノンスリップタイプ・ブレンタイプ同一価格です。

寸法(mm)		グレーチング									受枠価格 1m両サイド当り
W	高さh	ピッチ P=15			ピッチ P=13			ピッチ P=10			
		重量(kg)	適応荷重	本体価格	重量(kg)	適応荷重	本体価格	重量(kg)	適応荷重	本体価格	
150	15	4.1	T20	33,400	4.6	T20	37,500	5.5	T20	44,600	13,600
	20	5.0	T20	46,300	5.6	T20	51,400	6.8	T20	54,600	14,200
200	15	5.1	T14/T20	40,800	5.8	T14/T20	45,900	7.2	T20	55,400	13,600
	20	6.3	T20	51,300	7.1	T20	57,800	8.7	T20	63,100	14,200
	25	7.4	T20	56,200	8.4	T20	63,400	10.2	T20	74,500	15,100
250	15	6.4	T2/T6	49,800	7.2	T2/T14	56,400	8.9	T14	69,200	13,600
	20	7.8	T14/T20	63,400	8.8	T14/T20	71,900	10.8	T20	79,300	14,200
	25	9.2	T20	73,200	10.4	T20	82,600	12.8	T20	93,500	15,100
	32	16.2	T20	101,400	18.2	T20	114,500	22.7	T20	127,200	16,700
300	38	18.9	T20	120,900	21.2	T20	136,200	—	—	—	18,100
	15	7.5	人/T2	57,200	8.5	T2	64,800	10.5	T2/T6	78,100	13,600
	20	9.0	T2/T14	73,200	10.3	T2/T14	82,600	12.9	T14/T20	89,200	14,200
	25	10.7	T14/T20	85,300	12.2	T14/T20	96,400	15.0	T20	106,200	15,100
	32	18.9	T20	106,700	21.4	T20	120,300	27.0	T20	144,500	16,700
350	38	22.1	T20	126,800	24.9	T20	142,800	—	—	—	18,100
	15	8.7	人/T2	66,800	9.9	T2	75,200	12.3	T2	91,700	13,600
	20	10.6	T2	85,900	12.0	T2	97,500	15.1	T2/T14	105,400	14,200
	25	12.6	T2/T14	99,600	14.3	T6/T14	112,600	17.6	T14/T20	124,100	15,100
	32	22.1	T20	120,800	24.9	T20	136,700	31.4	T20	176,400	16,700
400	38	25.8	T20	144,000	29.1	T20	162,700	—	—	—	18,100
	15	9.8	人	72,200	11.1	人/T2	81,500	14.0	人/T2	105,900	13,600
	20	11.8	T2	93,200	13.5	T2	105,300	17.0	T2	122,000	14,200
	25	14.1	T2	110,000	16.0	T2/T6	124,700	20.0	T14	144,800	15,100
	32	24.9	T20	127,400	28.1	T20	144,300	35.5	T20	198,700	16,700
450	38	29.0	T20	151,600	32.8	T20	171,600	—	—	—	18,100
	15	11.2	人	80,700	12.6	人	91,400	15.9	人/T2	117,600	13,600
	20	13.4	人/T2	116,600	15.3	人/T2	132,300	19.2	T2	135,700	14,200
	25	15.9	T2	121,000	18.1	T2	137,100	22.6	T2/T6	163,100	15,100
	32	28.0	T14	138,600	31.7	T14/T20	157,100	40.1	T20	223,100	16,700
500	38	32.7	T20	165,300	36.9	T20	187,100	—	—	—	18,100
	15	12.1	人	88,400	13.8	人	100,200	17.5	人/T2	132,200	13,600
	20	14.7	人/T2	124,300	16.8	人/T2	141,100	21.2	T2	152,800	14,200
	25	17.4	T2	132,400	19.8	T2	150,400	24.8	T2	181,500	15,100
	32	30.7	T14/T6	158,200	34.9	T14	179,500	44.3	T20	249,800	16,700
	38	35.9	T14	188,400	40.6	T20	213,600	—	—	—	18,100

- 公道で車両が頻りに通行する場合やフォークリフト等の特殊車両が通行する場所での使用に適しません。敷地内道路や屋内など、車両通行が少ない場所で使用して下さい。
- 適応荷重の表示について [人/T2] は [横断用/側溝用] となります。
- 人は人荷重・歩道用。
- その他の受枠も3-56頁にて紹介しております。

- ご注文は下記要領にてご指示下さい。
- 例：S4IRC15-15(ガラガラ)P=30。ピッチをご指示下さい。
- 例：S4IMC15-15(ブレン)P=30。ピッチをご指示下さい。
- 受枠はBB枠(3-56頁参照)を使用した場合の価格です。

型式別目次

注目製品のご紹介

化粧蓋ビュート

エキスパンション
ジョイントカバー

ステンレス
グレーチング

玄関マット

ステンレス
ピット蓋

マシンハッチ
フロアハッチ

排水ピット

レインシューター

スチール
グレーチング

ワイングラス
グレーチング

景観
グレーチング

リップ
ソフトカバー

床板
グレーチング

日鉄
ファイブフロア

ファイバー
グレーチング

プラスチック製品

鋳鉄製鉄蓋

鋳鉄製
グレーチング

グリーンメイト

防水板

みぞぶた 4mmフラットバータイプ ボルト固定

S4FRC [ガラガラ]・S4FXC [NS]
S4FMC [プレーン]

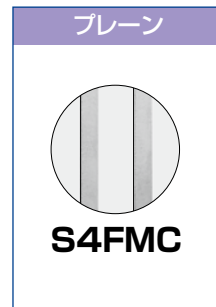
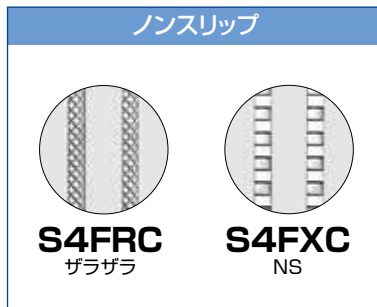
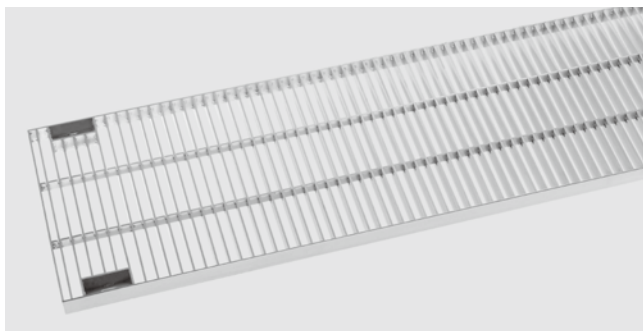

■ベアリングバー断面図

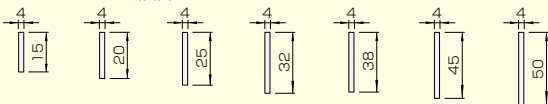

■ピッチ詳細図

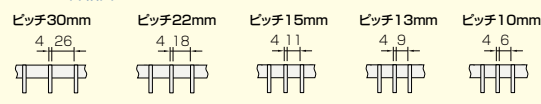

●ガラガラタイプとNSタイプは同一価格です。●型式名称：S4FRC(ガラガラ)／S4FXC(NS)／S4FMC(プレーン)

みぞ幅 (mm)	呼称	寸法(mm)		グレーチング							
		W	高さh	ピッチ P=30				ピッチ P=22			
				重量 (kg)	適応 荷重	本体価格		重量 (kg)	適応 荷重	本体価格	
						ノンスリップ	プレーン			ノンスリップ	プレーン
100	15-15	150	15	3.5	T6/T14	26,300	22,300	4.2	T14/T20	31,000	28,000
	15-20		20	4.5	T20	33,800	29,200	5.5	T20	40,700	36,400
	15-25		25	5.6	T20	35,300	31,900	6.9	T20	45,600	40,800
	15-32		32	7.1	T20	42,400	38,300	8.7	T20	54,900	49,400
150	20-15	200	15	4.3	人/T2	28,100	24,900	5.3	T2	38,000	32,700
	20-20		20	5.6	T2/T14	36,700	33,400	7.0	T14	50,100	43,300
	20-25		25	7.0	T14/T20	41,100	37,000	8.7	T20	55,700	49,200
	20-32		32	8.8	T20	47,800	43,300	11.1	T20	64,200	57,700
200	25-15	250	15	5.3	人	33,900	31,400	6.7	人/T2	45,700	40,100
	25-20		20	6.9	人/T2	44,100	40,800	8.7	T2	59,200	52,900
	25-25		25	8.7	T2/T6	49,500	45,400	10.9	T6/T14	67,800	59,400
	25-32		32	10.9	T14/T20	58,800	54,200	13.7	T20	78,200	70,400
250	25-38	300	38	13.0	T20	66,500	59,900	16.4	T20	87,400	78,300
	30-15		15	6.1	人	38,100	34,300	7.7	人	49,800	44,800
	30-20		20	8.0	人	50,000	44,900	10.1	人/T2	65,400	58,700
	30-25		25	10.0	人/T2	56,100	51,000	12.7	T2	75,400	67,900
300	30-32	350	32	12.6	T2/T6	65,000	59,400	16.1	T6/T14	87,400	78,500
	30-38		38	15.0	T14	76,200	68,400	19.2	T14/T20	100,000	89,800
	30-45		45	17.6	T14/T20	89,600	78,100	22.5	T20	113,000	109,900
	30-50		50	19.4	T20	92,000	82,700	24.9	T20	123,300	110,800
350	35-15	400	15	7.2	人	45,200	40,100	9.1	人	57,700	50,100
	35-20		20	9.3	人	58,400	52,700	11.8	人/T2	74,700	65,500
	35-25		25	11.7	人/T2	64,600	58,100	14.9	T2	86,200	77,500
	35-32		32	14.7	T2	76,400	68,800	18.8	T2/T6	100,100	90,400
400	35-38	450	38	17.5	T2/T6	87,400	78,400	22.4	T14	114,500	102,700
	35-45		45	20.5	T14	101,100	92,100	26.3	T20	134,000	127,100
	35-50		50	22.6	T14/T20	109,900	98,800	29.0	T20	144,700	130,000
	40-15		15	8.0	人	49,300	43,300	10.2	人	62,200	55,400
350	40-20	400	20	10.4	人	64,100	56,100	13.3	人	81,100	72,800
	40-25		25	13.1	人	69,700	62,600	16.7	人/T2	93,700	84,400
	40-32		32	16.4	人/T2	82,900	74,600	21.1	T2	109,800	98,500
	40-38		38	19.6	T2	94,100	84,700	25.2	T2/T6	125,700	112,600
400	40-45	450	45	22.9	T2/T6	117,200	99,200	29.5	T14	149,400	141,500
	40-50		50	25.3	T14	118,200	106,500	32.7	T20	159,500	143,400
	45-15		15	9.0	人	55,000	49,400	11.5	人	69,200	62,300
	45-20		20	11.7	人	71,500	64,300	15.0	人	90,200	81,200
450	45-25	500	25	14.8	人	81,500	73,300	18.9	人/T2	104,600	94,200
	45-32		32	18.5	人/T2	94,100	84,700	23.8	T2	122,200	109,900
	45-38		38	22.1	T2	109,400	98,400	28.4	T2	140,100	125,900
	45-45		45	25.8	T2	128,200	112,900	33.3	T6/T14	164,600	155,800
450	45-50	500	50	28.5	T2/T6	132,900	119,900	36.8	T14	177,500	158,000
	50-15		15	9.8	人	60,700	54,500	12.6	人	73,900	66,600
	50-20		20	12.7	人	78,500	70,500	16.4	人	96,200	86,500
	50-25		25	16.1	人	88,600	79,800	20.7	人	112,100	100,900
450	50-32	500	32	20.2	人/T2	100,900	90,800	26.1	人/T2	132,400	118,200
	50-38		38	24.2	人/T2	117,000	105,200	31.2	T2	156,200	135,700
	50-45		45	28.2	T2	142,700	121,900	36.6	T2/T6	182,800	170,800
	50-50		50	31.1	T2/T6	143,800	129,600	40.4	T14/T6	192,300	173,300

●公道で車両が頻繁に通行する場合やフォークリフト等の特殊車両が通行する場所での使用に適しません。敷地内道路や屋内など、車両通行が少ない場所で使用して下さい。

●受枠はBB枠(3-56頁参照)を使用した場合の価格です。

●適応荷重の表示について[人/T2]は[横断面用/側溝用]となります。

●人は人荷重・歩道用。

●その他の受枠も3-56頁にて紹介しております。

●ご注文は下記要領にてご指示下さい。

例：S4FRC15-15(ガラガラ)P=30。ピッチをご指示下さい。

例：S4FXC15-15(NS)P=30。ピッチをご指示下さい。

例：S4FMC15-15(プレーン)P=30。ピッチをご指示下さい。

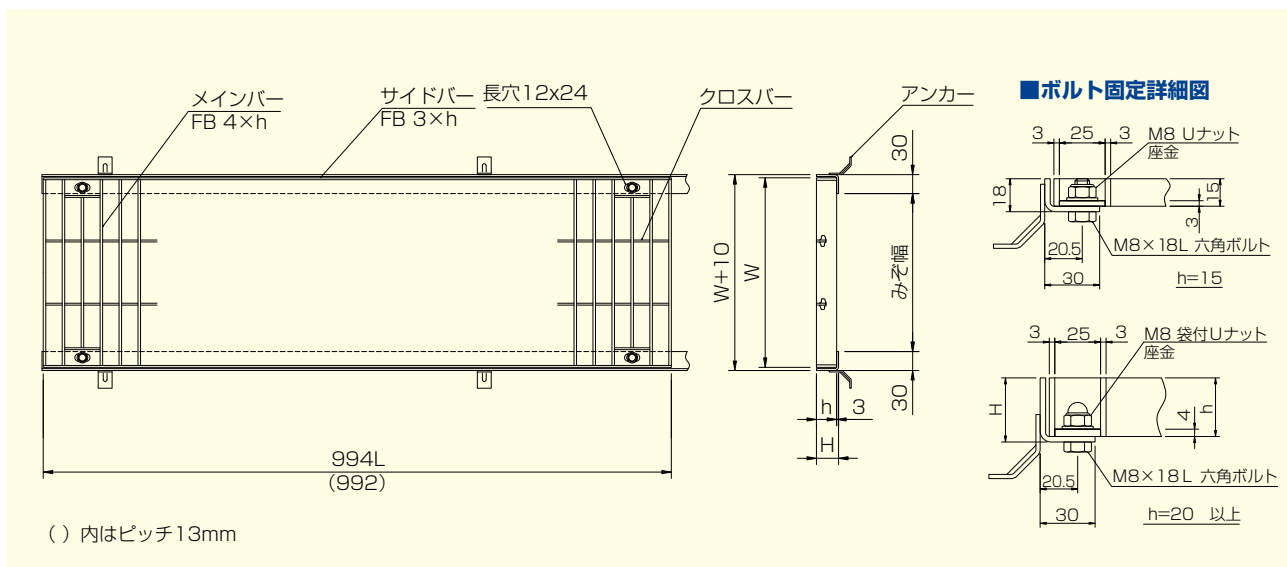

() 内はピッチ13mm

●ガラガラタイプとNSタイプは同一価格です。●型式名称：S4FRC(ガラガラ)／S4FXC(NS)／S4FMC(ブレン)

寸法(mm)		グレーチング										受枠価格 1m両サイド 当り		
W	高さh	ピッチ P=15				ピッチ P=13				ピッチ P=10				
		重量 (kg)	適応 荷重	本体価格 ノンスリップ	本体価格 ブレン	重量 (kg)	適応 荷重	本体価格 ノンスリップ	本体価格 ブレン	重量 (kg)	適応 荷重		本体価格 ノンスリップ	本体価格 ブレン
150	15	5.6	T20	40,000	34,900	6.3	T20	43,000	38,700	8.1	T20	47,800	42,500	13,600
	20	7.4	T20	52,900	46,200	8.2	T20	56,000	51,200	10.7	T20	56,200	51,600	14,200
	25	9.2	T20	60,500	52,200	10.3	T20	63,500	57,700	13.4	T20	67,200	61,100	15,100
	32	11.7	T20	69,300	62,400	13.1	T20	77,500	70,100	17.2	T20	81,500	73,800	16,700
200	15	7.2	T2/T14	42,900	38,900	8.1	T6/T14	50,800	46,200	10.8	T14/T20	59,900	52,400	13,600
	20	9.5	T20	56,700	51,200	10.7	T20	67,100	60,900	14.4	T20	71,300	64,700	14,200
	25	11.9	T20	66,000	59,400	13.4	T20	77,500	70,100	18.0	T20	85,700	77,300	15,100
	32	15.1	T20	82,300	74,200	17.0	T20	94,900	85,000	23.0	T20	104,900	94,100	16,700
250	15	9.0	T2	56,700	50,900	10.2	T2	61,600	55,000	13.7	T2/T6	75,000	63,500	13,600
	20	11.8	T2/T14	74,300	66,700	13.4	T6/T14	81,000	72,800	18.2	T14/T20	89,600	81,100	14,200
	25	14.9	T14/T20	86,800	78,000	16.8	T20	94,300	84,600	22.9	T20	107,400	96,600	15,100
	32	18.8	T20	99,900	89,900	21.3	T20	121,500	108,200	29.2	T20	131,200	117,200	16,700
300	38	22.4	T20	115,000	103,400	25.3	T20	128,000	115,000	34.7	T20	152,200	135,400	18,100
	15	10.6	人/T2	62,700	56,500	12.0	人/T2	70,200	63,100	15.7	T2	84,800	73,800	13,600
	20	14.0	T2	82,900	74,600	15.8	T2	92,500	83,100	20.8	T2/T14	101,200	91,500	14,200
	25	17.6	T2/T14	95,800	86,200	19.9	T14	107,700	96,300	26.1	T14/T20	122,100	109,400	15,100
	32	22.2	T20	113,100	101,700	25.2	T20	132,300	117,700	33.4	T20	149,500	133,100	16,700
	38	26.5	T20	131,000	117,700	30.0	T20	145,500	132,200	39.7	T20	173,200	153,800	18,100
350	45	31.2	T20	149,000	138,600	35.3	T20	165,100	160,700	46.8	T20	199,600	176,400	19,400
	50	34.5	T20	166,100	149,500	39.1	T20	184,600	175,200	51.9	T20	216,200	190,400	20,400
	15	12.5	人	73,500	65,500	14.1	人	81,600	72,500	18.7	人/T2	99,700	86,700	13,600
	20	16.3	人/T2	95,800	86,200	18.5	T2	107,200	95,800	24.7	T2	119,500	108,000	14,200
	25	20.6	T2	112,900	101,600	23.3	T2/T6	125,100	111,200	31.0	T14/T20	143,200	128,400	15,100
	32	26.0	T14	131,300	118,100	29.4	T14/T20	154,600	137,000	39.5	T20	179,800	160,700	16,700
400	38	31.0	T20	151,500	136,200	35.1	T20	168,400	154,200	47.0	T20	208,400	185,700	18,100
	45	36.4	T20	173,400	160,900	41.3	T20	191,400	187,900	55.3	T20	239,900	212,700	19,400
	50	40.3	T20	192,300	173,000	45.7	T20	214,400	205,200	61.3	T20	259,400	229,100	20,400
	15	14.1	人	80,100	71,500	15.9	人	90,200	80,400	22.5	人/T2	115,700	94,200	13,600
	20	18.5	人/T2	104,900	94,400	20.9	人/T2	118,600	105,800	29.9	T2	139,600	125,000	14,200
	25	23.2	T2	123,900	111,500	26.3	T2	138,200	122,800	37.5	T2/T6	167,900	149,600	15,100
450	32	29.4	T2/T6	144,400	129,900	33.3	T6/T14	170,200	150,800	47.9	T14/T20	208,800	185,300	16,700
	38	35.0	T14	167,400	150,500	39.7	T14/T20	186,700	169,800	56.9	T20	242,800	214,600	18,100
	45	41.2	T20	199,000	177,900	46.8	T20	220,000	207,500	67.0	T20	280,300	246,800	19,400
	50	45.6	T20	213,100	191,700	51.8	T20	237,800	226,500	74.3	T20	304,100	266,500	20,400
	15	15.9	人	90,200	81,100	18.0	人	101,800	90,000	25.4	人	128,900	111,000	13,600
	20	20.8	人/T2	118,000	106,000	23.6	人/T2	133,500	118,700	33.6	人/T2	155,500	139,300	14,200
500	25	26.2	人/T2	139,000	124,900	29.7	T2	155,600	138,000	42.2	T2	189,300	168,800	15,100
	32	33.1	T2/T6	156,900	142,400	37.6	T2/T6	191,400	169,100	53.9	T14	232,200	205,700	16,700
	38	39.5	T14	183,000	164,600	44.8	T14	206,000	190,700	64.1	T20	270,400	238,500	18,100
	45	46.4	T14/T20	220,400	191,100	52.7	T20	243,300	233,600	75.4	T20	312,300	274,500	19,400
	50	51.4	T20	227,100	204,300	58.4	T20	268,600	255,000	83.7	T20	338,900	296,500	20,400
	15	17.5	人	93,900	84,400	19.8	人	110,100	97,700	28.9	人	144,800	115,700	13,600
20	22.9	人	122,900	110,500	26.0	人/T2	144,500	128,200	38.3	人/T2	175,500	156,600	14,200	
25	28.9	人/T2	149,900	134,800	32.8	人/T2	169,100	149,600	48.0	T2	211,600	188,000	15,100	
32	36.5	T2	174,800	157,400	41.5	T2	208,800	184,100	61.3	T6	261,000	230,400	16,700	
38	43.6	T2/T6	203,300	182,700	49.5	T6/T14	228,300	207,600	72.9	T14	304,100	267,500	18,100	
45	51.2	T14	244,900	216,900	58.2	T14	270,000	254,600	85.8	T20	351,200	307,700	19,400	
50	56.7	T20	260,200	234,100	64.5	T20	298,300	278,300	95.2	T20	381,800	333,300	20,400	

- 公道で車両が頻繁に通行する場合やフォークリフト等の特殊車両が通行する場所での使用に適しません。敷地内道路や屋内など、車両通行が少ない場所で使用して下さい。
- 受枠はBB枠(3-56頁参照)を使用した場合の価格です。
- 適応荷重の表示について「人/T2」は「横断用/側溝用」となります。
- 人は人荷重・歩道用。
- その他の受枠も3-56頁にて紹介しております。

- ご注文は下記要領にてご指示下さい。
- 例：S4FRC15-15(ガラガラ)P=30。ピッチをご指示下さい。
- 例：S4FXC15-15(NS)P=30。ピッチをご指示下さい。
- 例：S4FMC15-15(ブレン)P=30。ピッチをご指示下さい。

みぞぶた 溶接強度アップ ボルト固定

S4FRC-B [ガラガラ] · S4FXC-B [NS]
S4FMC-B [プレーン]

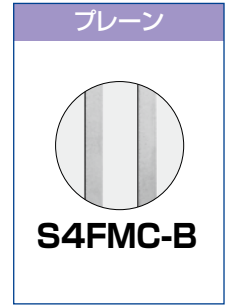
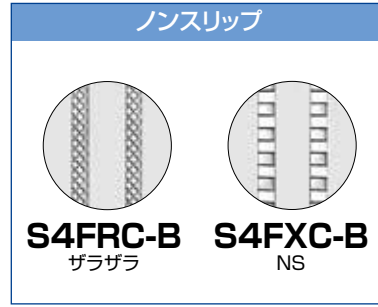
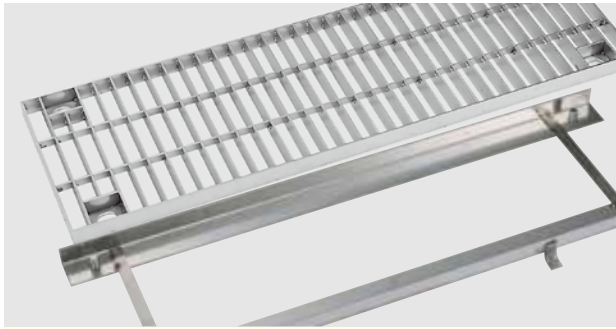

■ベアリングバー断面図

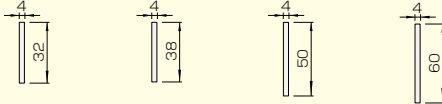

■ピッチ詳細図

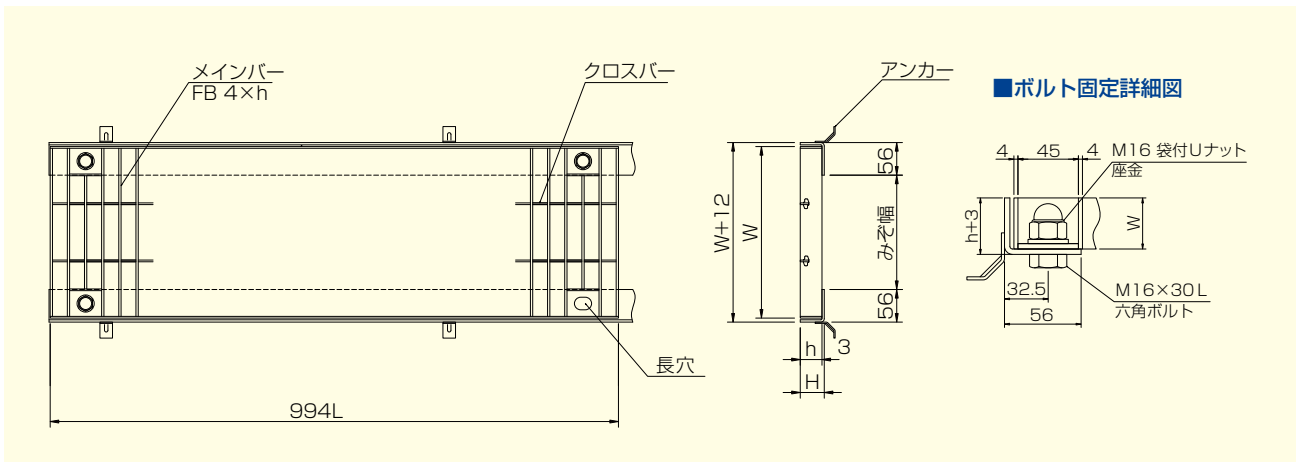
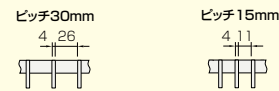

T-20 普通目ピッチ30 ●ガラガラタイプとNSタイプは同一価格です。●型式名称: S4FRC-B(ガラガラ)/S4FXC-B(NS)/S4FMC-B(プレーン)

みぞ幅 (mm)	グレーチング						受 枠					
	型式名称	寸法(mm)			重量 (kg)	適応荷重	ピッチ P=30		型式名称	寸法 (mm) H	重量 (kg/m)	受枠価格 1m両サイド当り
		W	L	高さh			本体価格	ノンスリップ				
150	S4FR(M)C25-3230B	250	994	32	10.9	T20 Bグレード	77,600	69,800	AB-32	35	4.7	27,500
200	S4FR(M)C30-3830B	300	994	38	15.1	T20 Bグレード	101,800	91,500	AB-38	41	5.0	29,000
250	S4FR(M)C35-5030B	350	994	50	23.3	T20 Bグレード	147,300	132,400	AB-50	53	5.6	32,300
300	S4FR(M)C40-6030B	400	994	60	30.7	T20 Bグレード	181,700	163,200	AB-60	63	6.1	35,400

●公道を除く駐車場や工場・敷地内の道路で車両が通るところに使用できます。
Bグレード: ベアリングバーの溶接方法を変更し受枠の力かり寸法を大きくすることにより一般用のグレーチングに比べ高強度となっています。公道や車両が頻繁に通行する場所、フォークリフトなど特殊車両が通行する場所で使用の場合は別途ご相談下さい。

●受枠: コーナー加工費 1箇所 ¥2,700-

●受枠は AB 枠(3-56 頁参照)を使用した場合の価格です。

●ご注文は下記要領にてご指示下さい。

例: S4FRC25-3230B(ガラガラ)P=30。ピッチをご指示下さい。

例: S4FXC25-3230B(NS)P=30。ピッチをご指示下さい。

例: S4FMC25-3230B(プレーン)P=30。ピッチをご指示下さい。

T-20 細目ピッチ15 ●ガラガラタイプとNSタイプは同一価格です。●型式名称: S4FRC-B(ガラガラ)/S4FXC-B(NS)/S4FMC-B(プレーン)

みぞ幅 (mm)	グレーチング						受 枠					
	型式名称	寸法(mm)			重量 (kg)	適応荷重	ピッチ P=15		型式名称	寸法 (mm) H	重量 (kg/m)	受枠価格 1m両サイド当り
		W	L	高さh			本体価格	ノンスリップ				
150	S4FR(M)C25-3215B	250	994	32	19.1	T20 Bグレード	113,200	93,000	AB-32	35	4.7	27,500
200	S4FR(M)C30-3215B	300	994	32	22.5	T20 Bグレード	125,400	110,700	AB-32	35	4.7	27,500
250	S4FR(M)C35-3215B	350	994	32	26.3	T20 Bグレード	152,500	134,000	AB-32	35	4.7	27,500
300	S4FR(M)C40-3815B	400	994	38	35.3	T20 Bグレード	200,600	166,500	AB-38	41	5.0	29,000

●公道を除く駐車場や工場・敷地内の道路で車両が通るところに使用できます。
Bグレード: ベアリングバーの溶接方法を変更し受枠の力かり寸法を大きくすることにより一般用のグレーチングに比べ高強度となっています。公道や車両が頻繁に通行する場所、フォークリフトなど特殊車両が通行する場所で使用の場合は別途ご相談下さい。

●受枠: コーナー加工費 1箇所 ¥2,700-

●受枠は AB 枠(3-56 頁参照)を使用した場合の価格です。

●ご注文は下記要領にてご指示下さい。

例: S4FRC25-3215B(ガラガラ)P=15。ピッチをご指示下さい。

例: S4FXC25-3215B(NS)P=15。ピッチをご指示下さい。

例: S4FMC25-3215B(プレーン)P=15。ピッチをご指示下さい。

特 長

目 次

みぞぶた

ますぶた

U字溝

その他製品

付属部品

受 枠

テクニカル



DAIKURE CO.,LTD.

<https://www.daikure.co.jp/>

みぞふた 3mmフラットバータイプ ボルト固定

S3FRC [ガラガラ]・S3FXC [NS]
S3FMC [ブレーン]

経済的

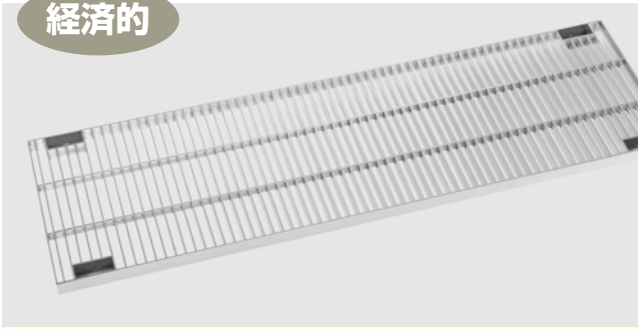

■ベアリングバー断面図

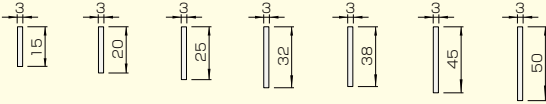

ノンスリップ

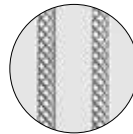

S3FRC
ガラガラ

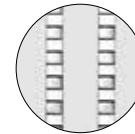

S3FXC
NS

ブレーン

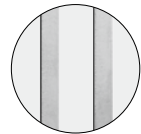

S3FMC

■ピッチ詳細図

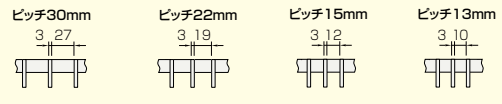

●ガラガラタイプとNSタイプは同一価格です。●型式名称：S3FRC (ガラガラ) / S3FXC (NS) / S3FMC (ブレーン)

みぞ幅 (mm)	呼称	寸法(mm)		グレーチング								受枠価格 1m両サイド当り
		W	高さh	重量 (kg)	適応 荷重	ピッチ P=30		重量 (kg)	適応 荷重	ピッチ P=22		
						本体価格				本体価格		
						ノンスリップ	ブレーン			ノンスリップ	ブレーン	
100	15-15	150	15	2.9	T2/T6	25,100	20,000	3.5	T6/T14	29,600	26,600	13,600
	15-20		20	3.7	T14/T20	32,100	27,800	4.5	T20	38,600	34,700	14,200
	15-25		25	4.7	T20	33,600	30,400	5.6	T20	43,200	38,900	15,100
150	20-15	200	15	3.5	人	26,800	23,800	4.3	人/T2	36,100	31,100	13,600
	20-20		20	4.6	T2	34,800	31,800	5.6	T2/T14	47,600	41,100	14,200
	20-25		25	5.7	T2/T14	39,100	35,100	7.0	T14/T20	53,000	46,900	15,100
200	25-15	250	15	4.4	人	32,300	29,900	5.3	人	43,300	38,300	13,600
	25-20		20	5.6	人/T2	42,000	38,900	6.9	人/T2	56,400	50,300	14,200
	25-25		25	7.1	T2	47,000	43,300	8.7	T2/T6	64,400	56,400	15,100
250	30-15	300	15	4.9	人	36,200	32,600	6.1	人	47,400	42,600	13,600
	30-20		20	6.4	人	47,500	42,800	8.0	人	62,200	55,800	14,200
	30-25		25	8.1	人/T2	53,300	48,500	10.1	T2	71,600	64,400	15,100
300	35-15	350	15	5.8	人	43,000	38,300	7.2	人	54,800	47,600	13,600
	35-20		20	7.5	人	55,400	50,100	9.3	人	70,900	62,300	14,200
	35-25		25	9.4	人	61,500	55,200	11.8	人/T2	81,900	73,800	15,100
350	40-15	400	15	6.4	人	46,800	41,100	8.0	人	59,000	52,700	13,600
	40-20		20	8.3	人	60,900	53,400	10.4	人	77,100	69,300	14,200
	40-25		25	10.5	人	66,200	59,400	13.2	人	89,200	80,300	15,100
400	45-15	450	15	7.2	人	52,300	47,100	9.1	人	65,700	59,300	13,600
	45-20		20	9.3	人	67,900	61,000	11.8	人	85,800	77,100	14,200
	45-25		25	11.8	人	77,500	69,800	14.9	人	99,500	89,400	15,100
450	50-15	500	15	7.8	人	57,700	51,700	9.9	人	70,200	63,200	13,600
	50-20		20	10.1	人	74,600	67,000	12.9	人	91,400	82,200	14,200
	50-25		25	12.8	人	84,200	75,900	16.3	人	106,600	95,800	15,100

- 公道で車両が頻繁に通行する場合やフォークリフト等の特殊車両が通行する場所での使用に適しません。敷地内道路や屋内など、車両通行が少ない場所で使用して下さい。
- 受枠はBB枠(3-56頁参照)を使用した場合の価格です。
- 適応荷重の表示について[人/T2]は[横断用/側溝用]となります。
- 人は人荷重・歩道用。
- その他の受枠も3-56頁にて紹介しております。

- ご注文は下記要領にてご指示下さい。
- 例：S3FRC15-15(ガラガラ)P=30。ピッチをご指示下さい。
- 例：S3FXC15-15(NS)P=30。ピッチをご指示下さい。
- 例：S3FMC15-15(ブレーン)P=30。ピッチをご指示下さい。

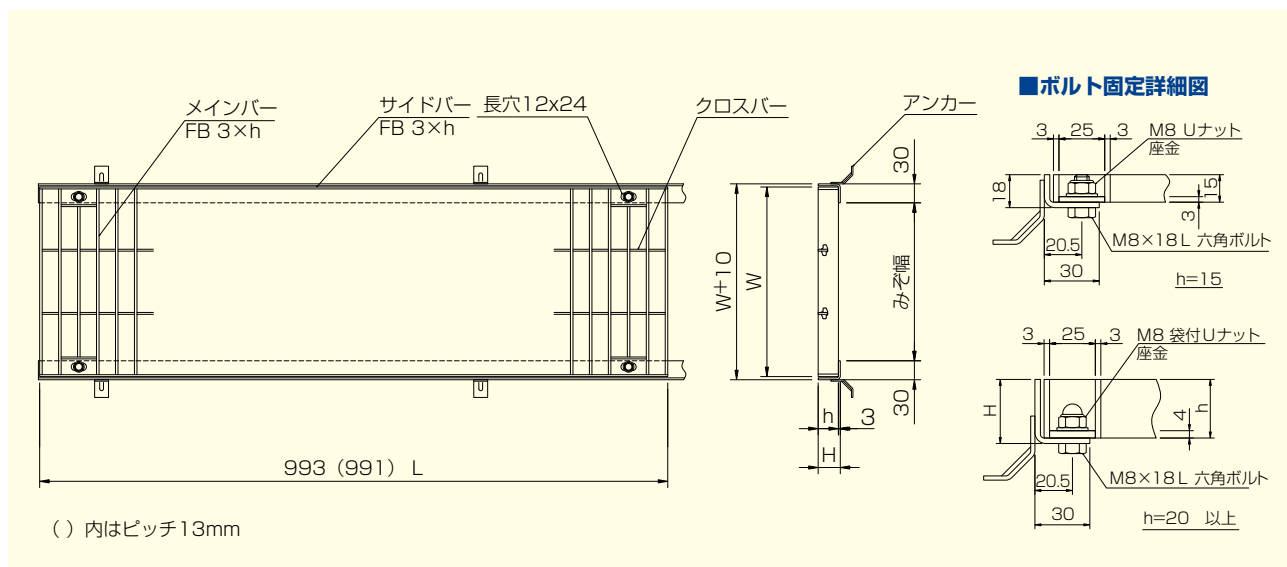

() 内はピッチ13mm

●ガラガラタイプとNSタイプは同一価格です。●型式名称：S3FRC (ガラガラ) / S3FXC (NS) / S3FMC (ブレン)

みぞ幅 (mm)	呼 称	寸法(mm)		グレーチング								受枠価格 1m両サイド当り
		W	高さh	ピッチ P=15				ピッチ P=13				
				重量 (kg)	適応 荷重	本体価格		重量 (kg)	適応 荷重	本体価格		
				ノンスリップ	ブレン	ノンスリップ	ブレン					
100	15-15	150	15	4.5	T14/T20	38,000	33,200	5.0	T20	40,900	36,800	13,600
	15-20		20	5.9	T20	60,600	43,800	6.5	T20	53,200	48,600	14,200
	15-25		25	7.4	T20	57,500	49,500	8.2	T20	60,400	54,900	15,100
150	20-15	200	15	5.7	T2	40,900	36,900	6.3	T2/T14	48,400	43,800	13,600
	20-20		20	7.5	T14/T20	53,800	48,600	8.4	T14/T20	63,800	58,000	14,200
	20-25		25	9.4	T20	62,700	56,400	10.5	T20	73,700	66,600	15,100
200	25-15	250	15	7.1	人/T2	53,900	48,400	7.9	人/T2	58,600	52,200	13,600
	25-20		20	9.3	T2	70,600	63,500	10.4	T2/T14	76,900	69,300	14,200
	25-25		25	11.7	T6/T14	82,300	74,000	13.1	T14/T20	89,500	80,400	15,100
250	30-15	300	15	8.3	人	59,700	53,600	9.3	人	66,800	59,900	13,600
	30-20		20	10.9	人/T2	78,700	70,900	12.3	T2	87,900	78,900	14,200
	30-25		25	13.7	T2	91,100	82,000	15.4	T2/T14	102,400	91,500	15,100
300	35-15	350	15	9.8	人	69,800	62,400	11.0	人	77,600	68,900	13,600
	35-20		20	12.7	人/T2	91,100	82,000	14.3	人/T2	101,800	91,100	14,200
	35-25		25	16.1	T2	107,300	96,400	18.1	T2	118,800	105,800	15,100
350	40-15	400	15	10.9	人	76,000	67,900	12.3	人	85,700	76,400	13,600
	40-20		20	14.3	人	99,700	89,700	16.2	人/T2	112,600	100,300	14,200
	40-25		25	18.0	人/T2	117,700	105,900	20.4	T2	131,400	116,700	15,100
400	45-15	450	15	12.3	人	85,700	77,000	13.9	人	96,800	85,500	13,600
	45-20		20	16.2	人	112,100	100,700	18.2	人	126,900	112,600	14,200
	45-25		25	20.4	人/T2	132,000	118,800	23.0	人/T2	147,800	131,100	15,100
450	50-15	500	15	13.6	人	89,200	80,300	15.3	人	104,500	92,800	13,600
	50-20		20	17.7	人	116,700	105,000	20.1	人	137,300	121,900	14,200
	50-25		25	22.4	人/T2	142,400	128,100	25.3	人/T2	160,700	142,200	15,100

- 公道で車両が頻りに通行する場合やフォークリフト等の特殊車両が通行する場所での使用に適しません。敷地内道路や屋内など、車両通行が少ない場所で使用して下さい。
- 受枠はBB枠(3-56頁参照)を使用した場合の価格です。
- 適応荷重の表示について「人/T2」は「横断用/側溝用」となります。
- 人は人荷重・歩道用。
- その他の受枠も3-56頁にて紹介しております。

- ご注文は下記要領にてご指示下さい。
- 例：S3FRC15-15(ガラガラ)P=30。ピッチをご指示下さい。
- 例：S3FXC15-15(NS)P=30。ピッチをご指示下さい。
- 例：S3FMC15-15(ブレン)P=30。ピッチをご指示下さい。

ますぶた Iバータイプ S4IPD [リブス 高さ15・20・25]・S5IPD [リブス 高さ32・38]・S4IRD [ザラザラ 高さ15・20・25]
S5IRD [ザラザラ 高さ32・38]・S4IMD [プレーン 高さ15・20・25]・S5IMD [プレーン 高さ32・38]

型式別目次

注目製品のご紹介

化粧蓋ビュート

エキスパンション
ジョイントカバー

ステンレス
グレーチング

玄関マット

ステンレス
ピット蓋

マシンハッチ
フロアハッチ

排水ピット

レインシューター

スチール
グレーチング

ワインガラス
グレーチング

景観
グレーチング

リップ
ソフトカバー

床板
グレーチング

目録
ファイブフロア

ファイバー
グレーチング

プラスチック製品

鋳鉄製鉄蓋

鋳鉄製
グレーチング

グリーンメイト

防水板

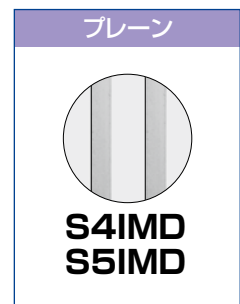
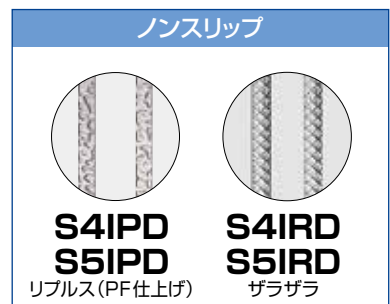

■ベアリングバー断面図

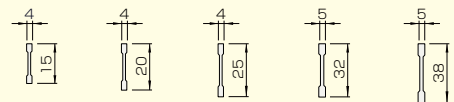

■ピッチ詳細図 (4mm厚Iバーの場合) 高さ15・20・25



※()内は5mm厚Iバー 高さ32・38 ※ピッチP=10は高さ32mmまで

●Iバータイプはノンスリップタイプ・プレーンタイプ同一価格です。

ます ぶた 穴 (mm)	型式名称	寸法(mm)		グレーチング					
		W×L	高さh	ピッチ P=30			ピッチ P=22		
				重量(kg)	適応荷重	本体価格	重量(kg)	適応荷重	本体価格
250 × 250	30-15	300 × 300	15	1.4	人	9,700	1.8	人	11,100
	30-20		20	1.7	T2	12,700	2.2	T2	15,700
	30-25		25	2.1	T2	15,800	2.6	T14	23,200
	30-32		32	3.5	T20	18,600	4.5	T20	23,400
	30-38		38	4.1	T20	22,100	5.2	T20	27,800
300 × 300	35-15	350 × 350	15	2.0	人	12,200	2.4	人	15,500
	35-20		20	2.4	人	17,700	2.9	T2	20,700
	35-25		25	2.8	T2	18,800	3.5	T2	23,700
	35-32		32	4.8	T14	24,400	6.0	T20	31,900
	35-38		38	5.6	T20	29,400	6.9	T20	38,300
350 × 350	40-15	400 × 400	15	2.5	人	14,700	3.0	人	19,100
	40-20		20	3.0	人	22,000	3.6	人	24,900
	40-25		25	3.6	T2	22,400	4.3	T2	29,700
	40-32		32	6.2	T14	29,000	7.5	T14	37,400
	40-38		38	7.2	T14	34,700	8.7	T20	44,700
400 × 400	45-15	450 × 450	15	3.0	人	18,700	3.9	人	23,900
	45-20		20	3.6	人	27,100	4.7	人	35,600
	45-25		25	4.4	人	31,500	5.6	T2	36,200
	45-32		32	7.5	T2	33,700	9.6	T14	44,400
	45-38		38	8.7	T14	40,300	11.3	T20	52,900
450 × 450	50-15	500 × 500	15	3.7	人	22,800	4.6	人	29,600
	50-20		20	4.4	人	35,000	5.6	人	43,600
	50-25		25	5.3	人	39,800	6.6	T2	44,800
	50-32		32	9.1	T2	45,400	11.5	T6	62,400
	50-38		38	10.6	T6	54,900	13.5	T14	74,100
500 × 500	55-15	550 × 550	15	4.5	人	26,600	5.5	人	37,000
	55-20		20	5.4	人	34,800	6.7	人	47,900
	55-25		25	6.6	人	41,700	8.0	人	58,000
	55-32		32	11.1	T2	49,900	13.8	T2	68,900
	55-38		38	13.0	T2	58,100	16.1	T14	80,900
550 × 550	60-15	600 × 600	15	5.1	人	32,000	6.6	人	43,300
	60-20		20	6.1	人	41,500	7.9	人	57,000
	60-25		25	7.4	人	49,500	9.5	人	69,000
	60-32		32	12.6	T2	59,400	16.5	T2	82,000
	60-38		38	14.8	T2	69,100	19.3	T14	96,500
600 × 600	65-15	650 × 650	15	6.1	人	37,500	7.7	人	51,400
	65-20		20	7.3	人	48,600	9.3	人	66,900
	65-25		25	8.8	人	58,100	11.1	人	80,900
	65-32		32	15.0	T2	69,700	19.2	T2	96,100
	65-38		38	17.6	T2	81,100	22.5	T6	113,100
650 × 650	70-15	700 × 700	15	7.0	人	43,000	8.7	人	59,400
	70-20		20	8.4	人	56,300	10.5	人	77,600
	70-25		25	10.1	人	66,300	12.6	人	93,900
	70-32		32	17.3	T2	75,600	21.8	T2	111,700
	70-38		38	20.3	T2	89,100	25.6	T2	131,100

●公道で車両が頻繁に通行する場合やフォークリフト等の特殊車両が通行する場所での使用に適しません。敷地内道路や屋内など、車両通行が少ない場所で使用して下さい。

●ご注文は下記要領にてご指示下さい。
例：S4IRD30-15(ザラザラ)P=30。ピッチをご指示下さい。
例：S4IMD30-15(プレーン)P=30。ピッチをご指示下さい。
●受枠はB枠(3-56頁参照)を使用した場合の価格です。

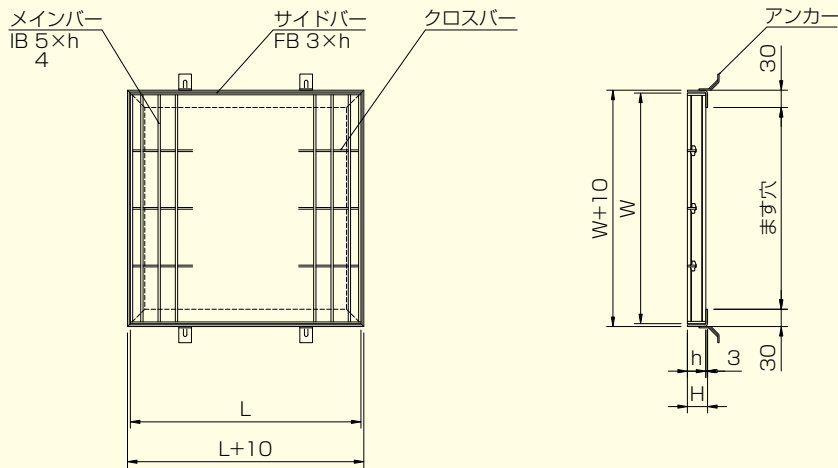

●Iタイプはノンスリップタイプ・ブレンタイプ同一価格です。

寸法(mm)		グレーチング									受枠価格
W×L	高さh	ピッチ P=15			ピッチ P=13			ピッチ P=10			
		重量(kg)	適応荷重	本体価格	重量(kg)	適応荷重	本体価格	重量(kg)	適応荷重	本体価格	
300 × 300	15	2.4	T2	15,600	2.6	T2	17,600	3.3	T6	22,400	8,500
	20	2.9	T14	20,200	3.2	T14	23,100	3.9	T20	25,900	9,000
	25	3.4	T20	23,800	3.8	T20	26,800	4.6	T20	31,100	9,600
	32	5.9	T20	31,400	6.7	T20	35,300	8.3	T20	43,000	10,400
350 × 350	15	3.3	T2	20,200	3.6	T2	23,500	4.4	T2	31,400	10,000
	20	3.9	T2	27,000	4.3	T6	31,100	5.3	T14	36,100	10,400
	25	4.7	T14	31,100	5.2	T14	36,000	6.3	T20	42,800	11,200
	32	7.9	T20	39,900	9.1	T20	45,900	11.3	T20	60,900	12,000
400 × 400	15	4.1	人	25,500	4.6	人	29,000	5.7	T2	41,500	11,200
	20	4.9	T2	33,400	5.6	T2	37,700	6.9	T6	48,000	11,900
	25	5.9	T6	39,200	6.6	T14	44,600	8.1	T14	53,000	12,600
	32	10.4	T20	51,200	11.7	T20	57,600	14.5	T20	80,400	13,800
450 × 450	15	5.1	人	32,500	5.8	人	37,300	7.2	T2	52,100	12,500
	20	6.2	T2	42,200	7.1	T2	48,400	8.7	T2	60,300	13,200
	25	7.4	T2	58,900	8.4	T6	67,100	10.3	T14	77,200	14,200
	32	12.9	T20	63,700	14.8	T20	73,000	18.3	T20	100,700	15,500
500 × 500	15	6.3	人	38,800	7.1	人	45,100	8.9	人	65,300	14,000
	20	7.7	T2	50,600	8.6	T2	59,100	10.8	T2	75,700	14,800
	25	9.1	T2	67,100	10.2	T2	78,200	12.5	T14	90,400	15,700
	32	15.6	T20	77,700	18.0	T20	90,000	22.4	T20	125,300	17,200
550 × 550	15	7.6	人	46,800	8.5	人	52,400	10.8	人	75,100	18,000
	20	9.2	人	61,300	10.2	T2	68,500	12.9	T2	86,500	19,700
	25	10.9	T2	74,800	12.1	T2	83,900	15.2	T2	103,100	20,500
	32	19.2	T14	88,300	21.4	T20	99,000	27.2	T20	141,700	22,000
600 × 600	15	8.80	人	55,600	10.1	人	62,900	12.7	人	89,000	18,200
	20	10.7	人	72,900	12.1	人	82,900	15.4	T2	103,300	20,400
	25	12.7	T2	89,100	14.3	T2	101,000	18.1	T2	122,900	21,700
	32	22.4	T14	105,200	25.3	T14	119,600	32.3	T20	172,000	23,200
650 × 650	15	10.4	人	65,300	11.9	人	74,700	15.0	人	101,000	19,300
	20	12.7	人	85,600	14.2	人	98,300	18.1	T2	119,200	21,400
	25	15.1	T2	104,500	16.9	T2	119,800	21.3	T2	143,100	22,600
	32	26.1	T14	123,400	29.8	T14	141,400	37.9	T20	199,800	24,200
700 × 700	15	12.0	人	75,400	13.7	人	85,800	17.3	人	115,800	20,200
	20	14.5	人	99,200	16.5	人	112,800	20.9	人	135,900	22,100
	25	17.2	人	121,200	19.4	T2	137,600	24.5	T2	163,200	23,600
	32	30.4	T6	140,000	34.4	T14	158,600	43.7	T14	229,100	25,300
	38	35.5	T14	169,000	40.2	T14	191,700	—	—	—	27,400

●公道で車両が頻りに通行する場合やフォークリフト等の特殊車両が通行する場合での使用に適しません。敷地内道路や屋内など、車両通行が少ない場所で使用して下さい。

●ご注文は下記要領にてご指示下さい。
例：S4IRD30-15(ガラガラ)P=30、ピッチをご指示下さい。
例：S4IMD30-15(ブレン)P=30、ピッチをご指示下さい。
●受枠はB枠(3-56頁参照)を使用した場合の価格です。

ますぶた 4mmフラットバータイプ

S4FRD [ガラガラ] · S4FXD [NS]
S4FMD [プレーン]

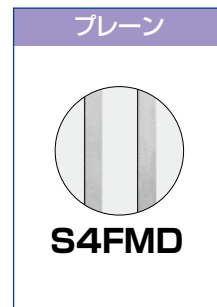
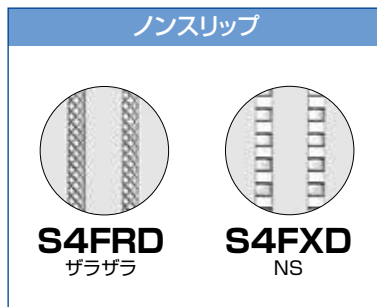
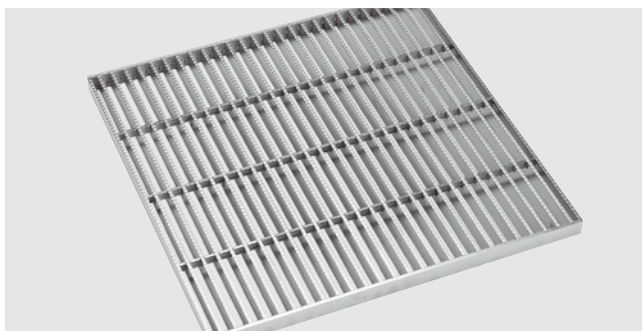

■ベアリングバー断面図

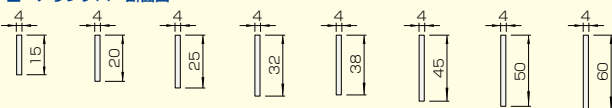

■ピッチ詳細図

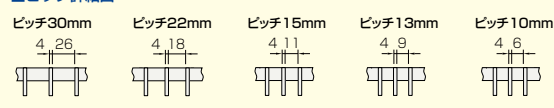

●ガラガラタイプとNSタイプは同一価格です。●型式名称：S4FRD (ガラガラ) / S4FXD (NS) / S4FMD (プレーン)

ます ぶた (mm)	呼 称	寸法(mm)		グレーチング							
		W×L	高さh	ピッチ P=30				ピッチ P=22			
				重量 (kg)	適応 荷重	本体価格		重量 (kg)	適応 荷重	本体価格	
						ノンスリップ	プレーン			ノンスリップ	プレーン
250 × 250	30-15	300 × 300	15	1.9	人	11,600	9,200	2.5	人	15,000	11,600
	30-20		20	2.5	人	15,300	11,700	3.2	T2	19,000	14,500
	30-25		25	3.1	T2	17,700	13,800	4.1	T2	21,400	16,800
	30-32		32	3.9	T14	21,100	16,700	5.1	T14	26,800	20,800
	30-38		38	4.7	T14	24,200	21,500	6.1	T20	30,900	27,300
	30-45		45	5.5	T20	28,300	25,100	7.2	T20	36,400	32,100
300 × 300	35-15	350 × 350	15	2.6	人	16,100	12,800	3.3	人	20,700	16,000
	35-20		20	3.4	人	21,800	15,900	4.3	人	26,900	19,600
	35-25		25	4.3	T2	24,800	18,700	5.4	T2	29,500	23,400
	35-32		32	5.4	T2	29,100	23,000	6.8	T14	36,400	28,500
	35-38		38	6.5	T14	32,000	26,700	8.2	T20	41,900	33,300
	35-45		45	7.6	T20	40,400	33,400	9.6	T20	52,100	44,200
350 × 350	40-15	400 × 400	15	3.4	人	20,200	15,900	4.1	人	25,400	19,600
	40-20		20	4.4	人	26,500	20,100	5.4	人	33,700	25,300
	40-25		25	5.6	人	29,500	23,700	6.8	T2	39,000	30,200
	40-32		32	7.0	T2	36,800	29,000	8.6	T2	46,300	36,200
	40-38		38	8.4	T2	40,500	31,200	10.3	T14	54,900	49,000
	40-45		45	9.9	T14	47,700	40,600	12.1	T20	60,900	55,600
400 × 400	45-15	450 × 450	15	4.1	人	25,300	19,800	5.4	人	33,300	25,500
	45-20		20	5.4	人	30,500	25,400	7.0	人	41,900	31,700
	45-25		25	6.8	人	34,400	30,000	8.9	人	49,400	38,000
	45-32		32	8.5	T2	40,900	36,000	11.2	T2	57,200	45,200
	45-38		38	10.2	T2	46,300	42,000	13.4	T6	63,800	52,900
	45-45		45	11.9	T6	54,000	48,500	15.7	T14	75,400	63,800
450 × 450	45-50	500 × 500	50	13.6	T14	57,800	51,400	17.8	T20	80,800	68,900
	45-60		60	16.1	T20	68,400	60,800	21.1	T20	95,800	81,800
	50-15		15	5.1	人	30,700	24,000	6.5	人	39,900	30,700
	50-20		20	6.6	人	37,400	30,700	8.5	人	50,700	38,400
	50-25		25	8.3	人	43,600	36,300	10.7	人	60,300	46,200
	50-32		32	10.5	人	52,900	43,800	13.5	T2	71,000	55,100
500 × 500	50-38	550 × 550	38	12.6	T2	57,300	50,900	16.1	T2	79,600	64,500
	50-45		45	14.7	T2	72,700	59,500	18.9	T14	93,000	78,000
	50-50		50	16.7	T14	72,900	63,300	21.4	T20	98,600	84,400
	50-60		60	19.8	T20	86,600	75,200	25.4	T20	116,900	100,200
	55-15		15	6.2	人	35,500	32,000	7.8	人	44,800	40,300
	55-20		20	8.1	人	46,400	41,900	10.1	人	57,900	52,100
600 × 600	55-25	650 × 650	25	10.3	人	53,400	48,000	12.8	人	66,300	59,600
	55-32		32	12.8	人	62,500	56,300	16.2	T2	79,200	71,200
	55-38		38	15.4	T2	72,100	64,700	19.3	T2	90,300	81,100
	55-45		45	18.0	T2	84,200	75,700	22.7	T14	106,200	95,500
	55-50		50	20.5	T6	89,800	80,700	25.7	T14	112,600	101,200
	55-60		60	24.2	T14	106,100	95,400	30.4	T20	133,200	119,700
650 × 650	65-15	650 × 650	15	8.4	人	45,800	43,600	10.9	人	59,500	56,500
	65-20		20	10.9	人	59,400	56,500	14.2	人	77,400	73,500
	65-25		25	13.9	人	71,000	63,900	18.0	人	92,000	82,800
	65-32		32	17.4	人	85,300	76,700	22.6	人	110,900	99,600
	65-38		38	20.9	人	99,100	87,000	27.1	T2	128,500	112,800
	65-45		45	24.4	T2	115,800	101,600	31.7	T2	150,400	131,900
650 × 650	65-50	650 × 650	50	27.8	T2	120,100	107,900	36.0	T14	155,300	139,800
	65-60		60	32.8	T14	141,700	127,400	42.6	T20	183,900	165,400

●公道で車両が頻繁に通行する場合やフォークリフト等の特殊車両が通行する場所での使用に適用しません。敷地内道路や屋内など、車両通行が少ない場所で使用して下さい。
●受枠はB枠(3-56頁参照)を使用した場合の価格です。

●ご注文は下記要領にてご指示下さい。
例：S4FRD30-15(ガラガラ)P=30。ピッチをご指示下さい。
例：S4FXD30-15(NS)P=30。ピッチをご指示下さい。
例：S4FMD30-15(プレーン)P=30。ピッチをご指示下さい。

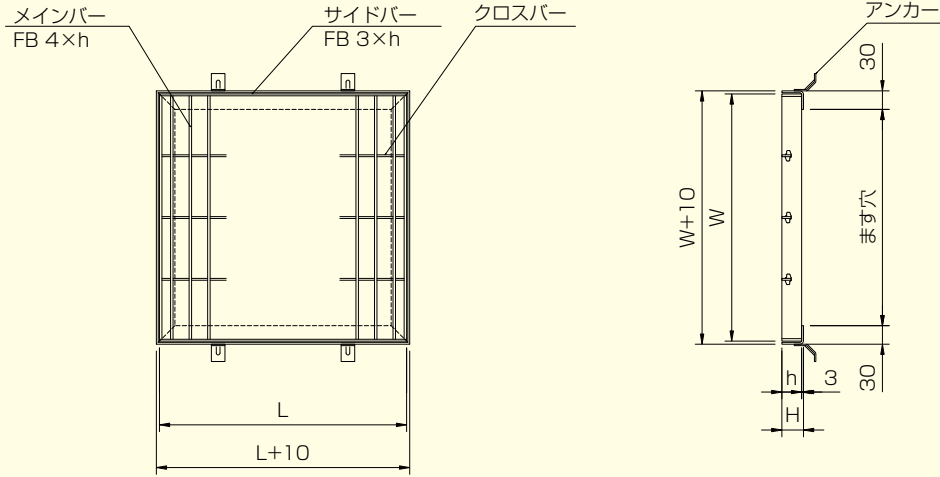

●ガラガラタイプとNSタイプは同一価格です。●型式名称：S4FRD (ガラガラ) / S4FXD (NS) / S4FMD (ブレン)

寸法(mm)		グレーチング												受枠価格
W×L	高さh	ピッチ P=15				ピッチ P=13				ピッチ P=10				
		重量(kg)	適応荷重	本体価格		重量(kg)	適応荷重	本体価格		重量(kg)	適応荷重	本体価格		
				ノンスリップ	ブレン			ノンスリップ	ブレン			ノンスリップ	ブレン	
300 × 300	15	3.3	人	20,200	15,100	3.7	T2	22,600	16,900	5.0	T2	23,900	21,500	8,500
	20	4.3	T2	26,400	19,400	4.9	T6	28,400	22,200	6.6	T14	29,000	26,000	9,000
	25	5.5	T14	29,700	23,700	6.2	T14	33,200	26,400	8.3	T20	35,400	31,400	9,600
	32	6.9	T20	35,800	28,200	7.8	T20	42,200	33,100	10.6	T20	43,800	39,200	10,400
	38	8.3	T20	42,600	37,000	9.3	T20	47,200	37,600	12.6	T20	51,100	45,000	11,200
	45	9.7	T20	49,700	43,300	11.0	T20	55,900	44,400	14.8	T20	59,200	52,100	12,400
350 × 350	15	4.6	人	27,900	21,000	5.1	人	31,900	24,200	6.8	T2	33,200	30,000	10,000
	20	6.0	T2	36,700	26,700	6.7	T2	39,500	30,300	9.1	T2	40,200	36,000	10,400
	25	7.6	T6	40,000	32,100	8.4	T14	44,700	35,800	11.4	T14	48,700	43,300	11,200
	32	9.6	T20	50,000	40,000	10.7	T20	59,900	47,800	14.5	T20	61,700	55,000	12,000
	38	11.5	T20	56,700	45,100	12.7	T20	65,000	54,400	17.2	T20	72,000	63,700	13,000
	45	13.5	T20	69,600	58,700	15.0	T20	77,100	67,400	20.3	T20	83,400	73,400	13,800
400 × 400	15	5.8	人	35,200	26,300	6.6	人	39,400	29,700	9.4	人	44,400	39,900	11,200
	20	7.7	T2	47,600	34,500	8.7	T2	53,200	39,400	12.4	T2	54,000	48,000	11,900
	25	9.6	T2	54,500	41,400	10.9	T2	61,800	46,900	15.6	T14	65,600	58,000	12,600
	32	12.2	T14	65,200	49,500	13.8	T14	77,200	58,700	19.9	T20	82,200	72,500	13,800
	38	14.6	T20	73,400	58,500	16.5	T20	81,500	66,900	23.7	T20	96,300	84,600	14,800
	45	17.2	T20	83,700	73,500	19.4	T20	92,200	81,800	27.9	T20	111,600	97,800	15,800
450 × 450	15	7.3	人	44,800	33,800	8.4	人	50,100	38,200	11.8	人	55,700	50,200	12,500
	20	9.6	人	52,400	43,500	11.0	T2	60,500	50,200	15.7	T2	68,000	60,400	13,200
	25	12.1	T2	59,800	52,400	13.8	T2	67,600	59,400	19.7	T6	83,600	74,000	14,200
	32	15.3	T14	76,200	62,100	17.5	T14	91,100	74,100	25.1	T20	103,200	90,800	15,500
	38	18.2	T14	89,900	73,200	20.9	T20	100,600	84,200	29.8	T20	120,600	105,900	16,600
	45	21.4	T20	101,800	86,900	24.6	T20	114,100	103,400	35.1	T20	139,900	122,300	17,900
500 × 500	15	9.1	人	54,100	40,500	10.2	人	60,800	45,900	14.9	人	69,900	63,000	14,000
	20	11.9	人	73,100	52,800	13.5	人	83,800	60,400	19.7	T2	85,500	75,900	14,800
	25	15.0	T2	76,800	63,800	17.0	T2	86,200	71,700	24.7	T2	103,900	91,900	15,700
	32	19.0	T2	93,200	75,700	21.5	T6	110,400	89,800	31.6	T14	129,100	113,300	17,200
	38	22.7	T14	107,600	89,300	25.7	T14	119,300	102,100	37.5	T20	151,000	132,100	18,200
	45	26.7	T20	123,200	107,400	30.2	T20	136,300	124,500	44.2	T20	175,100	152,700	19,700
550 × 550	15	10.9	人	71,200	64,000	12.2	人	79,700	71,700	16.4	人	89,900	78,900	18,000
	20	14.3	人	93,300	84,000	16.0	人	104,500	94,000	21.7	人	122,300	106,400	19,700
	25	18.0	T2	108,600	97,800	20.2	T2	113,700	101,000	27.3	T2	139,600	120,600	20,500
	32	22.8	T2	116,600	104,900	25.5	T2	130,500	117,300	34.8	T14	181,100	157,800	22,000
	38	27.2	T14	135,400	121,900	30.5	T14	151,800	136,500	41.4	T20	204,200	176,800	23,500
	45	32.0	T20	159,300	143,300	35.8	T20	178,200	160,300	48.7	T20	253,800	228,200	26,000
650 × 650	15	15.2	人	95,000	85,400	17.0	人	106,300	95,500	22.5	人	125,800	110,000	19,300
	20	19.9	人	124,300	107,400	22.4	人	124,400	108,700	29.7	人	173,000	156,500	21,400
	25	25.1	人	135,300	121,700	28.2	人	150,900	131,800	37.3	T2	200,700	179,200	22,600
	32	31.8	T2	152,200	136,800	35.7	T2	170,800	153,700	47.6	T6	251,400	218,700	24,200
	38	37.9	T2	181,300	163,100	42.6	T6	203,800	183,300	56.7	T14	290,800	252,100	25,900
	45	44.6	T14	213,500	190,700	50.1	T14	239,700	214,300	66.6	T20	341,500	305,900	29,200
650 × 650	50	50.3	T20	226,100	203,300	56.4	T20	253,600	227,900	73.9	T20	370,300	320,200	29,300
	60	59.8	T20	268,800	240,600	67.1	T20	301,600	270,000	87.9	T20	430,300	384,800	32,900

●公道で車両が頻繁に通行する場合やフォークリフト等の特殊車両が通行する場合での使用に適用しません。敷地内道路や屋内など、車両通行が少ない場所で使用して下さい。
●受枠はB枠(3-56頁参照)を使用した場合の価格です。

●ご注文は下記要領にてご指示下さい。
例:S4FRD30-15(ガラガラ)P=30。ピッチをご指示下さい。
例:S4FXD30-15(NS)P=30。ピッチをご指示下さい。
例:S4FMD30-15(ブレン)P=30。ピッチをご指示下さい。

ますぶた 3mmフラットバータイプ

S3FRD (ガラガラ)・S3FXD (NS)
S3FMD (プレーン)

経済的

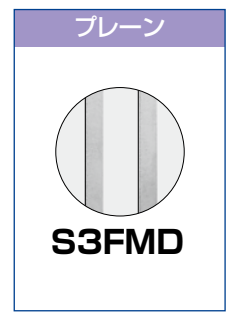
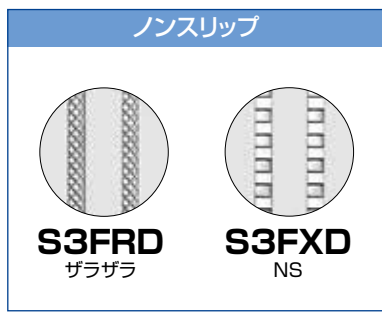
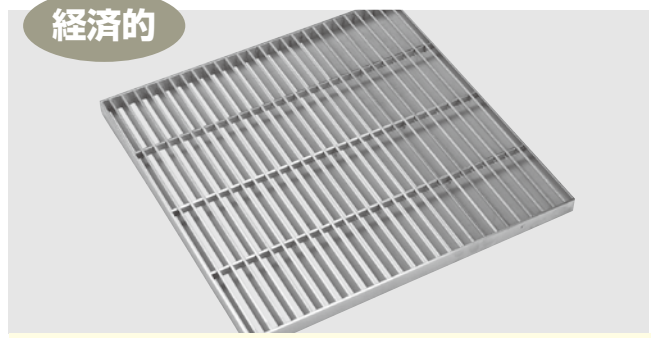

■ベアリングバー断面図

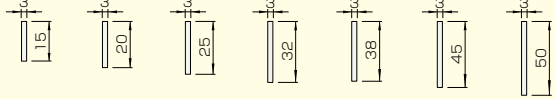

■ピッチ詳細図

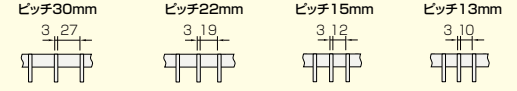

●ガラガラタイプとNSタイプは同一価格です。●型式名称:S3FRD (ガラガラ) / S3FXD (NS) / S3FMD (プレーン)

まぶた 穴 (mm)	呼 称	寸法(mm)		グレーチング								受枠価格
		W×L	高さh	ピッチ P=30				ピッチ P=22				
				重量 (kg)	適応 荷重	本体価格		重量 (kg)	適応 荷重	本体価格		
				ノンスリップ	プレーン	ノンスリップ	プレーン					
250 × 250	30-15	300 × 300	15	1.5	人	10,500	8,200	1.9	人	13,600	10,400	8,500
	30-20		20	2.0	人	13,900	10,600	2.5	人	17,000	13,000	9,000
	30-25		25	2.5	T2	15,900	12,400	3.2	T2	19,300	15,200	9,600
300 × 300	35-15	350 × 350	15	2.1	人	14,700	11,600	2.6	人	18,700	14,500	10,000
	35-20		20	2.7	人	19,600	14,400	3.4	人	24,200	17,500	10,400
	35-25		25	3.4	人	22,400	16,700	4.6	T2	26,400	21,000	11,200
350 × 350	40-15	400 × 400	15	2.7	人	18,300	14,400	3.4	人	22,800	17,500	11,200
	40-20		20	3.5	人	23,900	18,100	4.4	人	30,400	22,900	11,900
	40-25		25	4.4	人	26,400	21,300	5.6	人	35,100	27,100	12,600
400 × 400	45-15	450 × 450	15	3.3	人	22,700	18,000	4.2	人	29,900	23,100	12,500
	45-20		20	4.2	人	27,300	23,000	5.5	人	37,600	28,500	13,200
	45-25		25	5.4	人	31,000	27,000	7.0	人	44,500	34,200	14,200
450 × 450	50-15	500 × 500	15	4.0	人	27,700	21,600	5.1	人	35,800	27,700	14,000
	50-20		20	5.2	人	33,700	27,700	6.6	人	45,700	34,600	14,800
	50-25		25	6.6	人	39,200	32,700	8.4	人	54,200	41,400	15,700

●公道で車両が頻繁に通行する場合やフォークリフト等の特殊車両が通行する場所での使用に適しません。敷地内道路や屋内など、車両通行が少ない場所で使用して下さい。
●受枠は B 枠(3-56 頁参照)を使用した場合の価格です。

●ご注文は下記要領にてご指示下さい。
例：S3FRD30-15(ガラガラ)P=30。ピッチをご指示下さい。
例：S3FXD30-15(NS)P=30。ピッチをご指示下さい。
例：S3FMD30-15(NS)P=30。ピッチをご指示下さい。

型式別目次

注目製品のご紹介

化粧蓋ビュート

エキステンション
ジョイントカバー

ステンレス
グレーチング

玄関マット

ステンレス
ピット蓋

マシンハッチ
フロアハッチ

排水ピット

レインシューター

スチール
グレーチング

ワインガラス
グレーチング

景観
グレーチング

リップ
ソフトカバー

床板
グレーチング

目録
ファイブフロア

ファイバー
グレーチング

プラスチック製品

鋳鉄製鉄蓋

鋳鉄製
グレーチング

クリーンメイト

防水板

特長

目次

みぞぶた

ますぶた

U字溝

その他製品

付属部品

受枠

テクニカル

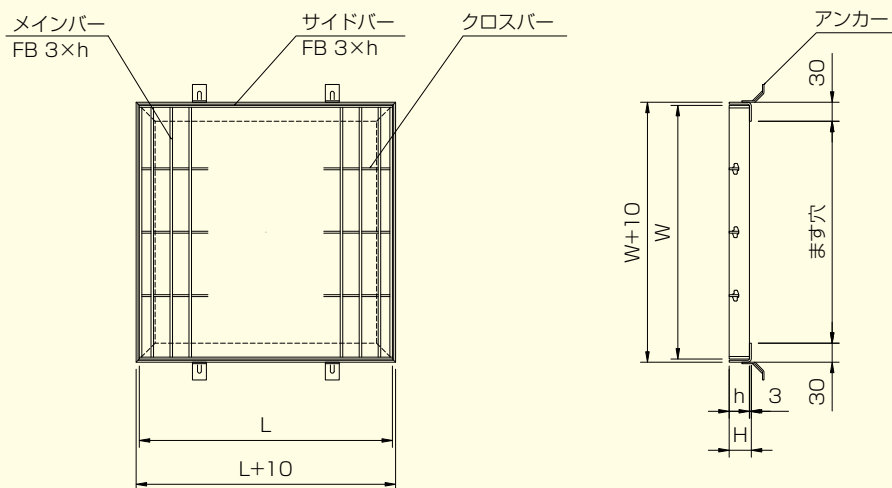

ます穴 (mm)	呼称	寸法(mm)		グレーチング								受枠価格
		W×L	高さh	ピッチ P=15				ピッチ P=13				
				重量 (kg)	適応 荷重	本体価格		重量 (kg)	適応 荷重	本体価格		
ノンスリップ	プレーン	ノンスリップ	プレーン									
250 × 250	30-15	300 × 300	15	2.6	人	18,300	13,600	2.9	人	20,300	15,300	8,500
	30-20		20	3.4	T2	23,700	17,400	3.8	T2	27,100	20,000	9,000
	30-25		25	4.2	T6	26,800	21,300	4.8	T14	29,800	23,800	9,600
300 × 300	35-15	350 × 350	15	3.6	人	25,200	18,900	3.9	人	28,700	21,700	10,000
	35-20		20	4.7	人	33,000	23,900	5.2	T2	37,600	27,300	10,400
	35-25		25	5.9	T2	36,100	29,000	6.5	T2	40,100	32,200	11,200
350 × 350	40-15	400 × 400	15	4.5	人	31,600	23,700	5.1	人	35,500	26,800	11,200
	40-20		20	5.9	人	42,800	31,000	6.7	人	49,200	35,500	11,900
	40-25		25	7.5	T2	49,200	37,200	8.4	T2	55,600	42,200	12,600
400 × 400	45-15	450 × 450	15	5.7	人	40,400	30,500	6.5	人	45,100	34,300	12,500
	45-20		20	7.4	人	47,000	39,200	8.5	人	54,400	45,200	13,200
	45-25		25	9.4	T2	53,800	47,200	10.7	T2	60,800	53,400	14,200
450 × 450	50-15	500 × 500	15	7.0	人	48,700	36,400	7.9	人	54,700	41,300	14,000
	50-20		20	9.2	人	65,700	47,600	10.4	人	75,400	54,500	14,800
	50-25		25	11.6	人	69,100	57,400	13.1	人	77,600	64,500	15,700

●公道で車両が頻繁に通行する場合やフォークリフト等の特殊車両が通行する場所での使用に適しません。敷地内道路や屋内など、車両通行が少ない場所で使用して下さい。
●受枠はB枠(3-56頁参照)を使用した場合の価格です。

●ご注文は下記要領にてご指示下さい。
例:S3FRD30-15(ガラガラ)P=30。ピッチをご指示下さい。
例:S3FXD30-15(NS)P=30。ピッチをご指示下さい。
例:S3FMD30-15(NS)P=30。ピッチをご指示下さい。

ますぶた Tバー(頭8mm)タイプ

S8TRD [ガラガラ]・S8TXD [NS]
S8TMD [プレーン]

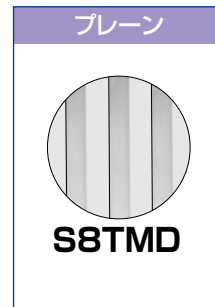
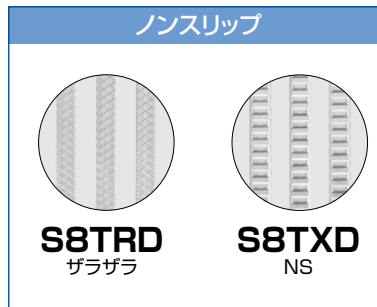

■ベアリングバー断面図

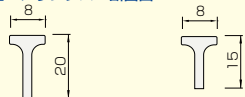

■ピッチ詳細図

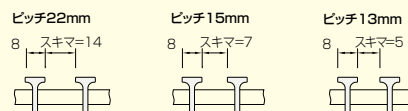

型式別目次

注目製品のご紹介

化粧蓋ビュート

エキスパンション
ジョイントカバー

ステンレス
グレーチング

玄関マット

ステンレス
ピット蓋

マシンハッチ
フロアハッチ

排水ピット

レインシューター

スチール
グレーチング

フイバーグラス
グレーチング

景観
グレーチング

リップ
ソフトカバー

床板
グレーチング

日鉄
ファイアフロア

ファイバー
グレーチング

プラスチック製品

鋳鉄製鉄蓋

鋳鉄製
グレーチング

グリーンメイト

防水板

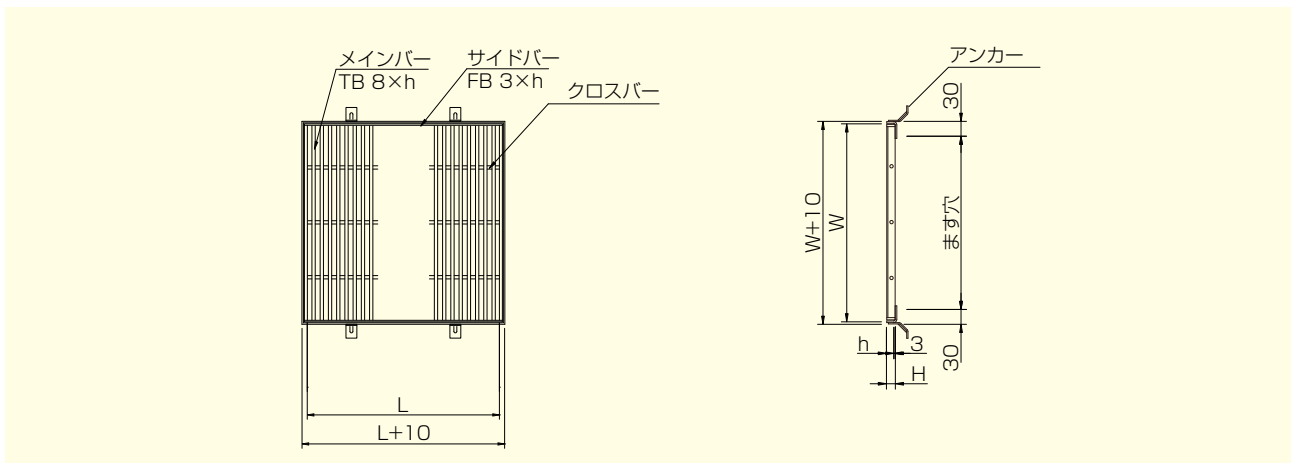

●ガラガラタイプとNSタイプは同一価格です。●型式名称: S8TRD (ガラガラ) / S8TXD (NS) / S8TMD (プレーン)

マス 穴 (mm)	呼 称	寸法 (mm)		グレーチング										受枠B型			
		W×L	高さ h	ピッチ 22 スキマ14		ピッチ 15 スキマ7		ピッチ 13 スキマ5		重量 (kg)	適応 荷重	本体価格		型式 名称	価格		
				重量 (kg)	適応 荷重	本体価格 ノンスリップ	本体価格 プレーン	重量 (kg)	適応 荷重			本体価格 ノンスリップ	本体価格 プレーン				
300 × 300	35-15	350 × 350	15	2.4	人	25,400	18,800	3.3	人	32,900	24,400	3.7	人	34,800	29,300	B-15	10,000
	35-20		20	3.0	人	27,800	19,600	4.0	人	36,700	26,000	4.6	人	38,700	30,800	B-20	10,400
350 × 350	40-15	400 × 400	15	3.1	人	30,700	24,400	4.3	人	42,700	34,000	4.7	人	48,400	38,300	B-15	11,200
	40-20		20	3.8	人	35,500	27,000	5.2	人	49,600	37,800	5.7	人	52,400	42,400	B-20	11,900
400 × 400	45-15	450 × 450	15	4.0	人	41,700	33,200	5.3	人	55,000	43,900	5.9	人	57,800	48,800	B-15	12,500
	45-20		20	4.9	人	47,600	35,200	6.6	人	62,900	46,500	7.3	人	65,900	53,500	B-20	13,200
450 × 450	50-15	500 × 500	15	4.8	人	46,600	39,800	6.4	人	62,400	53,200	7.3	人	65,500	56,400	B-15	14,000
	50-20		20	5.9	人	56,100	42,400	7.9	人	75,500	56,700	8.9	人	79,300	60,100	B-20	14,800

- 公道で車両が頻繁に通行する場合やフォークリフト等の特殊車両が通行する場所での使用に適しません。敷地内道路や屋内など、車両通行が少ない場所で使用して下さい。
- 受枠はB枠(3-56頁参照)を使用した場合の価格です。
- コラムドットは人荷重限定商品です。

ますぶた Tバー (頭8mm)タイプ フォーミング

S8TND [エンボス]・S8TFD [プレーン]

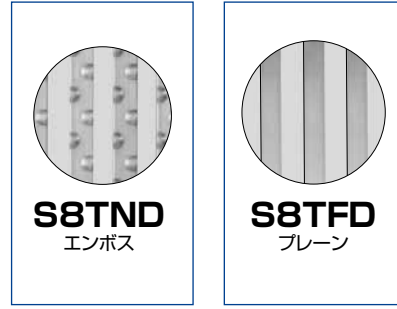

■ベアリングバー断面図

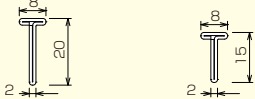

■ピッチ詳細図

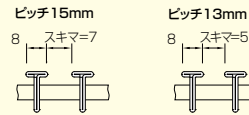

特長

目次

みぞぶた

ますぶた

U字溝

その他製品

付属部品

受枠

テクニカル

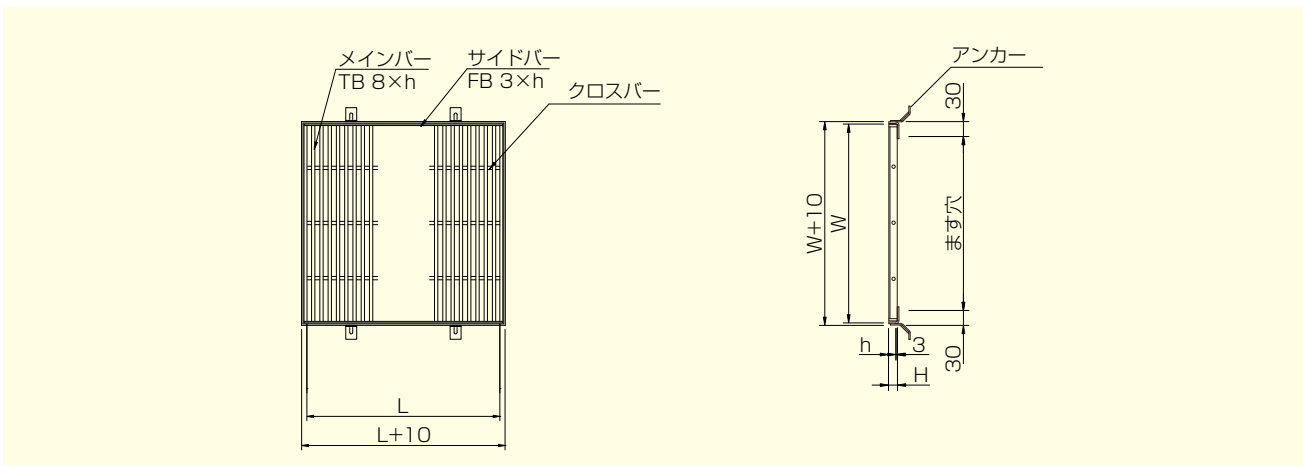

●型式名称：S8TND (エンボス) / S8TFD (プレーン)

マス 穴 (mm)	呼称	寸法(mm)		グレーチング								受枠B型	
		W×L	高さ h	ピッチ 15 スキマ 7				ピッチ 13 スキマ 5				型式 名称	価格
				重量 (kg)	適応 荷重	本体価格		重量 (kg)	適応 荷重	本体価格			
				エンボス	プレーン	エンボス	プレーン	エンボス	プレーン				
300 × 300	35-15	350 × 300	15	2.5	人	32,000	26,700	2.8	人	36,000	29,900	B-15	10,000
	35-20	350	20	3.1	人	39,500	33,100	3.3	人	44,100	36,900	B-20	10,400
350 × 350	40-15	400 × 350	15	3.2	人	36,300	30,400	3.7	人	41,100	34,200	B-15	11,200
	40-20	400	20	4.0	人	41,400	34,400	4.3	人	46,300	38,600	B-20	11,900
400 × 400	45-15	450 × 400	15	4.1	人	41,500	34,500	4.7	人	49,100	39,300	B-15	12,500
	45-20	450	20	5.1	人	49,000	40,800	5.5	人	57,500	45,800	B-20	13,200
450 × 450	50-15	500 × 450	15	5.0	人	51,900	43,200	5.8	人	58,600	49,000	B-15	14,000
	50-20	500	20	6.3	人	58,700	49,100	6.8	人	67,000	55,100	B-20	14,800

●手押し車・台車などが往来する場所での使用に適しません。歩行用として使用して下さい。

●ご注文は下記要領にてご指示下さい。
例:S8TND15-15(エンボス) P=15。ピッチをご指示下さい。
例:S8TFD15-15(プレーン)P=15。ピッチをご指示下さい。
●受枠はB枠(3-56頁参照)を使用した場合の価格です。

ますぶた Tバー (頭6mm) タイプ

S6TRD [ガラガラ]・S6TXD [NS]
S6TMD [ブレーン]

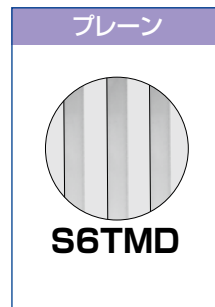
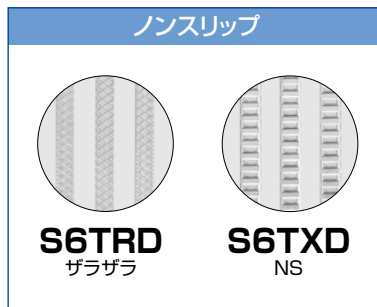
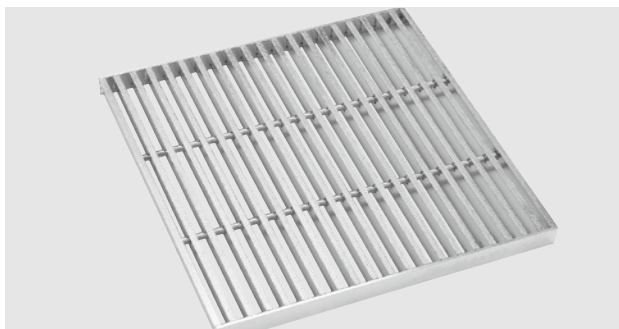

■ベアリングバー断面図

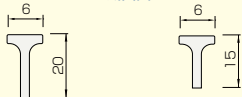

■ピッチ詳細図

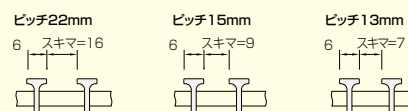

型式別目次

注目製品のご紹介

化粧蓋ビュート

エキスパンション
ジョイントカバー

ステンレス
グレーチング

玄関マット

ステンレス
ピット蓋

マシンハッチ
フロアハッチ

排水ピット

レインシューター

スチール
グレーチング

ワイングラス
グレーチング

景観
グレーチング

リップ
ソフトカバー

床板
グレーチング

日鉄
ファイブフロア

ファイバー
グレーチング

プラスチック製品

鋳鉄製鉄蓋

鋳鉄製
グレーチング

グリーンメイト

防水板

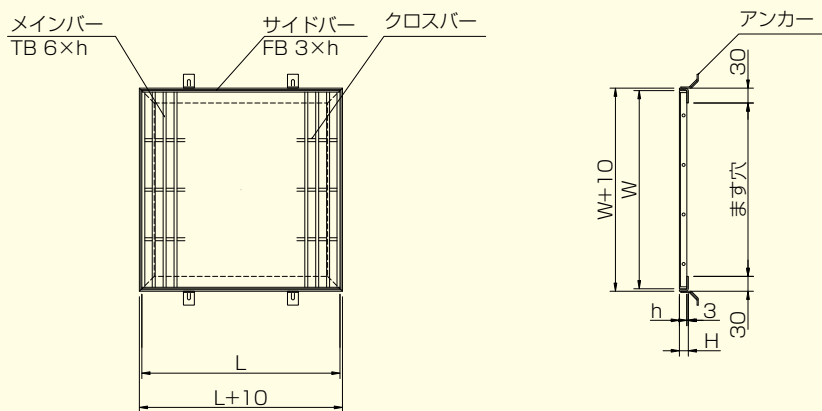

●ガラガラタイプとNSタイプは同一価格です。●型式名称:S6TRD (ガラガラ) / S6TXD (NS) / S6TMD (ブレーン)

マス 目 (mm)	呼 称	寸法(mm)		グレーチング												受 枠 日 型				
		W×L	高さ h	ピッチ 22 スキマ16		ピッチ 15 スキマ 9		ピッチ 13 スキマ7		重量 (kg)	適応 荷重	本体価格	重量 (kg)	適応 荷重	本体価格	重量 (kg)	適応 荷重	本体価格	型式 名称	価 格
				重量 (kg)	適応 荷重	重量 (kg)	適応 荷重	重量 (kg)	適応 荷重											
250 × 250	30-15	300 × 300	15	1.7	人	20,500	17,100	2.2	人	26,400	21,900	2.5	人	30,300	25,300	B-15	8,500			
	30-20	300 × 300	20	2.1	人	22,200	18,000	2.8	T2	29,700	23,800	3.1	T2	34,400	28,700	B-20	9,000			
300 × 300	35-15	350 × 350	15	2.3	人	24,100	18,500	3.0	人	31,400	23,900	3.4	人	40,400	29,300	B-15	10,000			
	35-20	350 × 350	20	2.8	人	26,500	19,300	3.7	人	34,900	25,500	4.3	人	46,000	30,800	B-20	10,400			
350 × 350	40-15	400 × 400	15	2.8	人	29,300	23,800	3.9	人	40,700	33,200	4.4	人	46,000	38,300	B-15	11,200			
	40-20	400 × 400	20	3.5	人	33,900	25,100	4.9	人	47,300	35,100	5.5	人	56,900	42,400	B-20	11,900			
400 × 400	45-15	450 × 450	15	3.7	人	39,500	32,200	4.9	人	52,400	42,500	5.6	人	50,400	48,800	B-15	12,500			
	45-20	450 × 450	20	4.6	人	45,300	34,200	6.1	人	59,800	45,300	7.0	人	59,600	53,500	B-20	13,200			
450 × 450	50-15	500 × 500	15	4.4	人	44,400	38,700	5.9	人	59,400	51,800	6.7	人	62,400	56,400	B-15	14,000			
	50-20	500 × 500	20	5.5	人	53,400	41,100	7.4	人	71,800	55,100	8.3	人	66,600	60,100	B-20	14,800			

●公道で車両が頻繁に通行する場合やフォークリフト等の特殊車両が通行する場所での使用に適しません。敷地内道路や屋内など、車両通行が少ない場所で使用して下さい。

●受枠はB枠(3-56頁参照)を使用した場合の価格です。

●ご注文は下記要領にてご指示下さい。
例：S6TRD30-15(ガラガラ)P=22。ピッチをご指示下さい。
例：S6TXD30-15(NS)P=22。ピッチをご指示下さい。
例：S6TMD30-15(ブレーン)P=22。ピッチをご指示下さい。

ますぶた セブンバーグレーチングタイプ [歩道用]

S7BRD [ガラガラ] · S7BXD [NS]
S7BBB [バーリング] · S7BMD [プレーン]



■ベアリングバー断面図

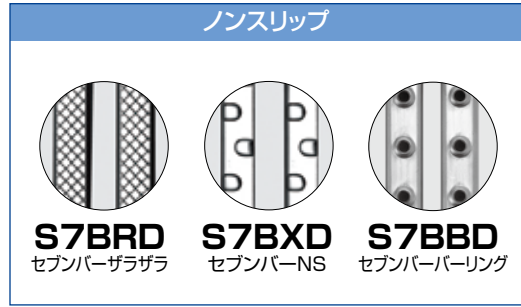
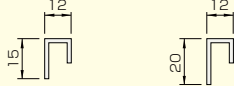

■ピッチ詳細図

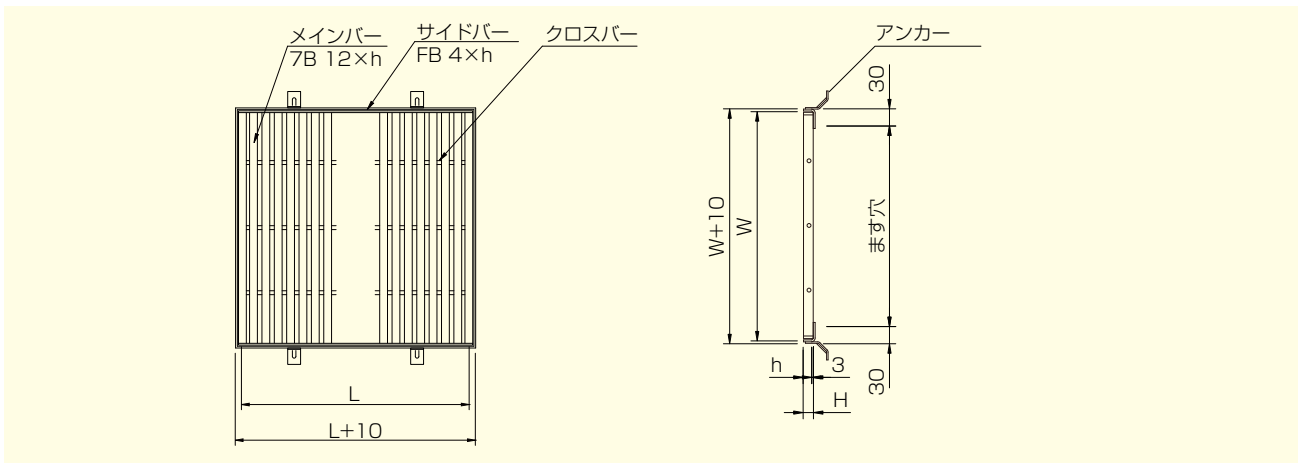
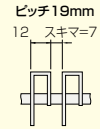
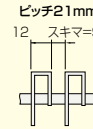
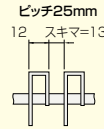

●ガラガラとNSは同一価格です。●型式名称:S7BRD (ガラガラ) / S7BXD (NS) / S7BBB (バーリング) / S7BMD (プレーン)

マス 穴 (mm)	呼 称	寸法 (mm)		グレーチング												受枠B型			
		W×L	高さ h	ピッチ 25 スキマ13		ピッチ 21 スキマ9		ピッチ 19 スキマ7		重量 (kg)	適応 荷重	本体価格		重量 (kg)	適応 荷重	本体価格		型式 名称	価格
				重量 (kg)	適応 荷重	重量 (kg)	適応 荷重	重量 (kg)	適応 荷重			重量 (kg)	適応 荷重			重量 (kg)	適応 荷重		
300 × 300	35-15	350 × 350	15	2.6	人	15,800	13,900	2.8	人	18,000	15,700	3.1	人	19,800	17,200	B-15	10,000		
	35-20		20	3.7	人	18,300	16,300	4.0	人	20,700	18,500	4.4	人	22,700	20,100	B-20	10,400		
350 × 350	40-15	400 × 400	15	3.3	人	20,000	17,800	3.7	人	22,900	20,200	4.0	人	25,000	22,000	B-15	11,200		
	40-20		20	4.6	人	23,300	21,200	5.3	人	26,700	24,100	5.8	人	29,200	26,300	B-20	11,900		
400 × 400	45-15	450 × 450	15	4.1	人	25,100	22,400	4.6	人	28,600	25,500	5.0	人	31,000	27,700	B-15	12,500		
	45-20		20	5.8	人	29,200	26,700	6.6	人	33,300	30,500	7.1	人	36,400	33,100	B-20	13,200		
450 × 450	50-15	500 × 500	15	5.0	人	30,000	27,200	5.7	人	34,300	30,900	6.1	人	37,400	33,700	B-15	14,000		
	50-20		20	7.1	人	35,200	32,500	8.2	人	40,400	37,100	8.8	人	44,000	40,400	B-20	14,800		

●公道で車両が頻繁に通行する場合やフォークリフト等の特殊車両が通行する場所での使用に適しません。
敷地内道路や屋内など、車両通行が少ない場所で使用して下さい。

特 長

目 次

みぞぶた

ますぶた

U字溝

その他製品

付属部品

受 枠

テクニカル

ますぶた Iバータイプ ボルト固定

S41PV [リプス 高さ15・20・25]・S51PV [リプス 高さ32・38]・S41RV [ガラザラ 高さ15・20・25]
S51RV [ガラザラ 高さ32・38]・S41MV [ブレーン 高さ15・20・25]・S51MV [ブレーン 高さ32・38]

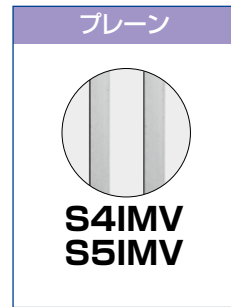
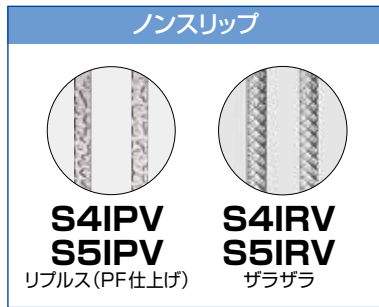
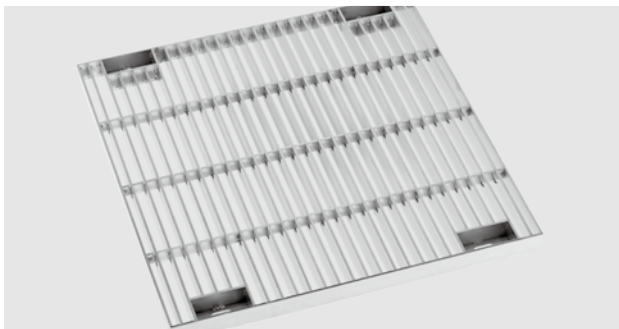

■ベアリングバー断面図

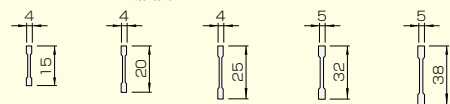

■ピッチ詳細図 (4mm厚Iバーの場合) 高さ15・20・25

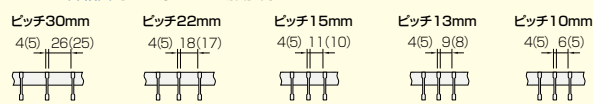

※ ()内は5mm厚Iバー 高さ32・38

※ピッチP=10は高さ32mmまで

●Iバータイプはノンスリップタイプ・ブレーンタイプ同一価格です。

ますぶた 穴 (mm)	型式名称	寸法(mm)		グレーチング					
		W×L	高さh	ピッチ P=30			ピッチ P=22		
				重量(kg)	適応荷重	本体価格	重量(kg)	適応荷重	本体価格
250 × 250	30-15	300 × 300	15	1.4	人	17,100	1.8	人	18,000
	30-20		20	1.7	T2	21,000	2.2	T2	24,100
	30-25		25	2.1	T2	24,400	2.6	T14	33,200
	30-32		32	3.5	T20	26,300	4.5	T20	31,100
	30-38		38	4.1	T20	30,000	5.2	T20	35,600
300 × 300	35-15	350 × 350	15	2.0	人	20,900	2.4	人	24,100
	35-20		20	2.4	人	27,600	2.9	T2	30,300
	35-25		25	2.8	T2	27,800	3.5	T2	38,300
	35-32		32	4.8	T14	34,100	6.0	T20	41,900
	35-38		38	5.6	T20	39,200	6.9	T20	48,600
350 × 350	40-15	400 × 400	15	2.5	人	22,700	3.0	人	27,000
	40-20		20	3.0	人	31,300	3.6	人	36,300
	40-25		25	3.6	T2	35,100	4.3	T2	43,300
	40-32		32	6.2	T14	42,000	7.5	T14	50,700
	40-38		38	7.2	T14	47,700	8.7	T20	58,000
400 × 400	45-15	450 × 450	15	3.0	人	24,400	3.9	人	29,800
	45-20		20	3.6	人	34,900	4.7	人	42,200
	45-25		25	4.4	人	38,400	5.6	T2	48,500
	45-32		32	7.5	T2	48,600	9.6	T14	51,200
	45-38		38	8.7	T14	58,300	11.3	T20	71,500
450 × 450	50-15	500 × 500	15	3.7	人	30,700	4.6	人	38,000
	50-20		20	4.4	人	45,400	5.6	人	53,800
	50-25		25	5.3	人	49,600	6.6	T2	53,600
	50-32		32	9.1	T2	55,200	11.5	T6	72,800
	50-38		38	10.6	T14	64,900	13.5	T14	84,400
500 × 500	55-15	550 × 550	15	4.5	人	31,400	5.5	人	41,700
	55-20		20	5.4	人	47,100	6.7	人	59,300
	55-25		25	6.6	人	57,200	8.0	人	74,900
	55-32		32	11.1	T2	64,600	13.8	T2	85,000
	55-38		38	13.0	T2	72,400	16.1	T14	96,700
550 × 550	60-15	600 × 600	15	5.1	人	38,600	6.6	人	50,500
	60-20		20	6.1	人	48,800	7.9	人	64,800
	60-25		25	7.4	人	63,100	9.5	人	76,900
	60-32		32	12.6	T2	67,900	16.5	T2	90,600
	60-38		38	14.8	T2	77,300	19.3	T14	105,100
600 × 600	65-15	650 × 650	15	6.1	人	48,100	7.7	人	62,800
	65-20		20	7.3	人	59,100	9.3	人	78,300
	65-25		25	8.8	人	68,900	11.1	人	93,200
	65-32		32	15.0	T2	80,900	19.2	T2	108,400
	65-38		38	17.6	T2	92,300	22.5	T6	125,500
650 × 650	70-15	700 × 700	15	7.0	人	48,200	8.7	人	64,900
	70-20		20	8.4	人	62,700	10.5	人	84,300
	70-25		25	10.1	人	72,500	12.6	人	101,000
	70-32		32	17.3	T2	93,500	21.8	T2	131,800
	70-38		38	20.3	T2	105,400	25.6	T2	149,300

●公道で車両が頻繁に通行する場合やフォークリフト等の特殊車両が通行する場所での使用に適用しません。敷地内道路や屋内など、車両通行が少ない場所で使用して下さい。

●ご注文は下記要領にてご指示下さい。
例：S41RV30-15(ガラザラ)P=30。ピッチをご指示下さい。
例：S41MV30-15(ブレーン)P=30。ピッチをご指示下さい。
●受枠はBB 枠(3-56 頁参照)を使用した場合の価格です。

特長

目次

みぞぶた

ますぶた

U字溝

その他製品

付属部品

受枠

テクニカル

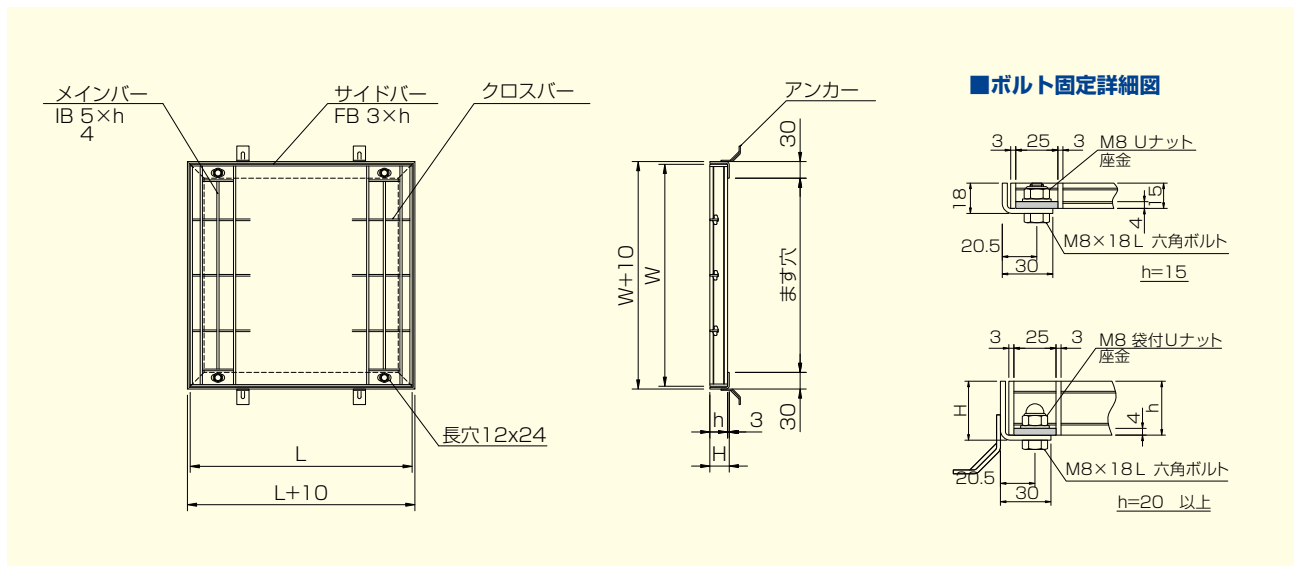

●Iバータイプはノンスリップタイプ・ブレンタイプ同一価格です。

寸法(mm)		グレーチング									受枠価格
W×L	高さh	ピッチ P=15			ピッチ P=13			ピッチ P=10			
		重量(kg)	適応荷重	本体価格	重量(kg)	適応荷重	本体価格	重量(kg)	適応荷重	本体価格	
300 × 300	15	2.4	T2	22,900	2.6	T2	24,600	3.3	T6	29,400	13,200
	20	2.9	T14	27,900	3.2	T14	30,900	3.9	T20	32,800	13,800
	25	3.4	T20	31,200	3.8	T20	34,000	4.6	T20	38,100	14,300
	32	5.9	T20	38,900	6.7	T20	43,800	8.3	T20	49,900	15,100
	38	6.9	T20	44,800	7.7	T20	50,400	—	—	—	16,000
350 × 350	15	3.3	T2	28,900	3.60	T2	32,200	4.4	T2	38,300	14,800
	20	3.9	T2	36,100	4.30	T6	40,400	5.3	T14	42,900	15,100
	25	4.7	T14	39,900	5.20	T14	44,900	6.3	T20	49,700	16,000
	32	7.9	T20	48,800	9.1	T20	54,500	11.3	T20	67,900	16,700
	38	9.2	T20	57,500	10.5	T20	63,800	—	—	—	17,800
400 × 400	15	4.1	人	29,500	4.6	人	32,900	5.7	T2	48,400	16,000
	20	4.90	T2	38,000	5.6	T2	42,200	6.9	T6	55,000	16,600
	25	5.90	T6	52,600	6.6	T14	57,900	8.1	T14	60,000	17,400
	32	10.4	T20	64,500	11.7	T20	70,800	14.5	T20	87,300	18,600
	38	12.1	T20	74,300	13.6	T20	82,100	—	—	—	19,600
450 × 450	15	5.1	人	38,200	5.8	人	42,900	7.2	T2	59,100	17,300
	20	6.2	T2	48,700	7.1	T2	54,900	8.7	T2	67,200	18,000
	25	7.4	T2	65,900	8.4	T6	74,500	10.3	T14	84,200	19,100
	32	12.9	T20	70,700	14.8	T20	80,200	18.3	T20	107,700	20,200
	38	15.1	T20	96,000	17.2	T20	107,500	—	—	—	21,400
500 × 500	15	6.3	人	46,900	7.1	人	53,100	8.9	人	72,300	18,800
	20	7.7	T2	59,400	8.6	T2	67,900	10.8	T2	82,600	19,600
	25	9.1	T2	76,800	10.2	T2	87,600	12.5	T14	97,500	20,400
	32	15.6	T20	87,100	18.0	T20	99,600	22.4	T20	132,200	21,800
	38	18.2	T20	102,000	21.0	T20	116,600	—	—	—	23,200
550 × 550	15	7.6	人	51,300	8.5	人	56,400	10.8	人	82,100	22,900
	20	9.2	人	66,200	10.2	T2	73,000	12.9	T2	93,400	24,400
	25	10.9	T2	91,400	12.1	T2	100,400	15.2	T2	110,000	25,300
	32	19.2	T14	103,300	21.4	T20	113,700	27.2	T20	148,500	26,900
	38	22.4	T20	119,000	25.0	T20	131,600	—	—	—	28,200
600 × 600	15	8.80	人	62,000	10.1	人	69,200	12.7	人	95,800	23,200
	20	10.7	人	80,200	12.1	人	90,300	15.4	T2	110,200	25,200
	25	12.7	T2	96,600	14.3	T2	108,200	18.1	T2	129,700	26,400
	32	22.4	T14	113,200	25.3	T14	127,300	32.3	T20	178,900	27,800
	38	32.0	T20	132,200	37.0	T20	148,300	—	—	—	29,400
650 × 650	15	10.4	人	74,600	11.9	人	83,900	15.0	人	107,900	24,200
	20	12.7	人	94,700	14.2	人	107,800	18.1	T2	126,100	26,000
	25	15.1	T2	114,100	16.9	T2	129,600	21.3	T2	150,000	27,500
	32	26.1	T14	133,900	29.8	T14	152,200	37.9	T20	206,700	29,000
	38	30.5	T14	156,300	34.8	T20	177,500	—	—	—	30,700
700 × 700	15	12.0	人	80,100	13.7	人	90,500	17.3	人	122,700	25,000
	20	14.5	人	105,100	16.5	人	118,600	20.9	人	142,800	27,000
	25	17.2	人	127,300	19.4	T2	143,800	24.5	T2	170,200	28,300
	32	30.4	T6	157,000	34.4	T14	175,700	43.7	T14	236,000	30,000
	38	35.5	T14	184,500	40.2	T14	207,200	—	—	—	32,000

●公道で車両が頻りに通行する場合やフォークリフト等の特殊車両が通行する場合での使用に適しません。敷地内道路や屋内など、車両通行が少ない場所で使用して下さい。

●ご注文は下記要領にてご指示下さい。
例：S4IRV30-15(ガラガラ)P=30、ピッチをご指示下さい。
例：S4IMV30-15(ブレン)P=30、ピッチをご指示下さい。
●受枠はBB枠(3-56頁参照)を使用した場合の価格です。

ますぶた 4mmフラットバータイプ ボルト固定

S4FRV [ガラガラ]・S4FXV [NS]
S4FMV [プレーン]

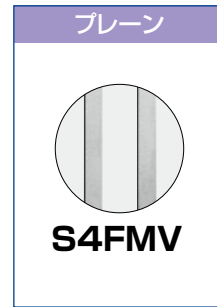
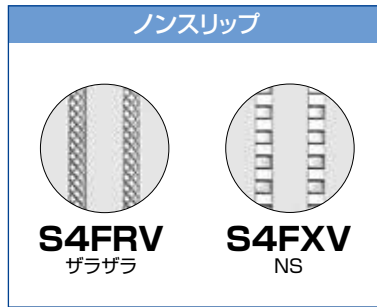
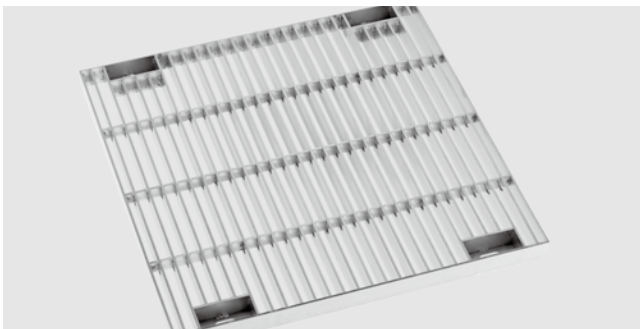

■ベアリングバー断面図 ※はプレーンタイプのみ

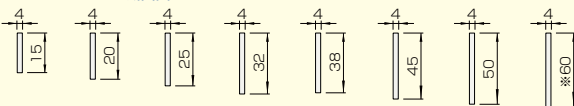

■ピッチ詳細図

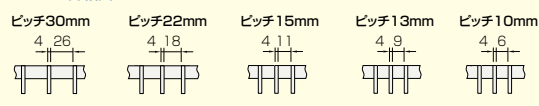

●ガラガラタイプとNSタイプは同一価格です。●型式名称:S4FRV (ガラガラ) / S4FXV (NS) / S4FMV (プレーン)

ますぶた 穴 (mm)	呼 称	寸法(mm)		グレーチング							
		W×L	高さh	ピッチ P=30				ピッチ P=22			
				重量 (kg)	適応 荷重	本体価格		重量 (kg)	適応 荷重	本体価格	
						ノンスリップ	プレーン			ノンスリップ	プレーン
250 × 250	30-15	300 × 300	15	2.1	人	19,900	18,200	2.6	人	23,300	20,500
	30-20		20	2.7	人	23,600	20,600	3.4	T2	27,300	23,400
	30-25		25	3.4	T2	26,000	22,700	4.2	T2	29,700	25,800
	30-32		32	4.2	T14	29,500	25,500	5.3	T14	35,100	29,700
	30-38		38	5.0	T14	32,500	30,500	6.3	T20	39,100	36,200
	30-45		45	5.8	T20	36,600	34,100	7.4	T20	44,800	41,100
300 × 300	35-15	350 × 350	15	2.8	人	24,400	21,700	3.4	人	29,100	24,900
	35-20		20	3.6	人	30,100	24,800	4.4	人	35,200	28,500
	35-25		25	4.6	T2	33,200	27,600	5.6	T2	37,700	32,400
	35-32		32	5.7	T2	37,400	31,900	7.0	T14	44,800	37,400
	35-38		38	6.8	T14	40,400	35,500	8.3	T20	50,100	42,300
	35-45		45	7.9	T20	48,700	42,500	9.7	T20	60,400	53,100
350 × 350	40-15	400 × 400	15	3.5	人	28,400	24,800	4.2	人	33,700	28,500
	40-20		20	4.6	人	34,800	29,000	5.5	人	42,000	34,300
	40-25		25	5.8	人	37,700	32,600	7.0	T2	47,300	39,100
	40-32		32	7.3	T2	45,100	38,000	8.8	T2	54,500	45,100
	40-38		38	8.7	T2	48,800	40,100	10.4	T14	63,100	58,000
	40-45		45	10.1	T14	56,100	49,500	12.2	T20	69,200	64,500
400 × 400	45-15	450 × 450	15	4.3	人	33,600	28,800	5.5	人	41,600	34,600
	45-20		20	5.6	人	38,800	34,500	7.2	人	50,100	40,600
	45-25		25	7.0	人	42,700	39,000	9.0	人	57,700	46,900
	45-32		32	8.8	T2	49,200	44,900	11.4	T2	65,500	54,300
	45-38		38	10.5	T2	54,500	50,900	13.6	T6	72,100	61,900
	45-45		45	12.2	T6	62,300	57,400	15.9	T14	83,700	72,700
450 × 450	45-50	500 × 500	50	13.9	T14	66,100	60,300	18.0	T20	89,000	78,000
	45-60		60	16.4	T20	76,700	69,800	21.3	T20	104,000	90,700
	50-15		15	5.2	人	39,000	32,900	6.6	人	48,300	39,700
	50-20		20	6.8	人	45,700	39,700	8.6	人	59,000	47,300
	50-25		25	8.6	人	52,000	45,200	10.8	人	68,500	55,100
	50-32		32	10.7	人	61,200	52,800	13.6	T2	79,300	63,900
500 × 500	50-38	550 × 550	38	12.8	T2	65,600	59,900	16.3	T2	87,900	73,300
	50-45		45	15.0	T2	81,000	68,400	19.1	T14	101,100	86,900
	50-50		50	17.0	T14	81,200	72,300	21.5	T20	106,800	93,400
	50-60		60	20.0	T20	94,900	84,000	25.5	T20	125,300	109,200
	55-15		15	6.4	人	43,800	40,900	7.9	人	53,100	49,200
	55-20		20	8.3	人	54,700	50,800	10.3	人	66,200	61,000
600 × 600	55-25	650 × 650	25	10.5	人	61,700	57,000	13.0	人	74,600	68,600
	55-32		32	13.1	人	70,800	65,200	16.3	T2	87,500	80,200
	55-38		38	15.6	T2	80,300	73,800	19.5	T2	98,700	90,100
	55-45		45	18.3	T2	92,500	84,700	22.8	T14	114,500	104,400
	55-50		50	20.8	T6	98,200	89,800	25.8	T14	120,800	110,200
	55-60		60	24.5	T14	114,400	104,300	30.6	T20	141,500	128,600
650 × 650	65-15	650 × 650	15	8.6	人	54,100	52,400	11.0	人	67,900	65,400
	65-20		20	11.1	人	67,800	65,400	14.3	人	85,700	82,600
	65-25		25	14.1	人	79,300	72,800	18.1	人	100,200	91,800
	65-32		32	17.6	人	93,600	85,700	22.8	人	119,200	108,600
	65-38		38	21.1	人	107,400	95,900	27.2	T2	136,900	121,800
	65-45		45	24.6	T2	124,000	110,500	31.9	T2	158,600	140,800
	65-50		50	28.1	T2	128,200	116,800	36.1	T14	163,700	148,700
	65-60		60	33.1	T14	150,000	136,300	42.7	T20	192,200	174,300

●公道で車両が頻りに通行する場合やフォークリフト等の特殊車両が通行する場所での使用に適用しません。敷地内道路や屋内など、車両通行が少ない場所で使用して下さい。
●受枠はBB枠(3-56頁参照)を使用した場合の価格です。

●ご注文は下記要領にてご指示下さい。
例：S4FRV30-15(ガラガラ)P=30。ピッチをご指示下さい。
例：S4FXV30-15(NS)P=30。ピッチをご指示下さい。
例：S4FMV30-15(プレーン)P=30。ピッチをご指示下さい。

特長

目次

みぞぶた

ますぶた

U字溝

その他製品

付属部品

受枠

テクニカル

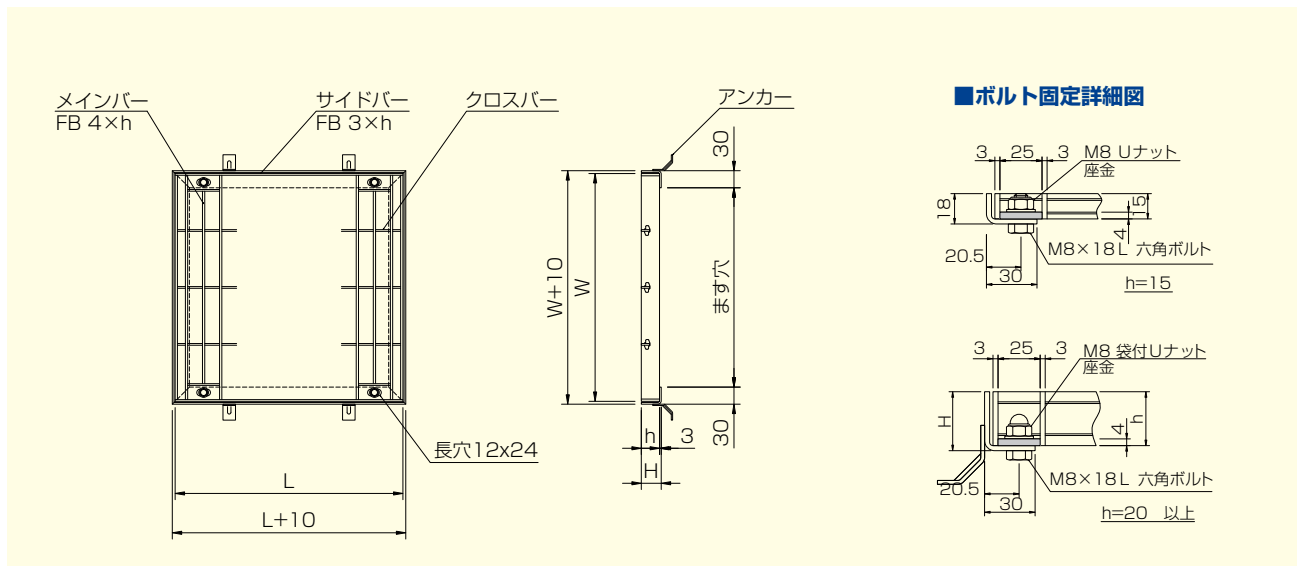

●ガラガラタイプとNSタイプは同一価格です。●型式名称：S4FRV (ガラガラ) / S4FXV (NS) / S4FMV (ブレーン)

寸法(mm)		グレーチング												受枠価格
W×L	高さh	ピッチ P=15				ピッチ P=13				ピッチ P=10				
		重量(kg)	適応荷重	本体価格		重量(kg)	適応荷重	本体価格		重量(kg)	適応荷重	本体価格		
				ノンスリップ	ブレーン			ノンスリップ	ブレーン			ノンスリップ	ブレーン	
300 × 300	15	3.3	人	28,400	24,000	3.7	T2	30,900	26,000	5.0	T2	30,900	28,800	13,200
	20	4.4	T2	34,700	28,300	4.9	T6	35,800	31,100	6.6	T14	36,000	33,200	13,800
	25	5.5	T14	38,000	32,600	6.2	T14	41,400	35,400	8.3	T20	42,400	38,700	14,300
	32	7.0	T20	44,100	37,100	7.8	T20	50,500	42,100	10.6	T20	50,800	46,100	15,100
	38	8.3	T20	50,800	45,900	9.3	T20	55,400	46,600	12.6	T20	58,100	52,300	16,000
350 × 350	15	4.6	人	36,200	30,000	5.1	人	40,100	33,100	6.8	T2	45,200	37,200	14,800
	20	6.1	T2	45,000	35,500	6.7	T2	46,900	39,200	9.1	T2	47,300	43,300	15,100
	25	7.7	T6	48,400	41,100	8.4	T14	53,000	44,800	11.4	T14	55,700	50,600	16,000
	32	9.7	T20	58,200	49,000	10.7	T20	68,200	56,700	14.5	T20	68,800	62,300	16,700
	38	11.5	T20	65,000	54,200	12.7	T20	73,200	63,300	17.2	T20	79,100	71,000	17,800
400 × 400	15	5.9	人	43,500	35,300	6.6	人	47,700	38,700	9.4	人	51,300	47,200	16,000
	20	7.7	T2	56,000	43,400	8.7	T2	60,600	48,300	12.4	T2	61,000	55,300	16,600
	25	9.7	T2	62,800	50,500	10.9	T2	70,100	55,800	15.6	T14	72,700	65,300	17,400
	32	12.3	T14	73,500	58,600	13.8	T14	85,500	67,600	19.9	T20	89,400	79,800	18,600
	38	14.6	T20	81,600	67,400	16.4	T20	89,800	75,700	23.7	T20	103,300	91,900	19,600
450 × 450	15	7.3	人	53,100	42,800	8.4	人	58,400	47,100	11.8	人	62,700	57,500	17,300
	20	9.6	人	60,700	52,400	11.0	T2	68,800	59,200	15.7	T2	75,000	67,700	18,000
	25	12.1	T2	68,100	61,400	13.9	T2	75,900	68,300	19.7	T6	90,600	81,200	19,100
	32	15.3	T14	84,400	71,000	17.5	T14	99,300	83,100	25.1	T20	110,300	98,100	20,200
	38	18.3	T14	98,300	82,200	20.9	T20	108,900	93,100	29.8	T20	127,700	113,100	21,400
500 × 500	15	9.1	人	62,400	49,400	10.3	人	69,100	54,900	14.9	人	76,900	70,300	18,800
	20	12.0	人	81,300	61,800	13.5	人	92,100	69,400	19.7	T2	92,600	83,200	19,600
	25	15.1	T2	85,100	72,700	17.0	T2	94,600	80,600	24.7	T2	111,000	99,200	20,400
	32	19.0	T2	101,500	84,700	21.5	T6	118,700	98,700	31.6	T14	136,100	120,600	21,800
	38	22.7	T14	115,900	98,400	25.6	T14	127,600	111,000	37.5	T20	158,000	139,400	23,200
550 × 550	15	10.9	人	79,500	73,000	12.2	人	88,000	80,600	16.4	人	99,300	88,700	22,900
	20	14.3	人	101,600	92,900	16.0	人	112,800	102,900	21.7	人	132,000	116,500	24,400
	25	18.1	T2	116,900	106,700	20.2	T2	121,000	107,400	27.3	T2	148,600	128,200	25,300
	32	22.8	T2	124,900	113,900	25.5	T2	138,800	126,300	34.8	T14	192,600	169,900	26,900
	38	27.2	T14	143,700	130,800	30.4	T14	160,200	145,600	41.4	T20	215,500	188,600	28,200
650 × 650	15	15.2	人	103,300	94,400	17.0	人	114,600	104,400	22.5	人	135,600	120,300	24,200
	20	20.0	人	129,700	115,100	22.4	人	130,900	116,300	29.7	人	182,000	167,400	26,000
	25	25.2	人	143,600	130,600	28.2	人	156,800	139,400	37.3	T2	208,500	189,500	27,500
	32	31.8	T2	160,500	145,800	35.7	T2	179,200	162,600	47.6	T6	263,800	231,400	29,000
	38	37.9	T2	189,600	172,000	42.6	T6	212,100	192,200	56.7	T14	302,600	264,300	30,700
650 × 650	45	44.6	T14	221,800	199,600	50.0	T14	248,100	223,200	66.6	T20	353,500	318,600	33,800
	50	50.2	T20	234,400	212,300	56.3	T20	261,900	236,900	73.9	T20	382,400	332,800	34,000
	60	59.7	T20	277,100	249,600	67.0	T20	310,000	278,900	87.9	T20	442,300	397,500	37,600

●公道で車両が頻りに通行する場合やフォークリフト等の特殊車両が通行する場所での使用に適しません。敷地内道路や屋内など、車両通行が少ない場所で使用して下さい。
●受枠はBB枠(3-56頁参照)を使用した場合の価格です。

●ご注文は下記要領にてご指示下さい。
例：S4FRV30-15(ガラガラ)P=30。ピッチをご指示下さい。
例：S4FXV30-15(NS)P=30。ピッチをご指示下さい。
例：S4FMV30-15(ブレーン)P=30。ピッチをご指示下さい。

ますぶた 3mmフラットバータイプ ボルト固定

S3FRV [ガラガラ] · S3FXV [NS]
S3FMV [プレーン]

経済的

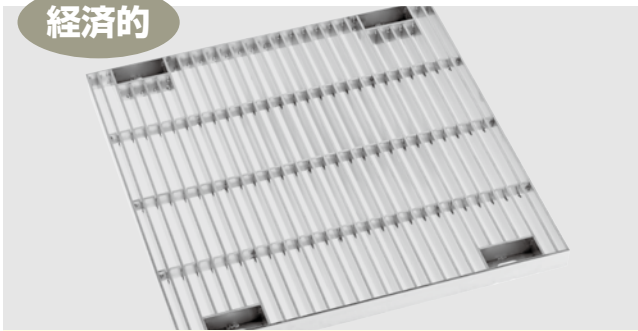

■ベアリングバー断面図

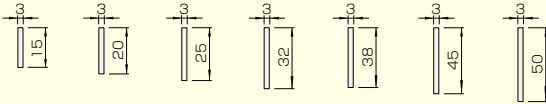

ノンスリップ

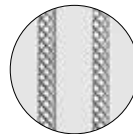

S3FRV
ガラガラ

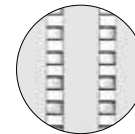

S3FXV
NS

プレーン

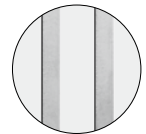

S3FMV

■ピッチ詳細図

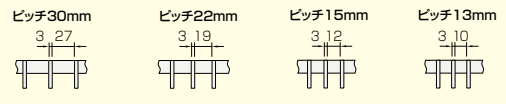

●ガラガラタイプとNSタイプは同一価格です。●型式名称:S3FRV(ガラガラ) / S3FXV(NS) / S3FMV(プレーン)

ますぶた 穴 (mm)	呼 称	寸法(mm)		グレーチング								受枠価格
		W×L	高さh	ピッチ P=30				ピッチ P=22				
				重量 (kg)	適応 荷重	本体価格		重量 (kg)	適応 荷重	本体価格		
						ノンスリップ	プレーン			ノンスリップ	プレーン	
250 × 250	30-15	300 × 300	15	1.7	人	18,800	17,200	2.0	人	21,800	19,500	13,200
	30-20		20	2.2	人	22,100	19,700	2.7	人	25,400	22,300	
	30-25		25	2.7	T2	24,200	21,600	3.4	T2	27,100	24,500	
300 × 300	35-15	350 × 350	15	2.3	人	22,800	20,600	2.7	人	27,000	23,800	14,800
	35-20		20	2.9	人	27,900	23,700	3.5	人	32,500	27,100	
	35-25		25	3.7	人	30,600	26,200	4.4	T2	34,700	30,700	
350 × 350	40-15	400 × 400	15	2.9	人	26,500	23,700	3.5	人	31,100	27,100	16,000
	40-20		20	3.7	人	32,100	27,600	4.6	人	38,600	32,500	
	40-25		25	4.7	人	34,700	31,100	5.7	人	43,300	37,100	
400 × 400	45-15	450 × 450	15	3.5	人	31,000	27,400	4.3	人	38,200	32,800	17,300
	45-20		20	4.5	人	35,600	32,700	5.7	人	45,900	38,600	
	45-25		25	5.6	人	39,300	36,900	7.1	人	52,800	44,500	
450 × 450	50-15	500 × 500	15	4.2	人	36,000	31,300	5.2	人	44,100	37,700	18,800
	50-20		20	5.4	人	42,000	37,700	6.7	人	54,000	45,000	
	50-25		25	6.8	人	47,500	43,000	8.5	人	62,500	52,300	
500 × 500	55-15	550 × 550	15	5.1	人	40,200	39,000	6.2	人	48,600	46,700	22,900
	55-20		20	6.6	人	50,100	48,100	8.1	人	60,500	58,000	
	55-25		25	8.4	人	56,300	54,200	10.2	人	68,100	65,200	

●公道で車両が頻繁に通行する場合やフォークリフト等の特殊車両が通行する場所での使用に適しません。敷地内道路や屋内など、車両通行が少ない場所で使用して下さい。
●受枠は BB 枠(3-56 頁参照)を使用した場合の価格です。

●ご注文は下記要領にてご指示下さい。
例：S3FRV30-15(ガラガラ)P=30。ピッチをご指示下さい。
例：S3FXV30-15(NS)P=30。ピッチをご指示下さい。
例：S3FMV30-15(NS)P=30。ピッチをご指示下さい。

型式別目次

注目製品のご紹介

化粧蓋ビュート

エキスパンション
ジョイントカバー

ステンレス
グレーチング

玄関マット

ステンレス
ピット蓋

マシンハッチ
フロアハッチ

排水ピット

レインシューター

スチール
グレーチング

ワインガラス
グレーチング

景観
グレーチング

リップ
ソフトカバー

床板
グレーチング

日鉄
ファイアフロア

ファイバー
グレーチング

プラスチック製品

鋳鉄製鉄蓋

鋳鉄製
グレーチング

クリーンメイト

防水板

特長

目次

みぞぶた

ますぶた

U字溝

その他製品

付属部品

受枠

テクニカル

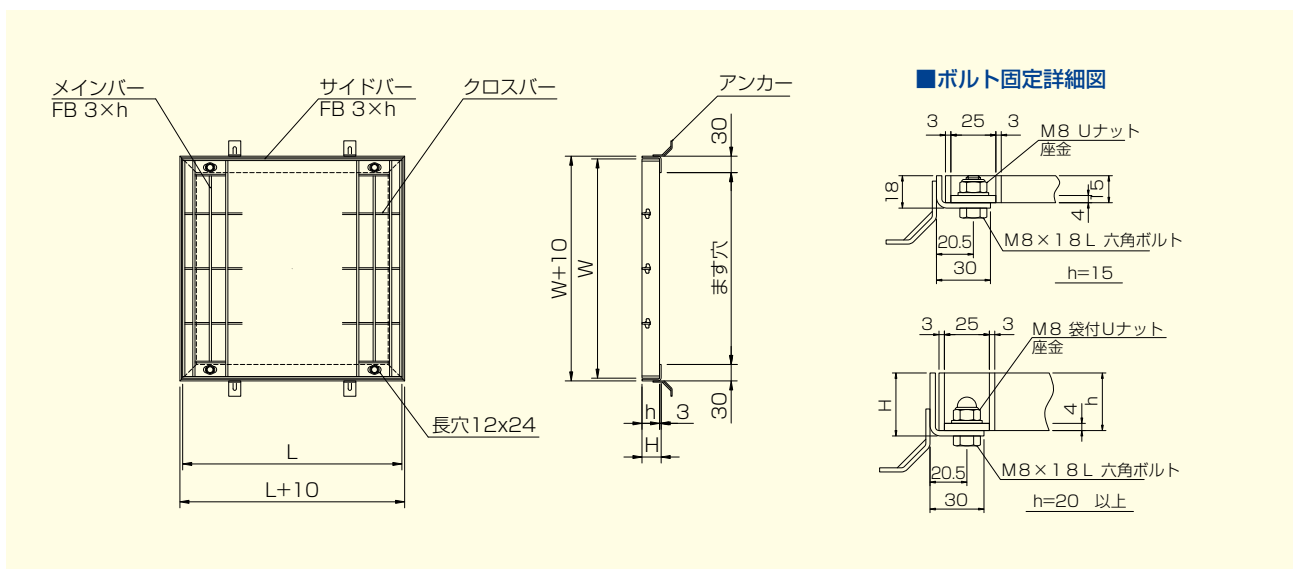

●ガラガラタイプとNSタイプは同一価格です。●型式名称:S3FRV(ガラガラ) / S3FXV(NS) / S3FMV(ブレン)

ますぶた (mm)	呼称	寸法 (mm)		グレーチング								受枠価格
		W×L	高さh	ピッチ P=15				ピッチ P=13				
				重量 (kg)	適応 荷重	本体価格		重量 (kg)	適応 荷重	本体価格		
ノンスリップ	ブレン	ノンスリップ	ブレン									
250 × 250	30-15	300 × 300	15	2.6	人	26,500	22,900	2.9	人	28,600	24,600	13,200
	30-20		20	3.5	T2	32,000	27,000	3.9	T2	35,400	29,500	13,800
	30-25		25	4.3	T6	35,100	31,100	4.8	T14	38,100	33,500	14,300
300 × 300	35-15	350 × 350	15	3.6	人	33,500	28,400	4.0	人	37,100	31,600	14,800
	35-20		20	4.8	人	41,300	33,800	5.2	T2	45,900	37,200	15,100
	35-25		25	6.0	T2	44,400	39,100	6.6	T2	48,500	42,600	16,000
350 × 350	40-15	400 × 400	15	4.6	人	39,900	33,400	5.1	人	43,800	36,800	16,000
	40-20		20	6.0	人	51,100	41,200	6.7	人	57,500	45,900	16,600
	40-25		25	7.6	T2	57,500	47,900	8.5	T2	64,000	53,000	17,400
400 × 400	45-15	450 × 450	15	5.7	人	48,600	40,600	6.5	人	53,400	44,700	17,300
	45-20		20	7.5	人	55,300	49,900	8.5	人	62,700	56,300	18,000
	45-25		25	9.5	T2	62,000	58,300	10.7	T2	69,100	64,800	19,100
450 × 450	50-15	500 × 500	15	7.1	人	57,000	47,000	7.9	人	62,900	52,100	18,800
	50-20		20	9.3	人	74,000	58,700	10.4	人	83,700	66,000	19,600
	50-25		25	11.7	人	77,400	69,100	13.1	T2	85,900	76,600	20,400
500 × 500	55-15	550 × 550	15	8.5	人	72,500	69,300	9.4	人	80,100	76,600	22,900
	55-20		20	11.1	人	92,300	88,300	12.4	人	102,400	97,800	24,400
	55-25		25	14.0	人	106,200	101,300	15.6	人	118,000	112,600	25,300

●公道で車両が頻繁に通行する場合やフォークリフト等の特殊車両が通行する場所での使用に適しません。敷地内道路や屋内など、車両通行が少ない場所で使用して下さい。
●受枠は BB 枠(3-56 頁参照)を使用した場合の価格です。

●ご注文は下記要領にてご指示下さい。
例：S3FRV30-15(ガラガラ)P=30。ピッチをご指示下さい。
例：S3FXV30-15(NS)P=30。ピッチをご指示下さい。
例：S3FMV30-15(NS)P=30。ピッチをご指示下さい。

U字溝用 Iバータイプ

S4IPU [リプルス 高さ15・20・25]・S5IPU [リプルス 高さ32]・S4IRU [ザラザラ 高さ15・20・25]
S5IRU [ザラザラ 高さ32]・S4IMU [プレーン 高さ15・20・25]・S5IMU [プレーン 高さ32]

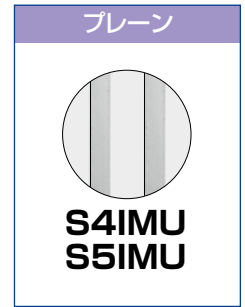
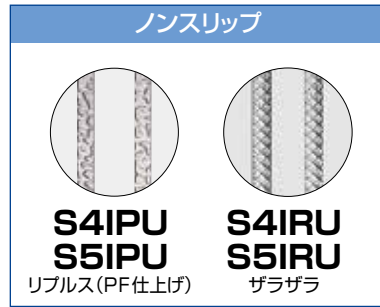
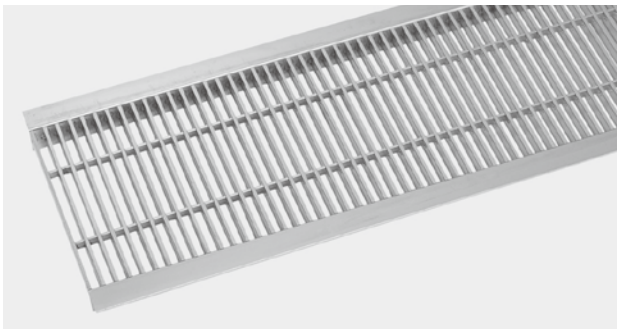

■ベアリングバー断面図

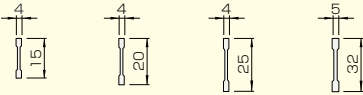

■ピッチ詳細図 (4mm厚Iバーの場合) 高さ15・20・25



※ ()内は5mm厚Iバー 高さ32・38 ※ピッチP=10は高さ32mmまで

●Iバータイプはノンスリップタイプ・プレーンタイプ同一価格です。

み み 幅 (mm)	型式名称	グレーチング								
		寸法(mm)			ピッチ P=30			ピッチ P=22		
		W	A	高さh	重量(kg)	適応荷重	本体価格	重量(kg)	適応荷重	本体価格
90	90-15	80	134	15	3.9	T14	18,200	4.0	T14	19,300
100	10-15	90	144	15	4.0	T14	18,900	4.3	T14	21,200
120	12-15	110	164	15	4.2	T14	19,600	4.6	T14	23,300
150	15-15	140	194	15	4.5	T2	21,300	5.0	T14	24,900
	20			4.8	T14	24,300	5.4	T14	29,000	
180	18-15	170	224	15	4.8	T2	24,000	5.4	T2	28,400
	20			5.2	T6	27,500	6.0	T14	33,200	
	25			5.7	T14	31,800	6.6	T14	39,300	
240	24-15	230	284	15	5.7	人	29,200	6.6	T2	35,200
	20			6.2	T2	34,400	7.2	T2	42,200	
	25			7.0	T2	38,800	8.2	T14	48,100	
	32			10.7	T14	51,900	12.9	T14	64,400	
300	30-15	290	344	15	6.3	人	33,000	7.4	人	40,300
	20			7.0	T2	39,700	8.3	T2	49,200	
	25			7.8	T2	49,100	9.4	T2	60,600	
	32			12.4	T14	60,300	15.2	T14	74,600	
360	36-15	350	404	15	7.2	人	39,100	8.5	人	48,400
	20			8.0	人	48,000	9.6	T2	60,100	
	25			9.1	T2	54,300	11.0	T2	69,400	
	32			14.4	T2	71,400	17.8	T14	93,400	

●公道で車両が頻繁に通行する場合やフォークリフト等の特殊車両が通行する場所での使用に適しません。敷地内道路や屋内など、車両通行が少ない場所で使用して下さい。
●ゴム付きはプラス 3,500円となります。

●ご注文は下記要領にてご指示下さい。
例：S4IRU90-15(ザラザラ)P=30。ピッチをご指示下さい。
例：S4IMU90-15(プレーン)P=30。ピッチをご指示下さい。

型式別目次

注目製品のご紹介

化粧蓋ビュート

エキスパンション
ジョイントカバー

ステンレス
グレーチング

玄関マット

ステンレス
ピット蓋

マシンハッチ
フロアハッチ

排水ピット

レインシューター

スチール
グレーチング

ワインガラス
グレーチング

景観
グレーチング

リップ
ソフトカバー

床板
グレーチング

目鉄
ファイブフロア

ファイバー
グレーチング

プラスチック製品

鋳鉄製鉄蓋

鋳鉄製
グレーチング

クリーンメイト

防水板

特長

目次

みぞぶた

ますぶた

U字溝

その他製品

付属部品

受枠

テクニカル

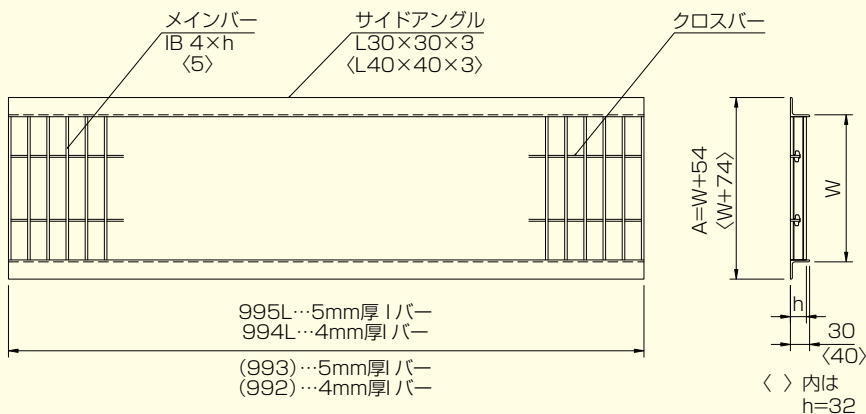

使用等辺山形鋼の寸法

Iバー高さ	等辺山形鋼寸法
15	L30×30×3
20	
25	
32	L40×40×3

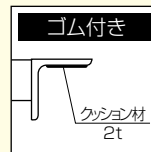

●Iバータイプはノンスリップタイプ・ブレンタイプ同一価格です。

グレーチング												
寸法(mm)			ピッチ P=15			ピッチ P=13			ピッチ P=10			
W	A	高さh	重量(kg)	適応荷重	本体価格	重量(kg)	適応荷重	本体価格	重量(kg)	適応荷重	本体価格	
80	134	15	4.7	T14	22,400	4.8	T14	24,100	5.5	T14	34,300	
90	144	15	4.9	T14	24,200	5.0	T14	26,000	5.7	T14	37,100	
110	164	15	5.3	T14	27,800	5.5	T14	30,000	6.3	T14	41,400	
140	194	15	5.9	T14	30,000	6.4	T14	33,000	7.2	T14	44,000	
		20	6.6	T14	36,400	7.1	T14	39,800	8.2	T14	49,000	
170	224	15	6.6	T14	34,700	7.1	T14	38,100	8.2	T14	49,700	
		20	7.3	T14	41,900	8.0	T14	46,500	9.4	T14	55,800	
		25	8.2	T14	49,900	8.8	T14	55,600	10.5	T14	64,800	
230	284	15	8.1	T2	43,700	8.7	T2	48,400	10.5	T6	65,000	
		20	9.1	T14	54,100	10.0	T14	60,200	11.9	T14	73,400	
		25	10.3	T14	59,100	11.2	T14	65,900	13.6	T14	85,800	
	304	32	16.8	T14	78,900	18.8	T14	88,100	22.9	T14	116,600	
290	344	15	9.3	T2	51,600	10.3	T2	57,000	12.2	T2	78,900	
		20	10.6	T2	64,000	11.8	T2	71,600	14.2	T14	89,200	
		25	12.1	T14	74,300	13.3	T14	83,500	16.3	T14	105,300	
	364	32	20.1	T14	91,100	22.7	T14	102,200	28.0	T14	144,700	
350	404	15	10.8	人	62,700	12.0	T2	69,500	14.5	T2	93,500	
		20	12.4	T2	78,800	13.9	T2	88,300	16.8	T2	106,300	
		25	14.2	T2	91,100	15.7	T6	102,300	19.4	T14	124,200	
	424	32	23.8	T14	125,800	26.9	T14	141,500	33.2	T14	175,200	

●公道で車両が頻りに通行する場合やフォークリフト等の特殊車両が通行する場所での使用に不适。敷地内道路や屋内など、車両通行が少ない場所で使用して下さい。

●ゴム付きはプラス 3,500 円となります。

●ご注文は下記要領にてご指示下さい。

例：S4IRU90-15(ガラガラ)P=30。ピッチをご指示下さい。

例：S4IMU90-15(ブレン)P=30。ピッチをご指示下さい。

U字溝用 4mmフラットバータイプ

S4FRU [ガラガラ]・S4FXU [NS]
S4FMU [プレーン]

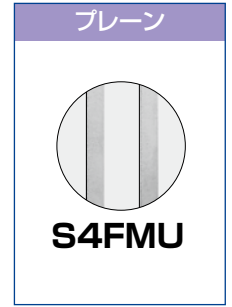
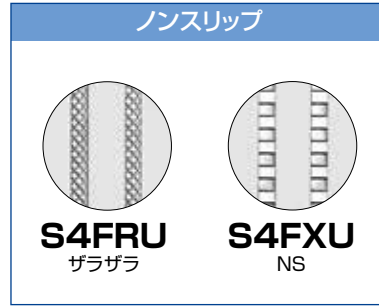
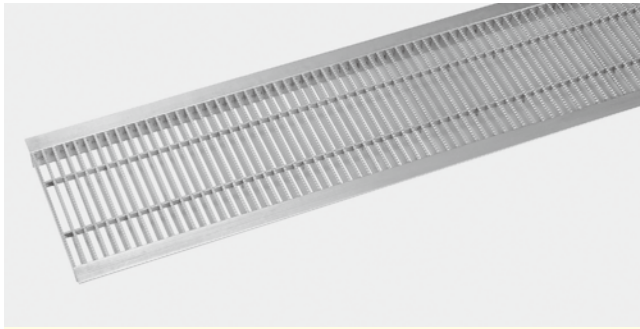

■ベアリングバー断面図

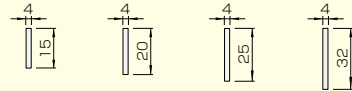

■ピッチ詳細図



●ガラガラタイプとNSタイプは同一価格です。●型式名称:S4FRU(ガラガラ) / S4FXU(NS) / S4FMU(プレーン)

みぞ幅 (mm)	呼称	グレーチング												
		寸法(mm)			ピッチ P=30						ピッチ P=22			
		W	A	高さh	重量(kg)	適応荷重	本体価格		重量(kg)	適応荷重	本体価格			
						ノンスリップ	プレーン			ノンスリップ	プレーン			
90	90-15	80	134	15	4.2	T14	18,700	16,900	4.6	T14	22,200	19,600		
	90-20			20	4.6	T14	24,400	20,100	5.1	T14	26,300	21,500		
100	10-15	90	144	15	4.3	T14	21,700	19,700	4.8	T14	25,800	22,700		
	10-20			20	4.8	T14	25,800	21,000	5.4	T14	29,000	23,500		
120	12-15	110	164	15	4.6	T6	22,800	20,500	5.2	T14	27,300	23,900		
	12-20			20	5.2	T14	26,500	21,600	6.0	T14	32,100	26,300		
150	15-15	140	194	15	5.1	T2	24,600	21,700	5.9	T2	29,700	25,500		
	15-20			20	5.8	T14	29,100	23,900	6.9	T14	36,800	29,600		
	15-25			25	6.7	T14	32,100	26,400	8.0	T14	41,400	32,900		
	15-32		214	32	8.7	T14	36,400	30,300	10.3	T14	48,200	40,000		
180	18-15	170	224	15	5.6	人	27,800	24,500	6.6	T2	34,000	29,100		
	18-20			20	6.5	T2	31,600	26,300	7.7	T6	40,500	32,800		
	18-25			25	7.5	T14	35,100	29,100	9.1	T14	45,800	38,300		
	18-32		244	32	9.7	T14	40,500	33,500	11.7	T14	53,900	44,700		
240	24-15	230	284	15	6.8	人	35,200	30,700	8.1	人	43,900	37,400		
	24-20			20	8.0	T2	40,700	33,500	9.7	T2	53,400	44,400		
	24-25			25	9.5	T2	45,700	38,000	11.6	T2	60,900	50,800		
	24-32		304	32	12.1	T14	52,500	43,500	14.8	T14	71,500	58,200		
300	30-15	290	344	15	7.8	人	39,400	34,300	9.4	人	49,800	42,100		
	30-20			20	9.3	人	45,700	38,000	11.5	T2	61,200	50,800		
	30-25			25	11.1	T2	51,500	42,900	13.8	T2	70,100	58,200		
	30-32		364	32	14.2	T2	60,400	50,100	17.6	T6	83,700	69,400		
360	36-15	350	404	15	9.0	人	47,400	40,900	11.0	人	60,500	50,900		
	36-20			20	10.8	人	54,900	45,600	13.5	人	73,900	61,500		
	36-25			25	13.1	人	62,000	51,700	16.3	T2	84,900	70,800		
	36-32		424	32	16.6	T2	72,500	60,100	20.8	T2	101,000	84,000		

●公道で車両が頻繁に通行する場合やフォークリフト等の特殊車両が通行する場所での使用に適しません。敷地内道路や屋内など、車両通行が少ない場所で使用して下さい。
●ゴム付きはプラス 3,500 円となります。

●ご注文は下記要領にてご指示下さい。
例：S4FRU90-15(ガラガラ)P=30。ピッチをご指示下さい。
例：S4FXU90-15(NS)P=30。ピッチをご指示下さい。
例：S4FMU90-15(プレーン)P=30。ピッチをご指示下さい。

特長

目次

みぞぶた

ますぶた

U字溝

その他製品

付属部品

受枠

テクニカル

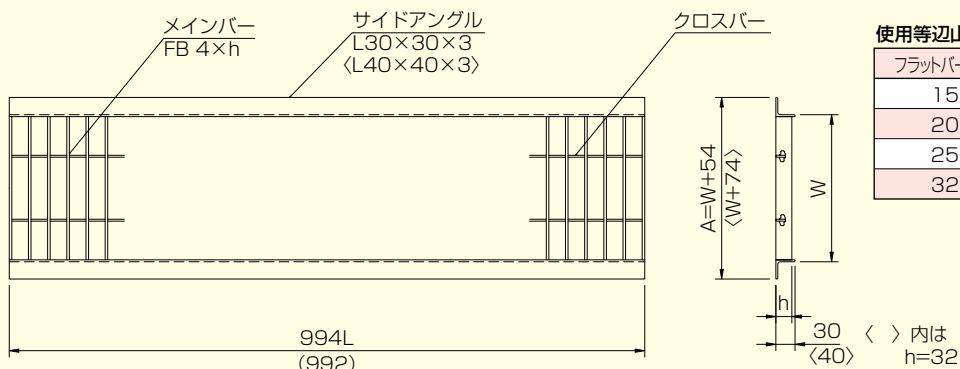

() 内はピッチ13mmとなります

●ガラザラタイプとNSタイプは同一価格です。●型式名称：S4FRU(ガラザラ)／S4FXU(NS)／S4FMU(ブレーン)

グレーチング

寸法(mm)		ピッチ P=15				ピッチ P=13				ピッチ P=10				
W	A	高さh	重量(kg)	適応荷重	本体価格		重量(kg)	適応荷重	本体価格		重量(kg)	適応荷重	本体価格	
					ノンスリップ	ブレーン			ノンスリップ	ブレーン			ノンスリップ	ブレーン
80	134	15	5.3	T14	25,400	23,200	5.7	T14	31,500	26,700	6.7	T14	36,000	34,600
		20	6.1	T14	30,900	25,200	6.6	T14	39,400	31,100	7.9	T14	40,500	38,300
90	144	15	5.6	T14	29,600	25,300	6.0	T14	37,000	31,200	7.1	T14	39,100	37,400
		20	6.5	T14	33,300	27,100	7.1	T14	42,000	33,100	8.5	T14	43,600	41,200
110	164	15	6.3	T14	31,700	28,800	6.8	T14	39,500	33,100	8.1	T14	42,600	40,400
		20	7.4	T14	38,100	31,100	8.0	T14	47,000	37,200	9.8	T14	48,500	45,100
140	194	15	7.2	T14	35,200	31,400	7.9	T14	45,200	37,200	9.6	T14	47,300	44,300
		20	8.7	T14	43,700	36,300	9.5	T14	52,900	42,800	11.8	T14	54,900	50,600
		25	10.2	T14	50,300	41,500	11.3	T14	60,500	45,700	14.1	T14	64,400	58,900
		32	13.1	T14	64,400	53,400	14.5	T14	77,500	60,100	18.1	T14	80,400	73,200
170	224	15	8.2	T2	40,700	36,000	9.0	T6	52,100	42,800	11.1	T14	55,400	51,900
		20	9.9	T14	50,000	41,300	11.0	T14	63,500	47,700	13.8	T14	64,600	59,400
		25	11.8	T14	56,700	46,400	13.1	T14	70,200	52,900	16.6	T14	76,000	69,100
		32	15.2	T14	73,500	61,000	16.8	T14	92,000	72,600	21.3	T14	95,400	86,500
230	284	15	10.3	T2	53,500	47,200	11.4	T2	67,800	55,100	14.3	T2	71,800	66,700
		20	12.7	T2	65,600	54,300	14.1	T6	81,500	60,900	18.0	T14	83,900	76,600
		25	15.3	T14	75,600	62,900	17.1	T14	94,300	71,200	21.9	T14	99,600	90,400
		32	19.6	T14	94,900	78,900	21.9	T14	121,500	97,900	28.1	T14	123,400	111,400
290	344	15	12.3	人	61,500	53,800	13.6	人	80,200	65,000	17.7	T2	86,100	79,200
		20	15.3	T2	78,000	64,700	17.1	T2	95,200	73,900	22.6	T2	102,100	92,300
		25	18.5	T2	90,500	75,200	20.8	T6	110,900	84,200	27.7	T14	122,200	110,900
		32	23.7	T14	111,600	92,700	26.6	T14	139,100	109,300	35.5	T14	152,300	136,100
350	404	15	14.4	人	75,500	65,800	16.0	人	96,100	77,300	20.7	人	102,100	94,000
		20	18.0	T2	94,000	78,100	20.2	T2	118,200	88,300	26.4	T2	121,300	109,900
		25	22.1	T2	106,800	88,700	24.8	T2	133,700	99,200	32.5	T6	144,300	129,600
		32	28.1	T6	135,200	112,200	31.6	T14	171,800	131,900	41.6	T14	183,800	164,800

●公道で車両が頻繁に通行する場合やフォークリフト等の特殊車両が通行する場所での使用に適しません。敷地内道路や屋内など、車両通行が少ない場所で使用して下さい。
●ゴム付きはプラス 3,500 円となります。

●ご注文は下記要領にてご指示下さい。
例：S4FRU90-15(ガラザラ)P=30。ピッチをご指示下さい。
例：S4FXU90-15(NS)P=30。ピッチをご指示下さい。
例：S4FMU90-15(ブレーン)P=30。ピッチをご指示下さい。

U字溝用 3mmフラットバータイプ

S3FRU [ガラガラ] · S3FXU [NS]
S3FMU [プレーン]

経済的

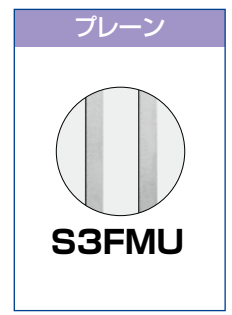
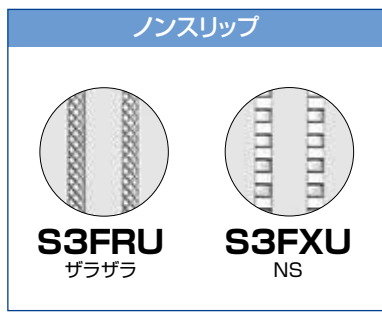
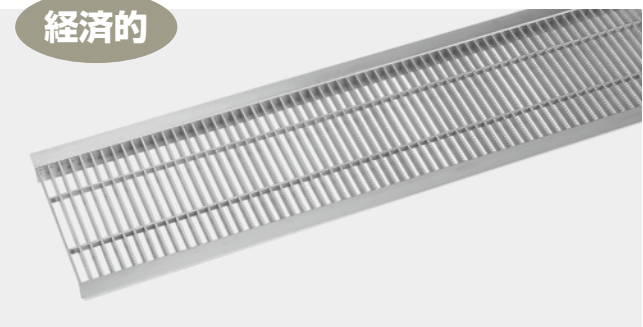

■ベアリングバー断面図

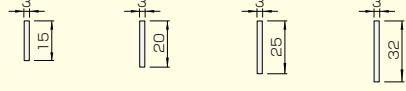

■ピッチ詳細図

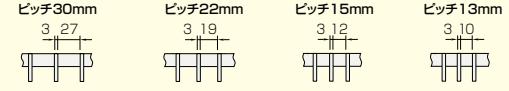

型式別目次

注目製品のご紹介

化粧蓋ビュート

エキスパンション
ジョイントカバー

ステンレス
グレーチング

玄関マット

ステンレス
ピット蓋

マシンハッチ
フロアハッチ

排水ピット

レインシューター

スチール
グレーチング

ワインガラス
グレーチング

景観
グレーチング

リップ
ソフトカバー

床板
グレーチング

目録
ファイアフロア

ファイバー
グレーチング

プラスチック製品

鋳鉄製鉄蓋

鋳鉄製
グレーチング

グリーンメイト

防水板

●ガラガラタイプとNSタイプは同一価格です。●型式名称:S3FRU(ガラガラ) / S3FXU(NS) / S3FMU(プレーン)

みぞ幅 (mm)	グレーチング											
	呼称	寸法 (mm)			重量 (kg)	適応 荷重	ピッチ P=30		重量 (kg)	適応 荷重	ピッチ P=22	
		W	A	高さh			ノンスリップ	プレーン			ノンスリップ	プレーン
90	90-15	80	134	15	3.9	T14	17,800	16,100	4.2	T14	20,900	18,700
	90-20			20	4.2	T14	23,300	19,000	4.6	T14	25,100	20,400
100	10-15	90	144	15	4.0	T6	20,600	18,800	4.3	T14	24,400	21,600
	10-20			20	4.3	T14	24,400	20,000	4.8	T14	27,400	22,400
120	12-15	110	164	15	4.2	T2	21,700	19,500	4.7	T6	26,000	22,700
	12-20			20	4.6	T14	25,300	20,500	5.2	T14	30,600	24,900
150	15-15	140	194	15	4.6	人	23,400	20,600	5.2	T2	28,100	24,400
	15-20			20	5.1	T2	27,700	22,700	5.9	T14	34,900	28,200
	15-25			25	5.8	T14	30,600	25,100	6.7	T14	39,300	31,300
180	18-15	170	224	15	4.9	人	26,400	23,300	5.6	人	32,300	27,700
	18-20			20	5.6	T2	30,000	24,900	6.5	T2	38,500	31,200
	18-25			25	6.4	T2	33,300	27,700	7.6	T14	43,600	36,300
240	24-15	230	284	15	5.9	人	33,500	29,100	6.9	人	41,800	35,600
	24-20			20	6.8	人	38,600	31,900	8.1	T2	50,700	42,300
	24-25			25	8.0	T2	43,300	36,100	9.6	T2	57,900	48,100
300	30-15	290	344	15	6.6	人	37,500	32,500	7.9	人	47,300	40,000
	30-20			20	7.8	人	43,300	36,100	9.4	人	58,000	48,100
	30-25			25	9.2	人	49,100	40,700	11.2	T2	66,600	55,300
360	36-15	350	404	15	7.6	人	45,100	39,000	9.1	人	57,500	48,400
	36-20			20	9.0	人	52,200	43,400	11.0	人	69,100	58,600
	36-25			25	10.7	人	59,000	49,100	13.2	人	80,800	67,200

●公道で車両が頻繁に通行する場合やフォークリフト等の特殊車両が通行する場所での使用に適しません。敷地内道路や屋内など、車両通行が少ない場所で使用して下さい。
●ゴム付きはプラス3,500円となります。

●ご注文は下記要領にてご指示下さい。
例:S3FRU90-15(ガラガラ)P=30。ピッチをご指示下さい。
例:S3FXU90-15(NS)P=30。ピッチをご指示下さい。
例:S3FMU90-15(プレーン)P=30。ピッチをご指示下さい。

特長

目次

みぞぶた

ますぶた

U字溝

その他製品

付属部品

受枠

テクニカル

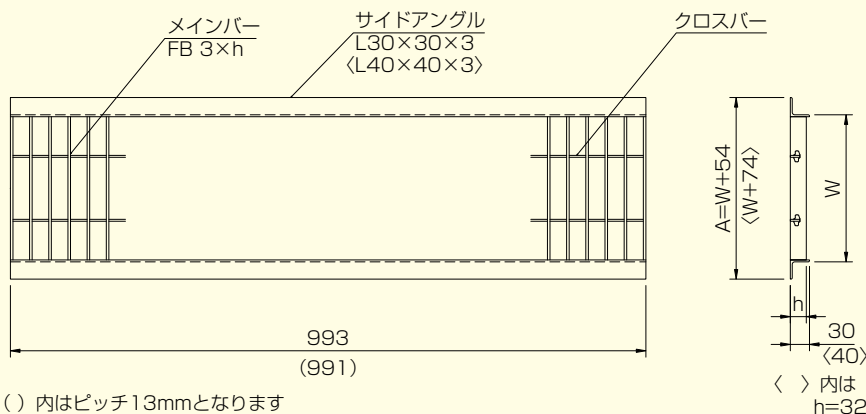

使用等辺山形鋼の寸法

フラットバー高さ	等辺山形鋼寸法
15	L30×30×3
20	
25	
32	L40×40×3

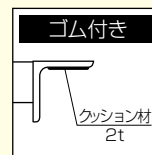

() 内はピッチ13mmとなります

〈 〉 内は h=32

●ガラガラタイプとNSタイプは同一価格です。●型式名称:S3FRU(ガラガラ) / S3FXU(NS) / S3FMU(ブレン)

みぞ幅 (mm)	呼称	寸法(mm)		グレーチング				グレーチング				
		W	A	高さh	重量(kg)	適応荷重	ピッチ P=15		重量(kg)	適応荷重	ピッチ P=13	
							本体価格	ブレン			本体価格	ブレン
90	90-15	80	134	15	4.7	T14	24,100	22,200	5.0	T14	29,900	25,300
	90-20			20	5.3	T14	29,300	23,900	5.7	T14	37,500	29,500
100	10-15	90	144	15	5.0	T14	28,000	24,000	5.3	T14	35,100	29,600
	10-20			20	5.6	T14	31,600	25,600	6.0	T14	39,900	31,600
120	12-15	110	164	15	5.4	T14	30,200	27,400	5.8	T14	37,600	31,600
	12-20			20	6.3	T14	36,200	29,500	6.8	T14	44,700	35,500
150	15-15	140	194	15	6.2	T2	33,500	29,900	6.6	T14	43,000	35,500
	15-20			20	7.2	T14	41,600	34,600	7.9	T14	50,200	40,600
	15-25			25	8.4	T14	47,700	39,600	9.2	T14	57,500	43,500
180	18-15	170	224	15	6.9	T2	38,600	34,300	7.5	T2	49,500	40,600
	18-20			20	8.2	T14	47,500	39,200	9.0	T14	60,400	45,200
	18-25			25	9.6	T14	53,800	44,100	10.6	T14	66,800	50,300
240	24-15	230	284	15	8.5	人	50,800	44,800	9.3	人	64,400	52,300
	24-20			20	10.3	T2	62,400	51,500	11.4	T2	77,400	58,000
	24-25			25	12.4	T6	71,900	59,700	13.7	T14	89,500	67,600
300	30-15	290	344	15	10.0	人	58,500	51,000	11.0	人	76,200	61,600
	30-20			20	12.2	T2	74,000	61,500	13.6	T2	90,500	70,300
	30-25			25	14.7	T2	85,900	71,500	16.4	T2	105,300	80,000
360	36-15	350	404	15	11.7	人	71,800	62,500	12.9	人	91,300	73,300
	36-20			20	14.4	人	89,300	74,200	16.0	T2	112,200	83,900
	36-25			25	17.5	T2	101,500	84,300	19.5	T2	127,000	94,200

●公道で車両が頻繁に通行する場合やフォークリフト等の特殊車両が通行する場所での使用に適しません。敷地内道路や屋内など、車両通行が少ない場所で使用して下さい。
●ゴム付きはプラス3,500円となります。

●ご注文は下記要領にてご指示下さい。
例:S3FRU90-15(ガラガラ)P=30。ピッチをご指示下さい。
例:S3FXU90-15(NS)P=30。ピッチをご指示下さい。
例:S3FMU90-15(ブレン)P=30。ピッチをご指示下さい。

U字溝用 Tバー (頭6mm) タイプ

S6TRU [ザラザラ]・S6TXU [NS]
S6TMU [ブレーン]

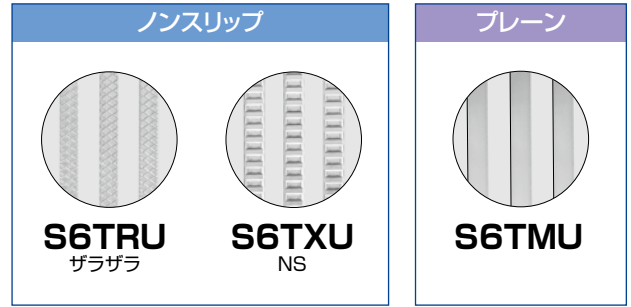
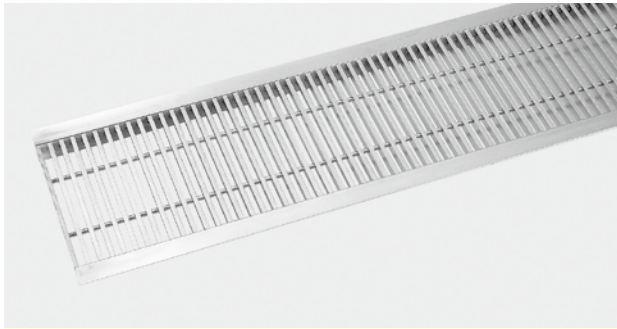

■ベアリングバー断面図

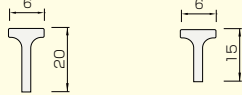

■ピッチ詳細図

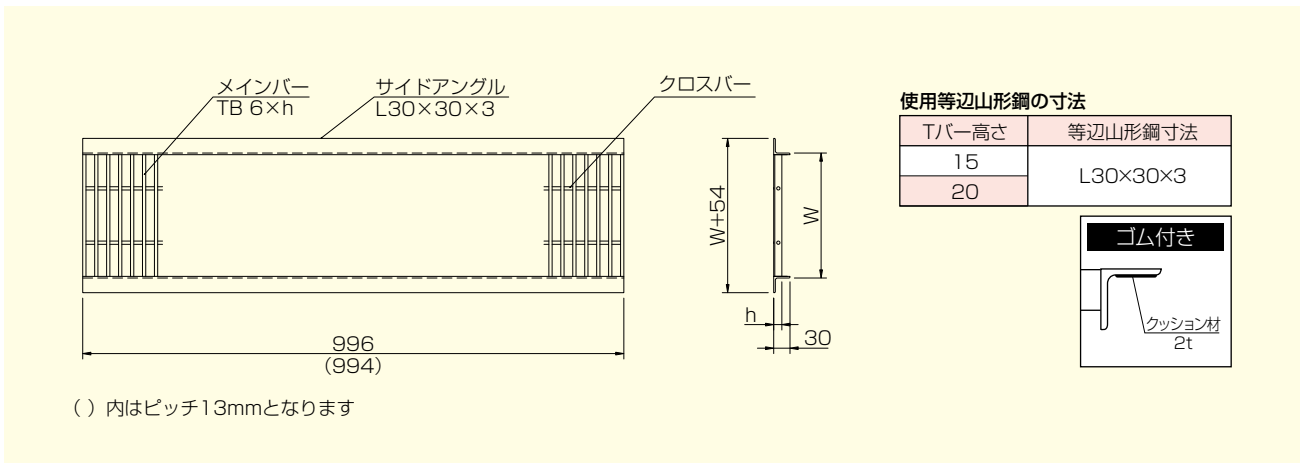
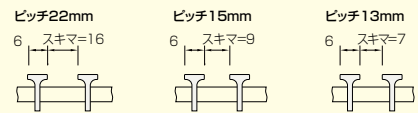

●ザラザラタイプとNSタイプは同一価格です。●型式名称:S6TRU(ザラザラ) / S6TXU(NS) / S6TMU(ブレーン)

みぞ幅 (mm)	グレーチング															
	呼称	寸法(mm)		ピッチ 22 スキマ16				ピッチ 15 スキマ 9				ピッチ 13 スキマ 7				
		W	A	高さ h	重量 (kg)	適応 荷重	本体価格		重量 (kg)	適応 荷重	本体価格		重量 (kg)	適応 荷重	本体価格	
						ノンスリップ	ブレーン			ノンスリップ	ブレーン			ノンスリップ	ブレーン	
90	90-15	80	134	15	4.0	T14	24,200	20,600	4.5	T14	34,100	29,000	4.7	T14	35,500	30,300
				20	4.3	T14	28,900	24,600	4.9	T14	41,100	35,000	5.1	T14	42,800	36,400
100	10-15	90	144	15	4.1	T14	29,000	24,800	4.7	T14	39,400	33,600	4.9	T14	41,100	35,000
				20	4.4	T14	31,000	26,500	5.1	T14	42,800	36,400	5.4	T14	45,300	38,500
120	12-15	110	164	15	4.4	T2	31,000	26,500	5.1	T14	42,800	36,400	5.4	T14	45,300	38,500
				20	4.8	T14	37,700	32,000	5.6	T14	52,400	44,400	6.0	T14	56,100	47,700
150	15-15	140	194	15	4.8	T2	32,300	27,400	5.7	T2	45,400	38,600	6.1	T2	48,700	41,400
				20	5.3	T2	39,200	33,300	6.4	T14	56,200	47,900	6.9	T14	60,500	51,500
180	18-15	170	224	15	5.3	人	36,400	30,900	6.3	T2	51,500	43,800	6.8	T2	55,400	47,300
				20	5.8	T2	39,800	33,900	7.2	T6	58,600	49,800	7.8	T14	63,600	54,000
240	24-15	230	284	15	6.3	人	37,700	32,000	7.8	人	55,400	47,300	8.4	人	59,700	50,800
				20	7.1	人	44,100	37,400	8.9	T2	65,500	55,800	9.8	T2	72,100	61,300
300	30-15	290	344	15	7.2	人	44,700	38,000	9.0	人	66,300	56,300	9.8	人	72,100	61,300
				20	8.2	人	50,800	43,100	10.5	人	77,200	65,600	11.6	T2	85,500	72,500
360	36-15	350	404	15	8.2	人	50,800	43,100	10.4	人	76,600	65,000	11.5	人	84,600	71,900
				20	9.5	人	58,900	50,100	12.2	人	89,800	76,300	13.6	人	100,000	85,100

●公道で車両が頻繁に通行する場合やフォークリフト等の特殊車両が通行する場所での使用に適しません。
敷地内道路や屋内など、車両通行が少ない場所で使用して下さい。
●ゴム付きはプラス3,500円となります。

●ご注文は下記要領にてご指示下さい。
例:S6TRU90-15(ザラザラ)P=22。ピッチをご指示下さい。
例:S6TXU90-15(NS)P=22。ピッチをご指示下さい。
例:S6TMU90-15(ブレーン)P=22。ピッチをご指示下さい。

特長

目次

みぞぶた

ますぶた

U字溝

その他製品

付属部品

受枠

テクニカル



樹木保護用カバー Tバータイプ NCT

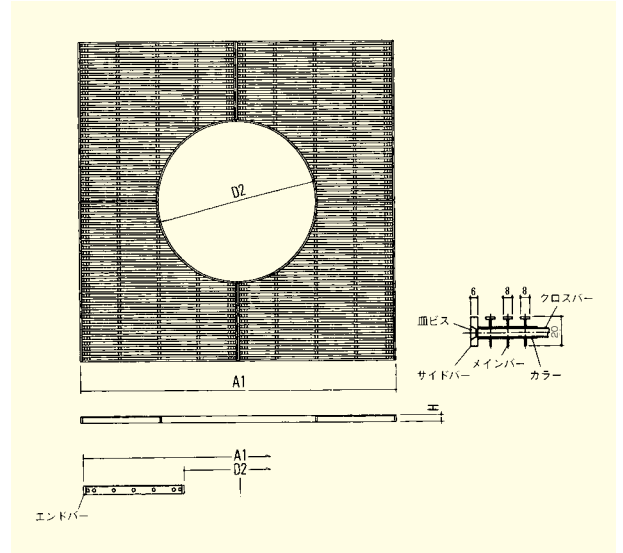
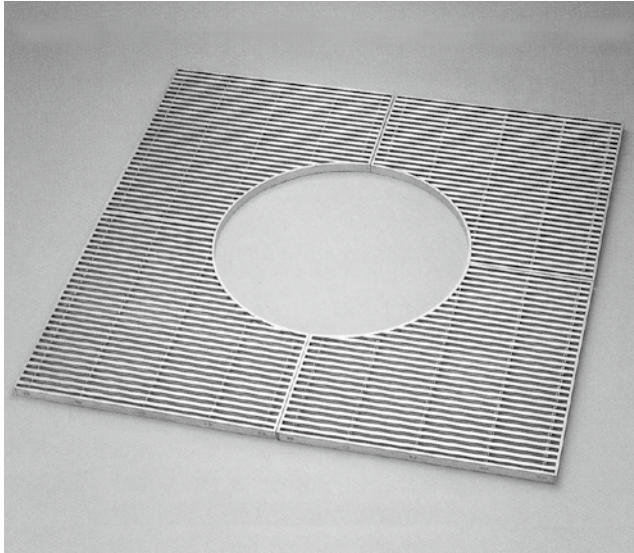

型式No.		サイズ(mm)			価格(円)・Tバースキマ(S)				
		A1	D2	H	7	9	12	17	22
NCT	120×40	1200	400	20	476,900	453,300	412,400	372,800	353,800
	120×60		600		507,700	484,100	443,100	403,500	384,500
	150×60	1500	600		692,500	655,800	591,400	526,700	497,400
	150×90		900		723,400	686,600	622,200	559,000	529,700
	200×60	2000	600		1,091,500	1,028,400	912,600	801,000	745,300
	200×90		900		1,122,200	1,059,200	943,400	831,800	776,200

※受枠はL3×28×30を使用します。その他受枠も製作いたします。

樹木保護用カバー フラットバータイプ NCF

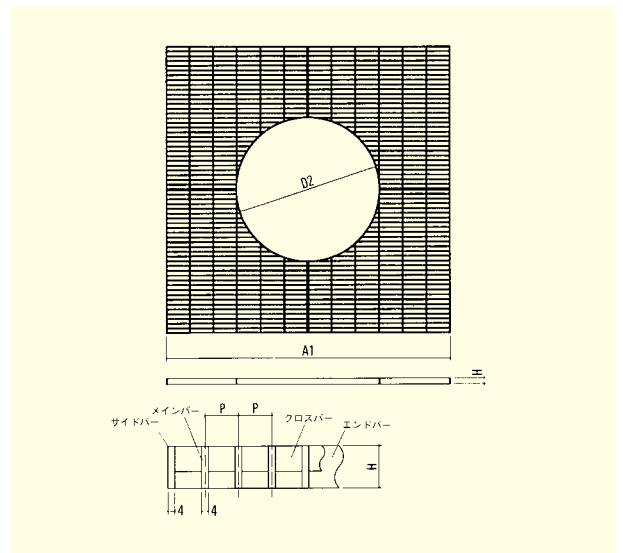
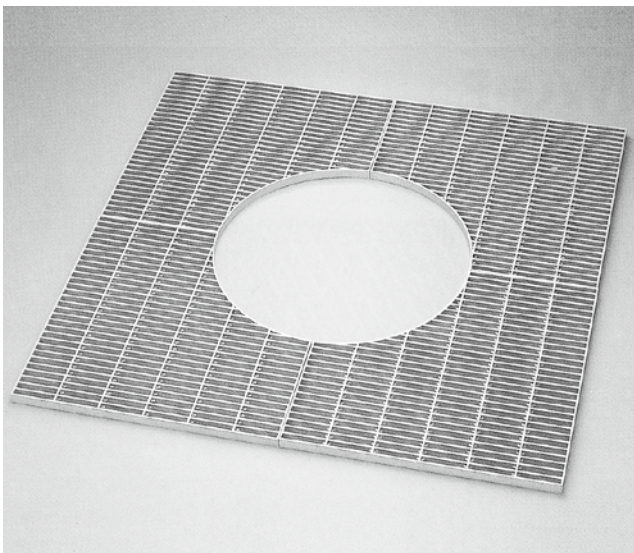

型式No.		サイズ(mm)			価格(円)・フラットバーピッチ(P)				
		A1	D2	H	15	20	22	25	30
NCF	120×40	1200	400	25	518,000	435,700	400,600	387,400	334,600
	120×60		600		548,700	466,600	431,400	418,200	365,300
	150×60	1500	600		755,600	627,900	573,800	553,100	471,000
	150×90		900		786,400	658,700	604,600	584,000	501,800
	200×60	2000	600		1,205,900	977,100	883,200	845,000	695,400
	200×90		900		1,236,700	1,007,800	914,000	875,800	727,800

※受枠はL3×28×30を使用します。その他受枠も製作いたします。

型式別目次

注目製品のご紹介

化粧蓋ビュート

エキスパンション
ジョイントカバー

ステンレス
グレーチング

玄関マット

ステンレス
ピット蓋

マシンハッチ
フロアハッチ

排水ピット

レインシューター

スチール
グレーチング

ワイングラス
グレーチング

景観
グレーチング

リップ
ソフトカバー

床板
グレーチング

目録
ファイブフロア

ファイバー
グレーチング

プラスチック製品

鋳鉄製鉄蓋

鋳鉄製
グレーチング

グリーンメイト

防水板

階段用グレーチング Iバータイプ

S4IF



S4IF-SW
<溶接式>

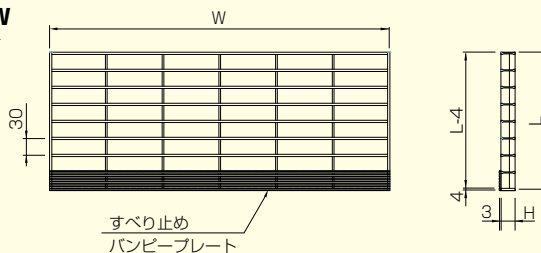

S4IF-SB
<ボルト式>

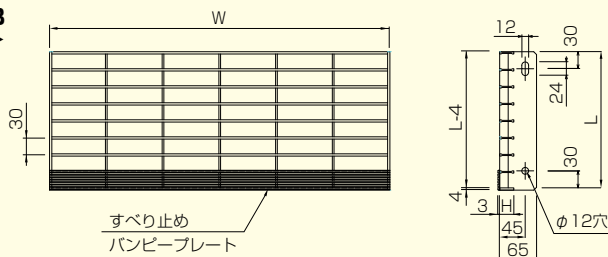

●ガラガラタイプ・ブレンタイプは同一価格です。

型式名称	W×L (mm)	高さH (mm)	隙間/ピッチ (mm)	価格 (円)
S4IF-SW (溶接式)	600×244	25	26/30	25,500
	600×274			30,400
	900×244			37,100
	900×274			43,800
	1200×244	32	25/30	65,500
	1200×274			71,600

●ガラガラタイプ・ブレンタイプは同一価格です。

型式名称	W×L (mm)	高さH (mm)	隙間/ピッチ (mm)	価格 (円)
S4IF-SB (ボルト式)	600×244	25/65	26/30	28,600
	600×274			30,900
	900×244			39,400
	900×274			44,300
	1200×244	32/65	25/30	67,300
	1200×274			74,700

特長

目次

みぞぶた

ますぶた

U字溝

その他製品

付属部品

受枠

テクニカル

ゴミカゴ NOB

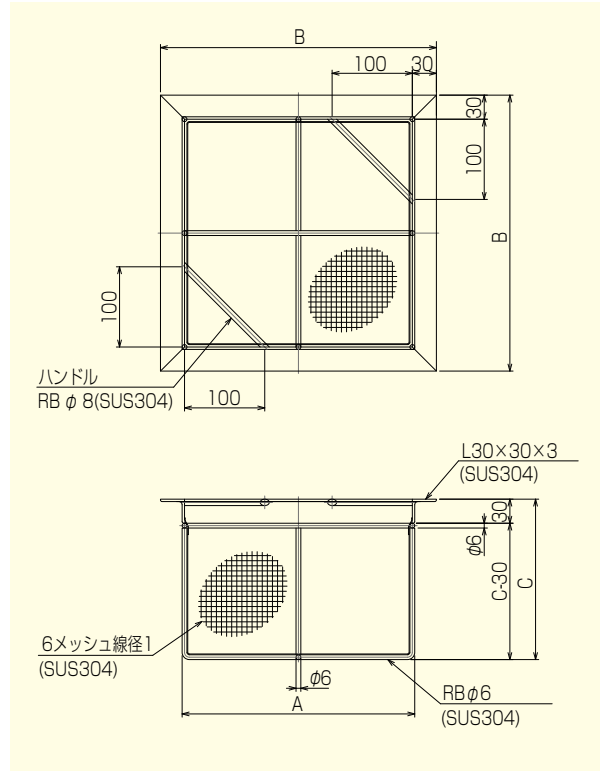
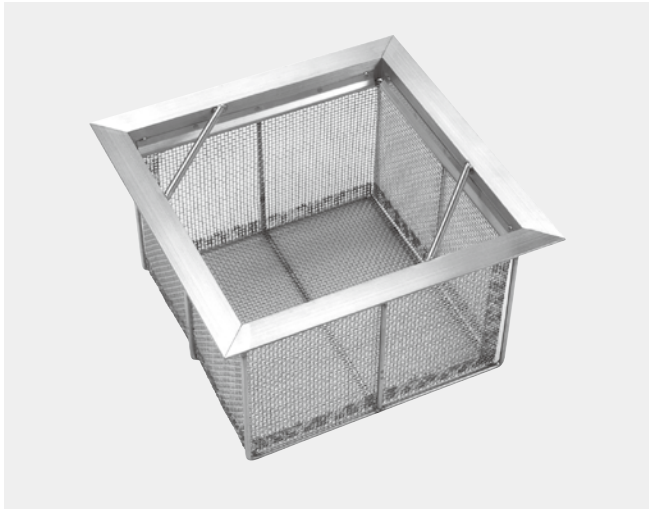

ます穴	型式名称	サイズ (mm)		
		A	B	C
300	NOB-30	290	344	100~300 お選び下さい
350	NOB-35	340	394	
400	NOB-40	390	444	
450	NOB-45	440	494	

※規格外の寸法も制作致します。

付属部品

開閉用ハンドル

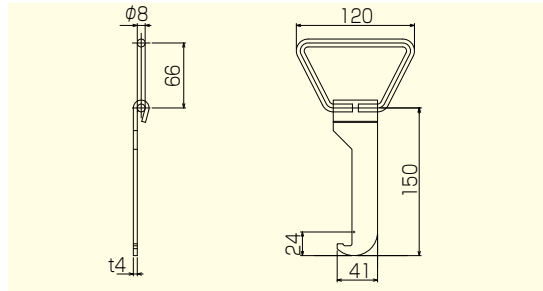

開閉用 ハンドル	価格 (円/個)
	3,000

化粧蓋目地なし用取手ハンドル

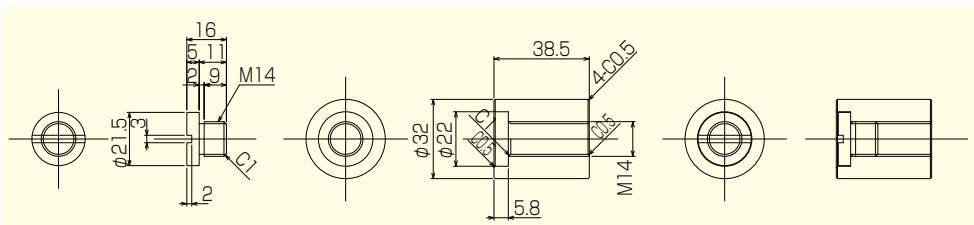

取手部価格	価格 (円/個)
	8,700

ハンドル価格	価格 (円/個)
	3,500

型式別目次

注目製品のご紹介

化粧蓋ピュート

エキスパンション
ジョイントカバー

ステンレス
グレーチング

玄関マット

ステンレス
ピット蓋

マシンハッチ
フロアハッチ

排水ピット

レインシューター

ステンレス
グレーチング

ワインガラス
グレーチング

景観
グレーチング

リップ
ソフトカバー

床板
グレーチング

目録
ファイブフロア

ファイバー
グレーチング

プラスチック製品

鋳鉄製鉄蓋

鋳鉄製
グレーチング

クリーンメイト

防水板

付属部品

■ ボルト固定用ボルトキャップ ステンレス製

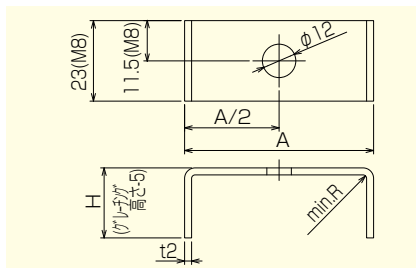

●M16用も製作が可能です。

価格(円/個)
800

■ T型レンチ 材質SCM3電気亜鉛メッキ



M 8

M 8	価格(円/本)
	3,300



M 12

M 12	価格(円/本)
	3,300



M 16

M 16	価格(円/本)
	3,300

■ 連結用クリップ Tバー用 Iバー・フラットバー用 ^{NEW} センバー用

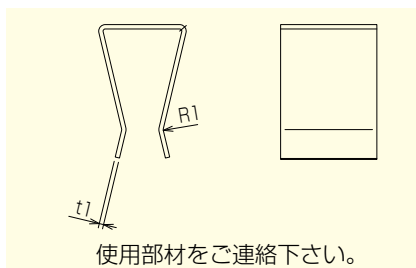

使用部材をご連絡下さい。

●セプンバー用は順目のみ使用可です。逆目の時は使用不可です。

価格(円/個)
800

■ 固定用サドルクリップ

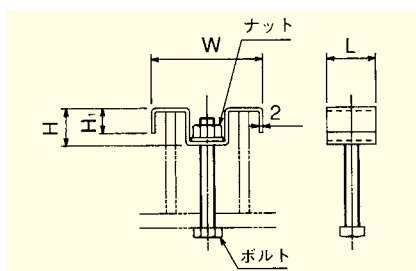

呼称	W	L	H	H1
P=30用	44	25	15	8

価格(円/個)
900

■ 盗難防止用鎖金具

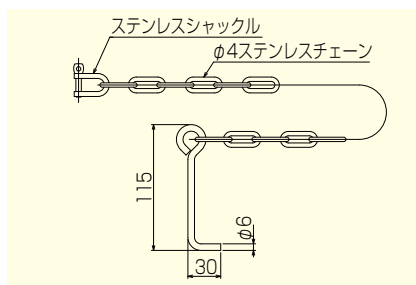

価格(円/本)
3,300

特長

目次

みぞぶた

ますぶた

U字溝

その他製品

付属部品

受 枠

テクニカル

ステンレスグレーチング用受枠 B枠(標準型)・BB枠・A枠・AB枠

B枠(標準型)

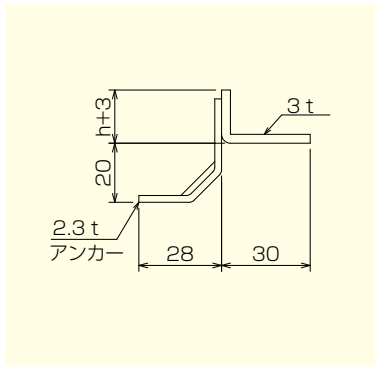

●コーナー 1ヶ所 加工費 2,000円

型式名	グレーチング高さ h	寸法(mm)	両側1Mあたり価格
B-15	15	L18×30×3	8,800
B-20	20	L23×30×3	9,400
B-25	25	L28×30×3	10,400
B-32	32	L35×30×3	12,000
B-38	38	L41×30×3	13,400
B-45	45	L48×30×3	14,600
B-50	50	L53×30×3	15,700
B-60	60	L63×30×3	17,400

BB枠

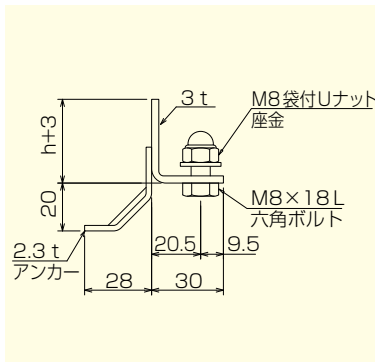

●コーナー 1ヶ所 加工費 2,000円

型式名	グレーチング高さ h	寸法(mm)	両側1Mあたり価格
BB-15	15	L18×30×3	13,600
BB-20	20	L23×30×3	14,200
BB-25	25	L28×30×3	15,100
BB-32	32	L35×30×3	16,700
BB-38	38	L41×30×3	18,100
BB-45	45	L48×30×3	19,400
BB-50	50	L53×30×3	20,400
BB-60	60	L63×30×3	22,100

A枠

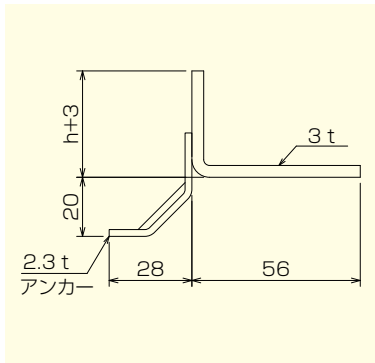

●コーナー 1ヶ所 加工費 2,700円

型式名	グレーチング高さ h	寸法(mm)	両側1Mあたり価格
A-15	15	L18×56×3	17,500
A-20	20	L23×56×3	19,200
A-25	25	L28×56×3	20,600
A-32	32	L35×56×3	22,200
A-38	38	L41×56×3	23,900
A-45	45	L48×56×3	25,400
A-50	50	L53×56×3	27,100
A-60	60	L63×56×3	30,100

AB枠

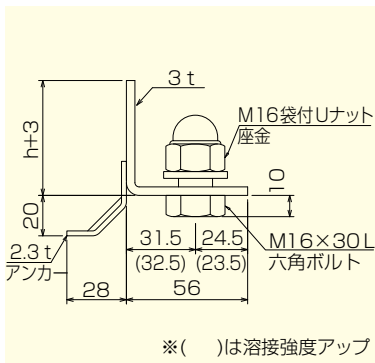

●コーナー 1ヶ所 加工費 2,700円

型式名	グレーチング高さ h	寸法(mm)	両側1Mあたり価格
AB-32	32	L35×56×3	27,500
AB-38	38	L41×56×3	29,000
AB-45	45	L48×56×3	30,600
AB-50	50	L53×56×3	32,300
AB-60	60	L63×56×3	35,400

※()は溶接強度アップ

型式別目次

注目製品のご紹介

化粧蓋ビュート

エキスパンション
ジョイントカバー

ステンレス
グレーチング

玄関マット

ステンレス
ピット蓋

マシンハッチ
フロアハッチ

排水ピット

レインシューター

スチール
グレーチング

ワインガラス
グレーチング

景観
グレーチング

リップ
ソフトカバー

床板
グレーチング

目録
ファイブフロア

ファイバー
グレーチング

プラスチック製品

鋳鉄製鉄蓋

鋳鉄製
グレーチング

グリーンメイト

防水板

ステンレスグレーチング用受枠 F枠・ND枠・TA枠・IA枠

F枠

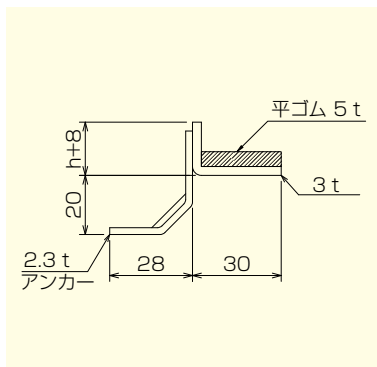

型式名	グレーチング 高さ h	寸法(mm)	両側 1M あたり価格
F-15	15	L23×30×3	12,000
F-20	20	L28×30×3	12,600
F-25	25	L33×30×3	13,600
F-32	32	L40×30×3	15,100
F-38	38	L46×30×3	16,600
F-45	45	L53×30×3	17,800
F-50	50	L58×30×3	18,800
F-60	60	L68×30×3	20,500

●コーナー 1ヶ所 加工費 2,200円

ND枠

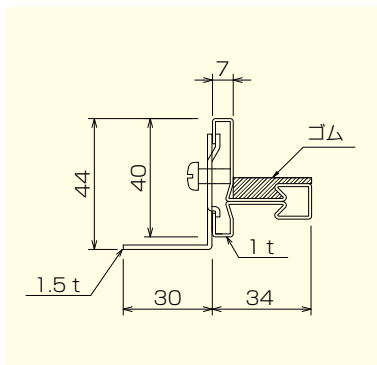
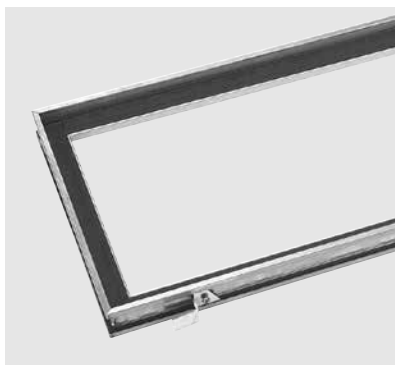

型式名	グレーチング 高さ h	寸法(mm)	両側 1M あたり価格
ND-15	15	40×34	15,000
ND-20	20	40×34	15,000

●コーナー 1ヶ所 加工費 2,200円

TA枠

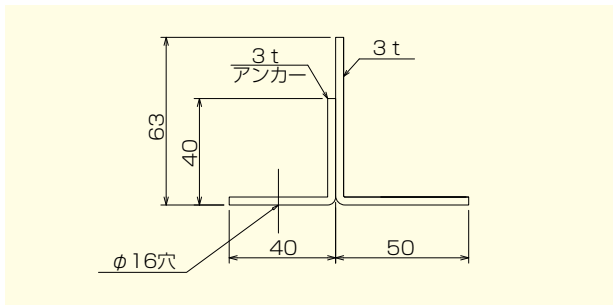

化粧蓋タイル充填用
1m両サイド当たり ¥13,500
●コーナー 1ヶ所 加工費 3,300円

IA枠

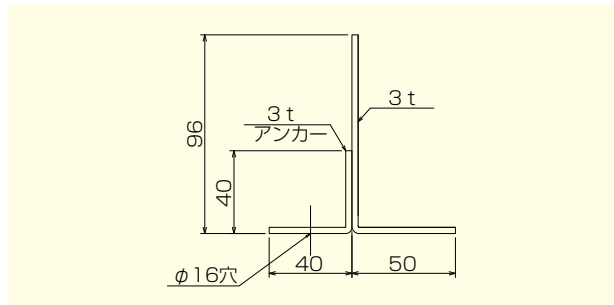

化粧蓋インターロッキングブロック充填用
1m両サイド当たり ¥24,300
●コーナー 1ヶ所 加工費 3,300円

特長

目次

みぞぶた

ますぶた

U字溝

その他製品

付属部品

受枠

テクニカル

U字溝用幅止め Spacer 付 ステンレス製受枠



●U字溝テンバ部と受枠下部との隙間はモルタル等で埋めて下さい。

B枠、BB枠 寸法表

溝幅	W	W1	a	b
150	210	134	30	45
180	240	164	30	50
240	310	224	30	60
300	370	284	30	65

※図中H寸法は、グレーチング高さ+3 とする

B枠、BB枠 価格表

枠型	グレーチング高さ	両側1mあたり価格
B 枠	15・20・25・32	16,000
	38・45・50・60	18,600
BB 枠	15・20・25・32	20,600
	38・45・50・60	23,400

化粧蓋用受枠 寸法表

溝幅	W	W1	a	b
150	250	134	50	45
180	280	164	50	50
240	340	224	50	60
300	400	284	50	65

※図中H寸法は、化粧蓋高さ+3 とする

化粧蓋用受枠 価格表

枠型	両側1mあたり価格
化粧蓋タイル充填用	22,400
化粧蓋インターロッキングブロック 充填用	34,400

●車両が頻繁に通行する場所では使用しないで下さい。

■ B枠タイプ

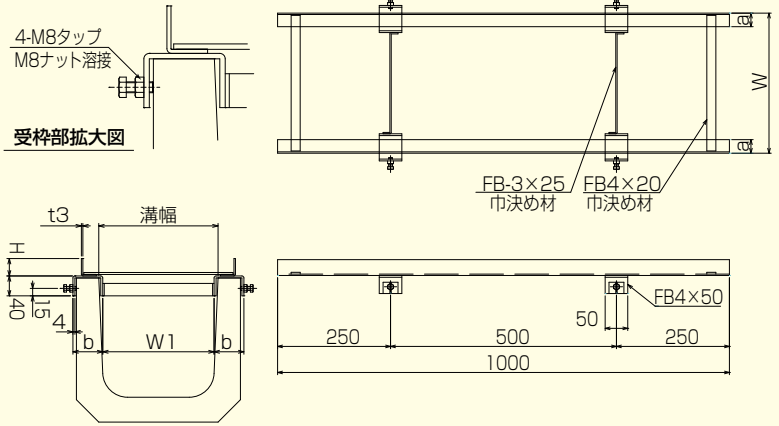

■ BB枠タイプ(ボルト固定式)

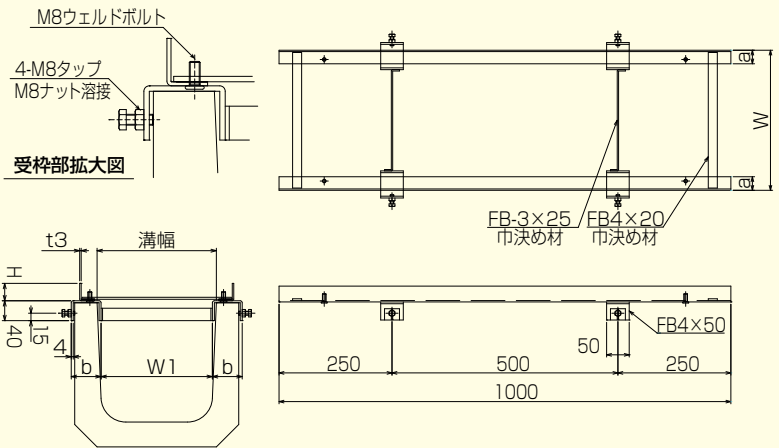

■ 化粧蓋用受枠タイプ

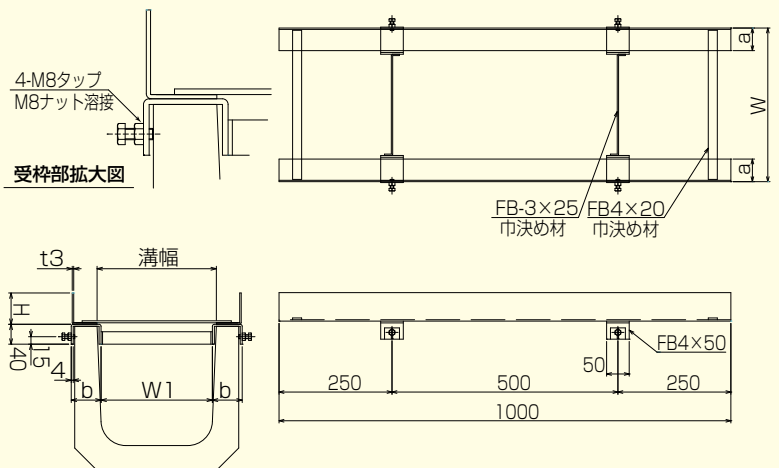

型式別目次

注目製品のご紹介

化粧蓋ビュート

エキステンション
ジョイントカバー

ステンレス
グレーチング

玄関マット

ステンレス
ピット蓋

マシンハッチ
フロアハッチ

排水ピット

レインシューター

スチール
グレーチング

ワイングラス
グレーチング

景観
グレーチング

リップ
ソフトカバー

床板
グレーチング

日鉄
ファイブフロア

ファイバー
グレーチング

プラスチック製品

鋳鉄製鉄蓋

鋳鉄製
グレーチング

グリーンメイト

防水板

インターロッキングブロック用受枠 BH

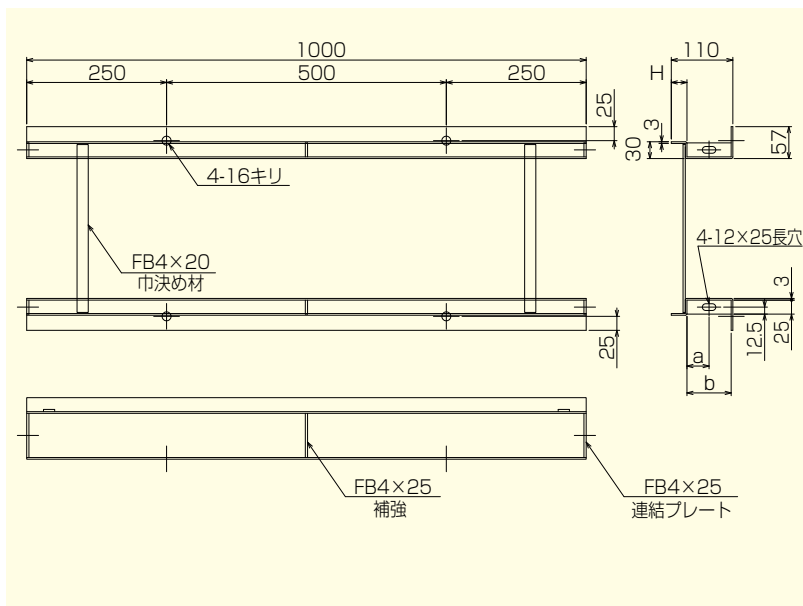

グレーチング高さ	H	a	b	両側1mあたり価格
20	23	42.0	84	31,100
25	28	39.5	79	31,600
32	35	36.0	72	32,500
38	41	33.0	66	32,800
45	48	29.5	59	33,500
50	53	27.0	54	34,200

●コーナー 1ヶ所 加工費 3,900円

特長

目次

みぞぶた

ますぶた

U字溝

その他製品

付属部品

受枠

テクニカル

グレーチング受枠用幅決め材

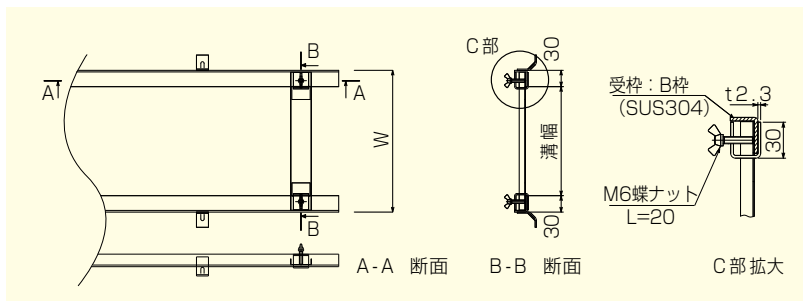

B枠用幅決め材

800(円/1セット)

- ご注文いただきました規格品には、幅決めプレートを仮溶接して出荷しております。シングル枠を施工する場合等に幅決め材をご活用下さい。
- 使用枠の種類と溝幅寸法をご指示下さい。

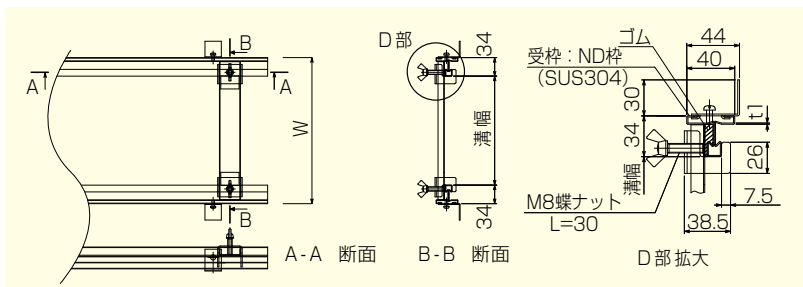
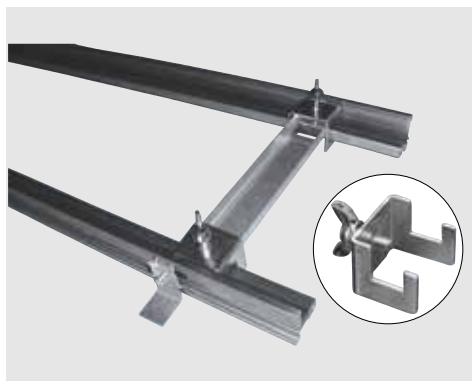

ND枠用幅決め材

ND15用 グレーチング高さ15(mm)
ND20用 // 20(mm)

800(円/1セット)

- ご注文いただきました規格品には、幅決めプレートを仮溶接して出荷しております。シングル枠を施工する場合等に幅決め材をご活用下さい。
- 使用枠の種類と溝幅寸法をご指示下さい。

ステンレスグレーチング テクニカルシート

グレーチングの荷重別計算基準

用途区分	適用	荷重	車両進行方向	スパン	衝撃係数	許容応力
みぞぶた	車道	T-20、T-14、T-6、T-2	平行	みぞ幅	0.4	Iバータイプ 約30kN/cm ²
			直角		0	
	歩道	5.0kN/m ²	—			
ますぶた	車道	T-20、T-14、T-6、T-2	平行	みぞ幅	0	
	歩道	5.0kN/m ²	—			
U字溝	車道	T-14、T-6、T-2	直角	みぞ幅	0	
	歩道	5.0kN/m ²	—			

型式選定基準

T荷重	総重量 (t)	後輪荷重 (KN)	後輪接地面積 a×b(cm)	適用車種
T-2	2	8	20×16	軽・普通乗用車・軽トラック
T-6	6	24	20×24	小型トラック
T-14	14	56	20×50	大型バス・大型トラック
T-20	20	80	20×50	ミキサー車・ダンプカー

部材の形状・寸法と組み合わせ

形状	呼称寸法	断面性能		クロスバー寸法 (mm)	サイドバー寸法 (mm)	適用型式	
		断面係数 (mm ³)	断面二次モーメント (mm ⁴)				
	IB-15	127	954	FB3×10	FB3×15	S4I	
	IB-20	219	2190		FB3×20		
	IB-25	318	3978		FB3×25		
	IB-32	680	10887	FB3×15	FB4×32	S5I	
	IB-38	922	17513	FB3×20	FB4×38		
	FB3×15	112	843	FB3×10	FB3×15	S3F	
	FB3×20	200	2000		FB3×20		
	FB3×25	312	3906	FB3×15	FB3×25		
	FB3×32	512	8192		FB3×32		
	FB3×38	722	13718	FB3×20	FB3×38		
	FB3×50	1250	31250		FB3×50		
	FB4×15	150	1125	FB3×10	FB3×15	S4F	
	FB4×20	266	2666		FB3×20		
	FB4×25	416	5208	FB3×15	FB3×25		
	FB4×32	682	10922		FB3×32		
	FB4×38	962	18290		FB3×38		
	FB4×45	1350	30375	FB3×20	FB3×45		
	FB4×50	1666	41666		FB3×50		
FB4×60	2400	72000	FB3×60				
	TB6×15	94	854	φ6丸棒	FB3×15	S6T	
	TB6×20	165	1937		FB3×20		
	TB8×15	99	945		FB3×15	S8T	
	TB8×20	174	2135		FB3×20		
	7B12×15	90	897		φ6丸棒	FB4×15	S7B
	7B12×20	185	2409			FB4×20	
	7B12×25	304	4754	FB4×25			
	7B12×32	484	9560	FB4×32			
	MB12×8	42	211	UB8×10×1.5t	FB4×15 (逆目・溝幅 350mm用) FB3×15 (上記以外)	MB	

特長

目次

みぞぶた

ますぶた

U字溝

その他製品

付属部品

受枠

テクニカル

ベアリングバー本数とグレーチングL寸法関係表

● 3mm フラットバーの場合

BBP...ベアリングバーピッチ

BBP	ベアリングバー本数/グレーチングL寸法																			
	本数	2	3	4	5	6	7	8	9	10	11	12	13	14	15	16	17	18	19	
13	L寸法	16	29	42	55	68	81	94	107	120	133	146	159	172	185	198	211	224	237	
	本数	20	21	22	23	24	25	26	27	28	29	30	31	32	33	34	35	36	37	
	L寸法	250	263	276	289	302	315	328	341	354	367	380	393	406	419	432	445	458	471	
	本数	38	39	40	41	42	43	44	45	46	47	48	49	50	51	52	53	54	55	
	L寸法	484	497	510	523	536	549	562	575	588	601	614	627	640	653	666	679	692	705	
	本数	56	57	58	59	60	61	62	63	64	65	66	67	68	69	70	71	72	73	
	L寸法	718	731	744	757	770	783	796	809	822	835	848	861	874	887	900	913	926	939	
	本数	74	75	76	77															
	L寸法	952	965	978	991															
15	本数	2	3	4	5	6	7	8	9	10	11	12	13	14	15	16	17	18	19	
	L寸法	18	33	48	63	78	93	108	123	138	153	168	183	198	213	228	243	258	273	
	本数	20	21	22	23	24	25	26	27	28	29	30	31	32	33	34	35	36	37	
	L寸法	288	303	318	333	348	363	378	393	408	423	438	453	468	483	498	513	528	543	
	本数	38	39	40	41	42	43	44	45	46	47	48	49	50	51	52	53	54	55	
	L寸法	558	573	588	603	618	633	648	663	678	693	708	723	738	753	768	783	798	813	
	本数	56	57	58	59	60	61	62	63	64	65	66	67							
	L寸法	828	843	858	873	888	903	918	933	948	963	978	993							
	22	本数	2	3	4	5	6	7	8	9	10	11	12	13	14	15	16	17	18	19
L寸法		25	47	69	91	113	135	157	179	201	223	245	267	289	311	333	355	377	399	
本数		20	21	22	23	24	25	26	27	28	29	30	31	32	33	34	35	36	37	
L寸法		421	443	465	487	509	531	553	575	597	619	641	663	685	707	729	751	773	795	
本数		38	39	40	41	42	43	44	45	46										
L寸法		817	839	861	883	905	927	949	971	993										
30		本数	2	3	4	5	6	7	8	9	10	11	12	13	14	15	16	17	18	19
		L寸法	33	63	93	123	153	183	213	243	273	303	333	363	393	423	453	483	513	543
		本数	20	21	22	23	24	25	26	27	28	29	30	31	32	33	34			
	L寸法	573	603	633	663	693	723	753	783	813	843	873	903	933	963	993				

● 4mm フラットバー・Iバーの場合

BBP...ベアリングバーピッチ

BBP	ベアリングバー本数/グレーチングL寸法																			
	本数	2	3	4	5	6	7	8	9	10	11	12	13	14	15	16	17	18	19	
10	L寸法	14	24	34	44	54	64	74	84	94	104	114	124	134	144	154	164	174	184	
	本数	20	21	22	23	24	25	26	27	28	29	30	31	32	33	34	35	36	37	
	L寸法	194	204	214	224	234	244	254	264	274	284	294	304	314	324	334	344	354	364	
	本数	38	39	40	41	42	43	44	45	46	47	48	49	50	51	52	53	54	55	
	L寸法	374	384	394	404	414	424	434	444	454	464	474	484	494	504	514	524	534	544	
	本数	56	57	58	59	60	61	62	63	64	65	66	67	68	69	70	71	72	73	
	L寸法	554	564	574	584	594	604	614	624	634	644	654	664	674	684	694	704	714	724	
	本数	74	75	76	77	78	79	80	81	82	83	84	85	86	87	88	89	90	91	
	L寸法	734	744	754	764	774	784	794	804	814	824	834	844	854	864	874	884	894	904	
13	本数	2	3	4	5	6	7	8	9	10	11	12	13	14	15	16	17	18	19	
	L寸法	17	30	43	56	69	82	95	108	121	134	147	160	173	186	199	212	225	238	
	本数	20	21	22	23	24	25	26	27	28	29	30	31	32	33	34	35	36	37	
	L寸法	251	264	277	290	303	316	329	342	355	368	381	394	407	420	433	446	459	472	
	本数	38	39	40	41	42	43	44	45	46	47	48	49	50	51	52	53	54	55	
	L寸法	485	498	511	524	537	550	563	576	589	602	615	628	641	654	667	680	693	706	
	本数	56	57	58	59	60	61	62	63	64	65	66	67	68	69	70	71	72	73	
	L寸法	719	732	745	758	771	784	797	810	823	836	849	862	875	888	901	914	927	940	
	本数	74	75	76	77															
L寸法	953	966	979	992																
15	本数	2	3	4	5	6	7	8	9	10	11	12	13	14	15	16	17	18	19	
	L寸法	19	34	49	64	79	94	109	124	139	154	169	184	199	214	229	244	259	274	
	本数	20	21	22	23	24	25	26	27	28	29	30	31	32	33	34	35	36	37	
	L寸法	289	304	319	334	349	364	379	394	409	424	439	454	469	484	499	514	529	544	
	本数	38	39	40	41	42	43	44	45	46	47	48	49	50	51	52	53	54	55	
	L寸法	559	574	589	604	619	634	649	664	679	694	709	724	739	754	769	784	799	814	
	本数	56	57	58	59	60	61	62	63	64	65	66	67							
	L寸法	829	844	859	874	889	904	919	934	949	964	979	994							
	22	本数	2	3	4	5	6	7	8	9	10	11	12	13	14	15	16	17	18	19
L寸法		26	48	70	92	114	136	158	180	202	224	246	268	290	312	334	356	378	400	
本数		20	21	22	23	24	25	26	27	28	29	30	31	32	33	34	35	36	37	
L寸法		422	444	466	488	510	532	554	576	598	620	642	664	686	708	730	752	774	796	
本数		38	39	40	41	42	43	44	45	46										
L寸法		818	840	862	884	906	928	950	972	994										
30		本数	2	3	4	5	6	7	8	9	10	11	12	13	14	15	16	17	18	19
		L寸法	34	64	94	124	154	184	214	244	274	304	334	364	394	424	454	484	514	544
		本数	20	21	22	23	24	25	26	27	28	29	30	31	32	33	34			
	L寸法	574	604	634	664	694	724	754	784	814	844	874	904	934	964	994				

ベアリングバー本数とグレーチングL寸法関係表

● 5mm Iバーの場合

BBP…ベアリングバーピッチ

BBP	ベアリングバー本数/グレーチングL寸法																		
	本数	2	3	4	5	6	7	8	9	10	11	12	13	14	15	16	17	18	19
10	L寸法	15	25	35	45	55	65	75	85	95	105	115	125	135	145	155	165	175	185
	本数	20	21	22	23	24	25	26	27	28	29	30	31	32	33	34	35	36	37
	L寸法	195	205	215	225	235	245	255	265	275	285	295	305	315	325	335	345	355	365
	本数	38	39	40	41	42	43	44	45	46	47	48	49	50	51	52	53	54	55
	L寸法	375	385	395	405	415	425	435	445	455	465	475	485	495	505	515	525	535	545
	本数	56	57	58	59	60	61	62	63	64	65	66	67	68	69	70	71	72	73
	L寸法	555	565	575	585	595	605	615	625	635	645	655	665	675	685	695	705	715	725
	本数	74	75	76	77	78	79	80	81	82	83	84	85	86	87	88	89	90	91
	L寸法	735	745	755	765	775	785	795	805	815	825	835	845	855	865	875	885	895	905
13	本数	2	3	4	5	6	7	8	9	10	11	12	13	14	15	16	17	18	19
	L寸法	18	31	44	57	70	83	96	109	122	135	148	161	174	187	200	213	226	239
	本数	20	21	22	23	24	25	26	27	28	29	30	31	32	33	34	35	36	37
	L寸法	252	265	278	291	304	317	330	343	356	369	382	395	408	421	434	447	460	473
	本数	38	39	40	41	42	43	44	45	46	47	48	49	50	51	52	53	54	55
	L寸法	486	499	512	525	538	551	564	577	590	603	616	629	642	655	668	681	694	707
	本数	56	57	58	59	60	61	62	63	64	65	66	67	68	69	70	71	72	73
	L寸法	720	733	746	759	772	785	798	811	824	837	850	863	876	889	902	915	928	941
	本数	74	75	76	77														
15	L寸法	954	967	980	993														
	本数	2	3	4	5	6	7	8	9	10	11	12	13	14	15	16	17	18	19
	L寸法	20	35	50	65	80	95	110	125	140	155	170	185	200	215	230	245	260	275
	本数	20	21	22	23	24	25	26	27	28	29	30	31	32	33	34	35	36	37
	L寸法	290	305	320	335	350	365	380	395	410	425	440	455	470	485	500	515	530	545
	本数	38	39	40	41	42	43	44	45	46	47	48	49	50	51	52	53	54	55
	L寸法	560	575	590	605	620	635	650	665	680	695	710	725	740	755	770	785	800	815
	本数	56	57	58	59	60	61	62	63	64	65	66	67						
	L寸法	830	845	860	875	890	905	920	935	950	965	980	995						
22	本数	2	3	4	5	6	7	8	9	10	11	12	13	14	15	16	17	18	19
	L寸法	27	49	71	93	115	137	159	181	203	225	247	269	291	313	335	357	379	401
	本数	20	21	22	23	24	25	26	27	28	29	30	31	32	33	34	35	36	37
	L寸法	423	445	467	489	511	533	555	577	599	621	643	665	687	709	731	753	775	797
	本数	38	39	40	41	42	43	44	45	46									
	L寸法	819	841	863	885	907	929	951	973	995									
	本数	2	3	4	5	6	7	8	9	10	11	12	13	14	15	16	17	18	19
	L寸法	35	65	95	125	155	185	215	245	275	305	335	365	395	425	455	485	515	545
	本数	20	21	22	23	24	25	26	27	28	29	30	31	32	33	34			
L寸法	575	605	635	665	695	725	755	785	815	845	875	905	935	965	995				

● 6mm Tバーの場合

BBP…ベアリングバーピッチ

BBP	ベアリングバー本数/グレーチングL寸法																		
	本数	2	3	4	5	6	7	8	9	10	11	12	13	14	15	16	17	18	19
13	L寸法	19	32	45	58	71	84	97	110	123	136	149	162	175	188	201	214	227	240
	本数	20	21	22	23	24	25	26	27	28	29	30	31	32	33	34	35	36	37
	L寸法	253	266	279	292	305	318	331	344	357	370	383	396	409	422	435	448	461	474
	本数	38	39	40	41	42	43	44	45	46	47	48	49	50	51	52	53	54	55
	L寸法	487	500	513	526	539	552	565	578	591	604	617	630	643	656	669	682	695	708
	本数	56	57	58	59	60	61	62	63	64	65	66	67	68	69	70	71	72	73
	L寸法	721	734	747	760	773	786	799	812	825	838	851	864	877	890	903	916	929	942
	本数	74	75	76	77														
	L寸法	955	968	981	994														
15	本数	2	3	4	5	6	7	8	9	10	11	12	13	14	15	16	17	18	19
	L寸法	21	36	51	66	81	96	111	126	141	156	171	186	201	216	231	246	261	276
	本数	20	21	22	23	24	25	26	27	28	29	30	31	32	33	34	35	36	37
	L寸法	291	306	321	336	351	366	381	396	411	426	441	456	471	486	501	516	531	546
	本数	38	39	40	41	42	43	44	45	46	47	48	49	50	51	52	53	54	55
	L寸法	561	586	591	606	621	636	651	666	681	696	711	726	741	756	771	786	801	816
	本数	56	57	58	59	60	61	62	63	64	65	66	67						
	L寸法	831	846	861	876	891	906	921	936	951	966	981	996						
	本数	2	3	4	5	6	7	8	9	10	11	12	13	14	15	16	17	18	19
22	L寸法	28	50	72	94	116	138	160	182	204	226	248	270	292	314	336	358	380	402
	本数	20	21	22	23	24	25	26	27	28	29	30	31	32	33	34	35	36	37
	L寸法	424	446	468	490	512	534	556	578	600	622	644	666	688	710	732	754	776	798
	本数	38	39	40	41	42	43	44	45	46									
	L寸法	820	842	864	886	908	930	952	974	996									

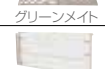
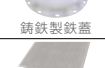
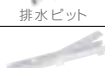
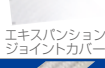
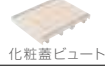

特長

目次

みぞぶた

ますぶた

U字溝

その他製品

付属部品

受枠

テクニカル

ベアリングバー本数とグレーチングL寸法関係表

● 8mm Tバーの場合

BBP...ベアリングバーピッチ

BBP	ベアリングバー本数/グレーチングL寸法																		
	本数	2	3	4	5	6	7	8	9	10	11	12	13	14	15	16	17	18	19
13	L寸法	21	34	47	60	73	86	99	112	125	138	151	164	177	190	203	216	229	242
	本数	20	21	22	23	24	25	26	27	28	29	30	31	32	33	34	35	36	37
	L寸法	255	268	281	294	307	320	333	346	359	372	385	398	411	424	437	450	463	476
	本数	38	39	40	41	42	43	44	45	46	47	48	49	50	51	52	53	54	55
	L寸法	489	502	515	528	541	554	567	580	593	606	619	632	645	658	671	684	697	710
	本数	56	57	58	59	60	61	62	63	64	65	66	67	68	69	70	71	72	73
	L寸法	723	736	749	762	775	788	801	814	827	840	853	866	879	892	905	918	931	944
	本数	74	75	76	77														
L寸法	957	970	983	996															
15	本数	2	3	4	5	6	7	8	9	10	11	12	13	14	15	16	17	18	19
	L寸法	23	38	53	68	83	98	113	128	143	158	173	188	203	218	233	248	263	278
	本数	20	21	22	23	24	25	26	27	28	29	30	31	32	33	34	35	36	37
	L寸法	293	308	323	338	353	368	383	398	413	428	443	458	473	488	503	518	533	548
	本数	38	39	40	41	42	43	44	45	46	47	48	49	50	51	52	53	54	55
	L寸法	563	578	593	608	623	638	653	668	683	698	713	728	743	758	773	788	803	818
	本数	56	57	58	59	60	61	62	63	64	65	66	67						
	L寸法	833	848	863	878	893	908	923	938	953	968	983	998						
22	本数	2	3	4	5	6	7	8	9	10	11	12	13	14	15	16	17	18	19
	L寸法	30	52	74	96	118	140	162	184	206	228	250	272	294	316	338	360	382	404
	本数	20	21	22	23	24	25	26	27	28	29	30	31	32	33	34	35	36	37
	L寸法	426	448	470	492	514	536	558	580	602	624	646	668	690	712	734	756	778	800
	本数	38	39	40	41	42	43	44	45	46									
	L寸法	822	844	866	888	910	932	954	976	998									

● セブンバーの場合

BBP...ベアリングバーピッチ

BBP	ベアリングバー本数/グレーチングL寸法																		
	本数	2	3	4	5	6	7	8	9	10	11	12	13	14	15	16	17	18	19
19	L寸法	31	50	69	88	107	126	145	164	183	202	221	240	259	278	297	316	335	354
	本数	20	21	22	23	24	25	26	27	28	29	30	31	32	33	34	35	36	37
	L寸法	373	392	411	430	449	468	487	506	525	544	563	582	601	620	639	658	677	696
	本数	38	39	40	41	42	43	44	45	46	47	48	49	50	51	52	53		
	L寸法	715	734	753	772	791	810	829	848	867	886	905	924	943	962	981	998		
21	本数	2	3	4	5	6	7	8	9	10	11	12	13	14	15	16	17	18	19
	L寸法	33	54	75	96	117	138	159	180	201	222	243	264	285	306	327	348	369	390
	本数	20	21	22	23	24	25	26	27	28	29	30	31	32	33	34	35	36	37
	L寸法	411	432	453	474	495	516	537	558	579	600	621	642	663	684	705	726	747	768
	本数	38	39	40	41	42	43	44	45	46	47	48							
L寸法	789	810	831	852	873	894	915	936	957	978	998								
25	本数	2	3	4	5	6	7	8	9	10	11	12	13	14	15	16	17	18	19
	L寸法	37	62	87	112	137	162	187	212	237	262	287	312	337	362	387	412	437	462
	本数	20	21	22	23	24	25	26	27	28	29	30	31	32	33	34	35	36	37
	L寸法	487	512	537	562	587	612	637	662	687	712	737	762	787	812	837	862	887	912
	本数	38	39	40	41														
L寸法	937	962	987	998															

※セブンバーの最大幅寸法998は、両端異幅調整による寸法とする。

受枠施工上のご注意（ステンレスグレーチングの受枠）

[1] コンクリートの打込みについて（図1）

- ①受枠のコンクリートの打込み幅は、100mm以上とってください。
- ②路盤鉄筋がある場合は、アンカーを鉄筋に溶接してください。
- ③受枠とグレーチングの目地は、各受枠で想定している目地になるように調整してください。
- ④受枠の上面は、路面と同一レベルとし、けっして路面より高くないようにしてください。

●コンクリートの圧縮強度

使用するコンクリートの圧縮強度は210kg/cm²以上とってください。

図1

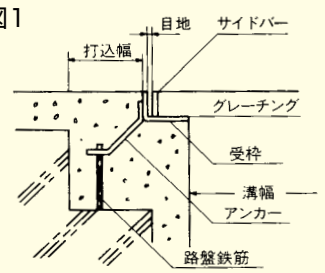

[2] 受枠の左右レベルについて

- ①受枠の左右の段差をなくし、角度を正しく、水平度を保つように施工してください。（図2、図3）
- ②左右の受枠に平鋼を仮溶接していただきますと、左右のレベルが正確に保持されやすくなります。（図4）特に、傾斜面の施工の場合には、この方法が有効です。

図2



図3



図4

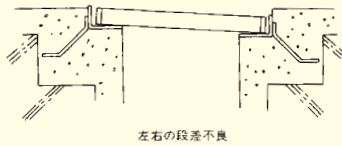

[3] 受枠継目の段差と前後のレベルについて

- ①前後の受枠については、継目の段差をなくし、レベルを正しく保つよう施工してください。（図5）
- ②前後の受枠の継目の下に、山形鋼または平鋼を溶接していただきますと、コンクリート工事中にも精度が保てます。（図6）

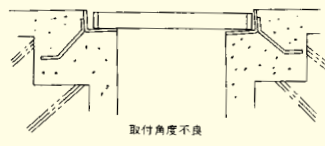
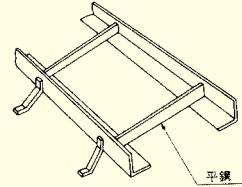
図5



図6



型式別目次

注目製品のご紹介

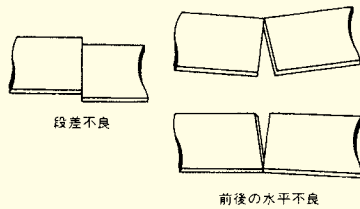
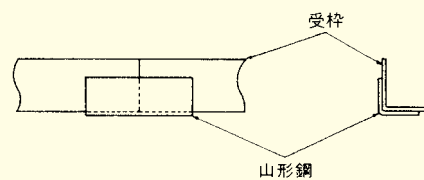
化粧蓋ビュート

エキスパンション
ジョイントカバー

ステンレス
グレーチング

玄関マット

ステンレス
ピット蓋

マシンハッチ
フロアハッチ

排水ピット

レインシューター

スチール
グレーチング

ワイングラス
グレーチング

景観
グレーチング

リップ
ソフトカバー

床板
グレーチング

目録
ファイブフロア

ファイバー
グレーチング

プラスチック製品

鋳鉄製鉄蓋

鋳鉄製
グレーチング

クリーンメイト

防水板

安全上のご注意

お使いになる方や他の人への危害と財産の損害を未然に防ぎ、安全に正しくお使いいただくために、重要な内容を記載しています。

次の内容（表示・図記号）をよく理解してから本文をお読みにになり、記載事項をお守りください。

警告 “誤った取り扱いをすると人が死亡する、または重傷を負う可能性のあること”を示します。

注意 “誤った取り扱いをすると人が傷害^{※1}を負う可能性、または物的^{※2}損害のみが発生する可能性のあること”を示します。

※1:傷害とは、治療に入院や長期の通院を要さない、ケガなどをさします。
※2:物的損害とは、財産および家畜・ペットにかかわる拡大損害をさします。

特長

目次

みぞぶた

ますぶた

U字溝

その他製品

付属部品

受枠

テクニカル

グレーチング製品の選定にあたって



警告

- 選定にあたっては、荷重別計算基準・型式選定基準を参照し考慮のうえ、型式名称と耐荷重から、十分適応強度のある製品を選んでください。（詳細は3-66頁を参照のうえ選定してください。）設計以上の荷重がかかると、破損や変形し、事故を引き起こすおそれがあります。



注意

- グレーチングには、横断溝用と側溝用があります。車の進行方向を確認のうえ、型式を選定してください。誤った型式を敷設しますと、破損や変形し、事故を引き起こすおそれがあります。
- 素足で歩く可能性のある場所（浴室、スイミング、プールサイド、公園等）では、カットエンドタイプおよびNSタイプ・差込式タイプの使用は避けてください。（ケガをするおそれがあります。）

製品取り扱いにあたって



警告

- グレーチングには表と裏があります。逆に設置しますと、転倒や脱輪などの事故を引き起こすおそれがあります。
- スパン方向にメインバーを設置してください。設置の方向が異なりますと破損や変形の原因となり、事故を引き起こすおそれがあります。（逆目タイプは除く）
- 落下させたり、強い衝撃を受けると、きずや変形のみならず、溶接部の割れにもつながるおそれがあります。破損や変形したグレーチングは、強度や性能が低下し、事故を引き起こすおそれがありますので使用しないでください。



注意

- 運搬、移動はもとより敷設する際には、必ず皮手袋や軍手を着用し、素手で取り扱わないようにしてください。特に、カットエンドタイプ・差込式タイプは鋭角部がありますので、ご注意ください。（ケガをするおそれがあります。）
- すき間や孔に指を入れますと、指詰め等のケガを引き起こすおそれがあります。

管理上(メンテナンス)のお願い

- きずや変形防止のために、敷設するまでは、梱包状態のまま保管してください。
- 切断、変形などの加工をしないでください。グレーチングの強度の低下や錆の発生などによる破損の原因となり、事故を引き起こすおそれがあります。
- 鉄粉、薬品、塩類等が製品に付着したままの状態では、耐食性が低下し、強度の低下につながります。万一、薬品、塩類等が付着した場合には、すぐに水で洗ってください。
- 油などの滑りやすいものが付着すると、車両のスリップや歩行者の転倒などの事故を引き起こすおそれがあります。速やかに清掃してください。
- グレーチングを取り外した場合は、落下防止策をとり、「危険」等の掲示をしてください。
- 車両が頻繁に往来する所の製品は、定期的に変形のあるなしを点検してください。

★万一、製品の異常（錆、変形、溶接部破損等）が認められた場合は、当社までご連絡ください。

★本来の施工方法や使用方法以外の施工、使用によって生じた不具合・事故等については責任を負いかねます。

ステンレス平鋼(SUS304<18-8>)の磁性について

SUS304 は通常、磁性はありませんが、きびしい曲げや絞りなどの冷間加工の際、加工部分の金属組織が変わり、マルテンサイトと呼ばれる金属組織を生成し、磁性を持つようになります。したがって磁石にすいつけられますが、鋼材自体が鉄をすいつける力（磁力）はありません。

ステンレスグレーチング滑り抵抗試験について

■ 試験方法

試験機：すべり性能試験機(ダイクレ社内)

試験方法

- | | |
|--|--|
| <p>① 載荷荷重 60 kgf(人を想定)</p> <p>② 載荷板 運動靴裏面：
月星化成(株) サイズ26.0</p> | <p>① 試験体上に裁荷板と60kgfのバラストをセットし、試験体上を水平に引っ張った。</p> <p>② 測定については、裁荷板が動き出す初期引っ張り抵抗を測定した。</p> <p>③ 試験は湿潤状態(水道水)にて行った。</p> |
|--|--|

■ 試験結果

断面形状	フランジ幅(mm)	表面形状	抵抗値(kgf)	
			平行・湿潤	直角・湿潤
Iバー	4	プレーン	30.4[1.00]	32.6[1.00]
Iバー		ザラザラ	32.6[1.07]	37.6[1.15]
フラットバー		NS	36.4[1.20]	41.1[1.26]
Iバー		リプルス	39.5[1.30]	42.6[1.31]
Tバー	8	プレーン	34.1[1.00]	34.6[1.00]
		ザラザラ	37.6[1.10]	38.1[1.10]
		NS	38.6[1.13]	34.8[1.01]
		エンボス	34.6[1.01]	39.2[1.13]

■ 試験状況

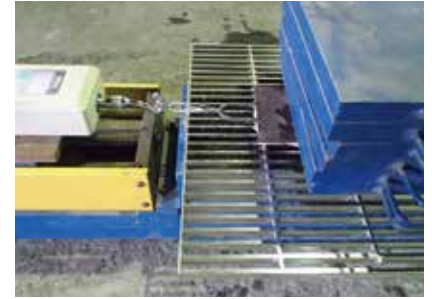

【 】内の数値は、対応する断面形状のプレーンの抵抗値に対する比率を表す

ご注文の手引き

ステンレスグレーチング製品のご注文の際は、下記事項をできるだけ詳しく、ご提供ください。

(1) 品種、型式

(2) 仕様

- 寸法〈幅(W)×長さ(L)〉
- 主部材の種類、高さおよびピッチ
- すべり止め付の場合は、ザラザラ・NS・リプルス・エンボスをご指定ください。
- プレートタイプの場合は、穴パターンの種類、板の厚さ
- その他の仕様

なお、特注の場合は、製作図面をご提示ください。

(3) 用途、施工場所、環境

(4) 数量

(5) 納期

本カタログ掲載の価格

(1) 令和8年4月1日より実施します。

(2) 受渡し条件は、最寄配達区域内、車上渡しとします。

(3) 本価格には、消費税は含まれておりません。

(4) 本価格は、諸般の情勢により改訂することがありますので、ご了承ください。

(5) 1回のご注文金額が定価50,000円以下の発送については、運賃2,000円のご負担をお願いいたします。

※製品については、予告なく変更する場合がありますので、あらかじめご了承ください。